



Clavinova®

CSP-295GP

CSP-295

CSP-275

CSP-255

Podręcznik użytkownika

Uživatelská příručka

Používateľská príručka

Przed rozpoczęciem korzystania z instrumentu należy dokładnie przeczytać rozdział „ZALECENIA” na str. 5–6. (Modele CSP-295GP/CSP-275/CSP-255) Informacje dotyczące montażu instrumentu znajdują się w instrukcjach na stronach 44 lub 48.

Před použitím nástroje si přečtěte část „BEZPEČNOSTNÍ ZÁSADY“ na straně 5–6. (CSP-295GP/CSP-275/CSP-255) Pokyny k sestavení nástroje naleznete na straně 44 nebo 48.

Skôr ako začnete nástroj používať, prečítajte si časť „BEZPEČNOSTNÉ OPATRENIA“ na stranách 5 – 6. (CSP-295GP/CSP-275/CSP-255) Pokyny na montáž nástroja sa nachádzajú na str. 44 alebo 48.



Aplikacja na urządzenia przenośne „Smart Pianist” (strona 24)

Możesz pełniej korzystać z potencjału tego instrumentu — dzięki dodatkowym funkcjom i elementom sterującym, które zapewniają bardzo intuicyjny sposób obsługi — łącząc się z aplikacją na urządzenia przenośne „Smart Pianist”.

Aplikace Smart Pianist pro chytrá zařízení (strana 24)

Po připojení nástroje k aplikaci Smart Pianist, kterou si nainstalujete do chytrého zařízení, můžete rozšířit využití nástroje o další funkce a další možnosti velmi intuitivního ovládní.

Aplikácia Smart Pianist pre inteligentné zariadenia (strana 24)

Tento nástroj vám prináša ešte viac potešenia vďaka ďalším funkciám a intuitívnemu ovládníu po pripojení k aplikácii Smart Pianist pre inteligentné zariadenia.



PL CS SK

Polski
Čeština
Slovenčina



Informacje dla Użytkowników odnośnie do zbiórki i utylizacji starego sprzętu

Ten symbol na sprzętach, opakowaniach i/lub dokumentach towarzyszących oznacza, że zużytego sprzętu elektrycznego i elektronicznego nie należy wyrzucać ze zwykłymi odpadami domowymi. Zgodnie z przepisami swojego kraju w celu poprawnego oczyszczenia, regeneracji i przetwarzania starych sprzętów proszę oddawać je do odpowiednich punktów zbierania ww.

Prawidłowa utylizacja owych sprzętów pomaga zachowywać cenne zasoby, a także zapobiegać wszelkim potencjalnym negatywnym wpływom na zdrowie ludzi i stan środowiska, które mogłyby wyniknąć w przypadku nieprawidłowego obchodzenia się z odpadami.

W celu uzyskania dalszych informacji na temat zbiórki i przetwarzania starych sprzętów proszę skontaktować się z lokalnym samorządem miejskim, zakładem utylizacji odpadów lub punktem sprzedaży, w którym nabyto przedmioty.

Dla użytkowników biznesowych w Unii Europejskiej:

W celu wyrzucenia sprzętu elektrycznego i elektronicznego proszę skontaktować się ze swoim dealerem lub dostawcą i zasięgnąć dalszej informacji.

Informacje dotyczące utylizacji w krajach poza Unią Europejską:

Ten symbol obowiązuje tylko w Unii Europejskiej. W celu wyrzucenia tych przedmiotów proszę skontaktować się ze swoimi władzami lokalnymi lub dealerem i zapytać o prawidłową metodę utylizacji.

(58-M02 WEEE pl 01)

Numer modelu, numer seryjny, wymagania dotyczące zasilania itp. można znaleźć na tabliczce znamionowej lub obok niej, na spodzie instrumentu. Zapisz ten numer w miejscu poniżej i zachowaj ten podręcznik jako dowód zakupu, aby ułatwić identyfikację instrumentu w przypadku jego ewentualnej kradzieży.

Nr modelu

Nr seryjny

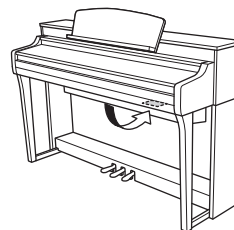

Tabliczka znamionowa znajduje się na spodzie instrumentu.

(1003-M06 plate bottom pl 01)

ZALECENIA

PRZECZYTAJ UWAŻNIE PRZED PODJĘCIEM DAJSZYCH CZYNNOŚCI

Przechowuj niniejszy podręcznik użytkownika w bezpiecznym i podręcznym miejscu, aby móc skorzystać z niego w razie potrzeby.



OSTRZEŻENIE

Zawsze stosuj się do podstawowych zaleceń dotyczących bezpieczeństwa, aby zapobiec poważnym zranieniom lub nawet śmierci na skutek porażenia prądem elektrycznym, zwarcia, uszkodzeń, pożaru lub innych zagrożeń. Zalecenia te obejmują m.in.:

Zasilanie

- Nie wolno umieszczać przewodu zasilającego w pobliżu źródeł ciepła, takich jak grzejniki i kaloryfery. Przewodu nie należy również nadmiernie wyginać ani w inny sposób uszkadzać, ani też przynosić go ciężkimi przedmiotami.
- Należy zawsze stosować napięcie odpowiednie do używanego instrumentu. Wymagane napięcie jest podane na tabliczce znamionowej instrumentu.
- Należy używać wyłącznie przewodu zasilającego i wtyczki dostarczonej z instrumentem. Nie używaj przewodów zasilających/wtyczek z innymi urządzeniami.
- Należy okresowo sprawdzać stan wtyczki elektrycznej oraz usuwać brud i kurz, który może się na niej gromadzić.

Zakaz otwierania

- Instrument nie zawiera części przeznaczonych do naprawy we własnym zakresie przez użytkownika. Nie otwieraj obudowy instrumentu ani nie próbuj wymontowywać lub wymieniać wewnętrznych jego składników. Jeśli instrument działa nieprawidłowo, natychmiast przestań z niego korzystać i przełącz go do sprawdzenia wykwalifikowanym pracownikom serwisu firmy Yamaha.

Ostrzeżenie przed wodą i wilgocią

- Instrument należy chronić przed deszczem. Nie należy używać go w pobliżu wody ani w warunkach dużej wilgotności, ani też stawiać na nim naczyń (wazonów, butelek, szklanek itp.) z płynem, który może się wylać i dostać do jego wnętrza. Jeżeli jakkolwiek ciecz, np. woda, przedostanie się do wnętrza instrumentu, natychmiast go wyłącz i wyjmij wtyczkę przewodu zasilającego z gniazdka. Następnie przełącz instrument do sprawdzenia wykwalifikowanym pracownikom serwisu firmy Yamaha.
- Nie wolno podłączać ani odłączać wtyczki elektrycznej mokrymi rękami.

Ostrzeżenie przed ogniem

- Nie stawiaj na instrumencie płonących przedmiotów, takich jak świece. Płonący przedmiot może się przewrócić i wywołać pożar.

Wpływ na działanie urządzeń elektromedycznych

- Fale radiowe mogą wpływać na działanie elektrycznych wyrobów medycznych.
 - Nie należy używać tego urządzenia w pobliżu wyrobów medycznych ani wewnątrz obszarów, w których wykorzystanie fal radiowych jest ograniczone przepisami.
 - Nie wolno używać instrumentu w odległości mniejszej niż 15 cm od osób z wszczepionym rozrusznikiem serca lub wszczepionym defibrylatorem.

Połączenia

- Należy zapoznać się z instrukcją podłączanego urządzenia i postępować zgodnie z zawartymi w nim wskazówkami. Niezastosowanie się może spowodować pożar, przegrzanie, wybuch lub nieprawidłowe działanie.

Korzystanie z ławki (jeżeli jest w komplecie)

- Nie ustawiaj ławki w niestabilnej pozycji, gdyż może się przewrócić.
- Korzystaj z ławki z rozwagą, nie stawaj na niej. Używanie jej jako narzędzia lub drabiny albo wykorzystanie do innych celów może spowodować wypadek lub obrażenia ciała.
- Ze względów bezpieczeństwa na ławce może siedzieć tylko jedna osoba.
- Jeśli śruby stołka poluzowują się w wyniku długotrwałego używania, należy okresowo dokręcać je za pomocą wskazanego narzędzia, aby zapobiec wypadkowi lub obrażeniom ciała.
- Zwróć szczególną uwagę na małe dzieci, które mogą spaść z tylnej krawędzi siedzenia. Ponieważ ławka nie ma oparcia, korzystanie z niego bez opieki może doprowadzić do wypadku.

Nieprawidłowości

- W przypadku wystąpienia jednego z następujących problemów natychmiast wyłącz zasilanie instrumentu i wyjmij wtyczkę z gniazdka. Następnie przełącz urządzenie do sprawdzenia pracownikom serwisu firmy Yamaha.
 - Przewód zasilający lub wtyczka zużyły się lub uszkodziły.
 - Pojawiają się nietypowe zapachy lub dym.
 - Do wnętrza instrumentu wpadł jakiś przedmiot.
 - Podczas korzystania z instrumentu następuje nagły zanik dźwięku.
 - Jeśli na instrumencie pojawiają się pęknięcia lub inne uszkodzenia.



PRZESTROGA

Zawsze stosuj się do podstawowych zaleceń dotyczących bezpieczeństwa, aby zapobiec zranieniu siebie i innych osób oraz uszkodzeniu instrumentu lub innego mienia. Zalecenia te obejmują m.in.:

Zasilanie/przewód zasilający

- Nie należy podłączać instrumentu do gniazdka elektrycznego przez rozgałęziacz. Takie podłączenie może obniżyć jakość dźwięku lub spowodować przegrzanie się gniazdka.
- Podczas wyciągania wtyczki elektrycznej z instrumentu lub gniazdka elektrycznego należy zawsze trzymać za wtyczkę, a nie przewód. Pociąganie za przewód może spowodować jego uszkodzenie.
- Podczas burzy lub jeśli instrument nie jest używany przez dłuższy czas, należy wyjąć wtyczkę z gniazdka elektrycznego.

Montaż (CSP-295GP/CSP-275/CSP-255)

- Instrument należy złożyć w określonej kolejności, zgodnie z instrukcjami montażu podanymi w podręczniku. Warto też pamiętać o regularnym dokręcaniu śrub. Może to zapobiec uszkodzeniu instrumentu i ewentualnym obrażeniom ciała.

Lokalizacja

- Nie należy ustawiać instrumentu w niestabilnej pozycji, gdyż może się przewrócić lub spaść.
- Nie należy podchodzić do instrumentu w czasie trzęsienia ziemi. Silne wstrząsy mogą spowodować przemieszczenie się lub przewrócenie instrumentu, co może prowadzić do uszkodzenia instrumentu lub jego części, a nawet do obrażeń ciała.
- (Model CSP-295GP) Ponieważ ten produkt jest bardzo ciężki, upewnij się, że w pobliżu jest wystarczająca liczba osób do pomocy, aby można było go bezpiecznie i łatwo podnieść oraz przenieść. Próba podniesienia lub przesunięcia instrumentu na siłę może spowodować obrażenia kręgosłupa, inne obrażenia lub uszkodzenie instrumentu.
- (Modele CSP-295/CSP-275/CSP-255) Instrument powinien być zawsze transportowany przez co najmniej dwie osoby. Próba samodzielnego podniesienia instrumentu może spowodować obrażenia kręgosłupa, inne obrażenia lub uszkodzenie instrumentu.
- Przed przemieszczeniem instrumentu należy odłączyć wszelkie podłączone przewody, aby zapobiec ich uszkodzeniu lub potknięciu się o nie. Mogłoby to spowodować uraz.
- Ustawiając instrument, należy się upewnić, że gniazdko elektryczne, z którego chce się korzystać, jest łatwo dostępne. W przypadku nieprawidłowego działania instrumentu lub jakichkolwiek innych problemów z urządzeniem natychmiast wyłącz instrument i wyjmij wtyczkę z gniazdka. Wyłączone urządzenie wciąż pobiera minimalną ilość prądu. Jeśli urządzenie nie będzie używane przez długi czas, wyjmij wtyczkę przewodu zasilającego z gniazdka.

Połączenia

- Przed podłączeniem instrumentu do innych komponentów elektronicznych należy odłączyć je od zasilania. Zanim włączysz lub wyłączysz zasilanie wszystkich połączonych urządzeń, ustaw wszystkie poziomy głośności na minimum.
- Należy ustawić głośność wszystkich komponentów na poziom minimalny i dopiero w trakcie grania stopniowo ją zwiększać do odpowiedniego poziomu.

Obchodzenie się z instrumentem

- Nie wkładaj palców ani rąk do żadnych szczelin pod pokrywą klawiatury w instrumentie. Uważaj, aby nie przyciąć sobie palców pokrywą.
- Nigdy nie wkładaj ani nie wrzucaj przedmiotów z papieru, metalu ani żadnych innych w szczeliny pod pokrywą klawiatury, w obudowie lub klawiaturze. Może to spowodować obrażenia użytkownika lub innych osób, a także przyczynić się do uszkodzenia instrumentu lub innego mienia.
- (CSP-295) Zamykając pokrywę klawiatury instrumentu, nie naciskaj jej z nadmierną siłą. Pokrywa jest wyposażona w mechanizm SOFT-CLOSE™, dzięki któremu zamyka się powoli. W wyniku naciśnięcia pokrywy klawiatury z nadmierną siłą przy zamykaniu mechanizm SOFT-CLOSE™ może ulec uszkodzeniu, co może prowadzić do przytraśnięcia dłoni lub palców i spowodować obrażenia.
- Nie opieraj się o instrument i nie ustawiaj na nim ciężkich przedmiotów. Posługuj się przyciskami, przełącznikami i złączami z wyczuciem.
- Drobną elementy przechowuj poza zasięgiem małych dzieci. Dzieci mogą przypadkiem połknąć te elementy.
- Korzystanie z instrumentu/urządzenia lub słuchawek przez dłuższy czas, gdy jest ustawiony bardzo wysoki, drażniący poziom głośności, może doprowadzić do trwałego uszkodzenia słuchu. Jeśli zauważysz osłabienie słuchu lub dzwonienie w uszach, jak najszybciej skontaktuj się z lekarzem.

Korzystanie z ławki (jeżeli jest w komplecie)

- W przypadku stołka o regulowanej wysokości nie należy zmieniać jego wysokości, siedząc na nim, ponieważ mogłoby to spowodować zbyt duże obciążenie mechanizmu regulacji i doprowadzić do jego uszkodzenia, a nawet do obrażeń ciała.
- Nie wkładaj rąk między ruchome części urządzenia. Istnieje niebezpieczeństwo przycięcia rąk lub palców, co może spowodować obrażenia.

Firma Yamaha nie odpowiada za szkody spowodowane niewłaściwym użytkowaniem lub modyfikacjami instrumentu ani za utracone lub uszkodzone dane.

Zawsze wyłączaj zasilanie, jeśli nie używasz instrumentu.

Nawet jeśli przełącznik (⏻) (Gotowość/Włączony) jest w stanie oczekiwania (wskaźnik zasilania i wyświetlacz są wyłączone), urządzenie wciąż znajduje się pod napięciem. Jeśli urządzenie nie będzie używane przez długi czas, pamiętaj o wyjęciu wtyczki przewodu zasilającego z gniazdka.

NOTYFIKACJA

Aby zapobiec nieprawidłowemu działaniu lub uszkodzeniu produktu, uszkodzeniu zapisanych danych lub innego mienia, należy zawsze postępować zgodnie z przedstawionymi poniżej notyfikacjami.

■ Obchodzenie się z instrumentem

- Nie należy podłączać tego produktu bezpośrednio do publicznej sieci Wi-Fi i/lub Internetu. Ten produkt należy podłączyć do Internetu tylko za pośrednictwem routera chronionego silnym hasłem. Aby uzyskać informacje na temat najlepszych praktyk w zakresie zabezpieczeń, należy skontaktować się z producentem routera.
- Nie należy używać instrumentu w pobliżu odbiorników telewizyjnych lub radiowych, sprzętu stereo, telefonów komórkowych i innych urządzeń elektrycznych. Mogłoby to powodować generowanie zakłóceń przez instrument lub inne urządzenia.
- W przypadku użytkowania instrumentu razem z aplikacją na urządzenie mobilne, takie jak smartfon czy tablet, zaleca się włączenie w tym urządzeniu trybu samolotowego, aby zapobiec ewentualnym zakłóceniom związanym z komunikacją. Po włączeniu trybu samolotowego ustawienia Wi-Fi lub Bluetooth* mogą zostać wyłączone. Przed użyciem upewnij się, że ustawienie jest włączone.
- Nie należy używać instrumentu w miejscach, w których będzie narażony na działanie czynników takich, jak: gęsty pył, wibracje, zbyt niskie lub wysokie temperatury (bezpśrednie nasłonecznienie lub inne źródło ciepła, także przy przewożeniu instrumentu samochodem w ciągu dnia). Pozwoli to zapobiec odkształceniu i uszkodzeniu elementów wewnętrznych. (Zalecany zakres temperatury roboczej: 5–40°C).
- Nie należy umieszczać na instrumencie przedmiotów wykonanych z winyłu, plastiku ani gumy, ponieważ mogłoby to spowodować przebarwienie instrumentu.
- Nie umieszczaj na urządzeniu przedmiotów, które mogą być łatwo podatne na działanie pola magnetycznego, takich jak karty IC, ponieważ może to spowodować ich uszkodzenie.
- Uderzenie powierzchni instrumentu z blyszczącym wykończeniem przedmiotem z metalu, porcelany lub z innego twardego materiału może spowodować pęknięcie lub łuszczenie się powierzchni. Należy zachować ostrożność.

■ Konserwacja

- Instrument należy czyścić miękką, suchą lub lekko wilgotną szmatką. Nie należy stosować rozcieńczalników do farb, rozpuszczalników, alkoholu, płynów czyszczących ani chusteczek nasączonych środkiem chemicznym.
- Użytkownicy modeli z blyszczącym wykończeniem powinni delikatnie ścierać z nich kurz i brud miękką szmatką. Nie należy używać przy tym zbyt dużej siły, ponieważ cząsteczki brudu mogą porysować powierzchnię instrumentu.
- W przypadku dużych wahań temperatury i wilgotności może wystąpić zjawisko skraplania się pary, powodujące pojawienie się wody na powierzchni instrumentu. Jeśli woda nie zostanie usunięta, w wyniku jej absorpcji może dojść do uszkodzenia drewnianych elementów instrumentu. Należy pamiętać, aby natychmiast wytrzeć wodę suchą szmatką.

■ Zapisywanie danych

- Niektóre ustawienia zapisane w instrumencie (str. 20) zostają zachowane nawet po wyłączeniu zasilania. Zapisane ustawienia mogą jednak zostać utracone z powodu awarii, błędu obsługi itp. Utwórz kopię zapasową ważnych ustawień, korzystając z funkcji pamięci rejestracyjnej w aplikacji „Smart Pianist” na urządzeniu przenośnym.

Informacje

■ Informacje o prawach autorskich

- Prawa autorskie do „zawartości”^{*1} zainstalowanej w tym produkcie należą do Yamaha Corporation lub właściciela praw autorskich. Z wyjątkiem przypadków dozwolonych przez prawa autorskie i inne stosowne prawa, takie jak kopiowanie do użytku osobistego, zabrania się „odzworowywania lub przekazywania”^{*2} bez zgody właściciela praw autorskich. Podczas korzystania z tej zawartości należy skonsultować się z ekspertem ds. praw autorskich.

Jeśli tworzysz muzykę lub występujesz z zawartością, używając oryginalnego produktu, a następnie nagrywasz i rozprowadzasz je, zgoda firmy Yamaha Corporation nie jest wymagana, niezależnie od tego, czy metoda dystrybucji jest płatna czy bezpłatna.

*1: Słowo „zawartość” obejmuje program komputerowy, dane audio, dane stylu akompaniamentu, dane w formatach MIDI oraz WAVE, dane nagrań brzmień, zapis nutowy, dane nutowe itp.

*2: Wyrażenie „odzworowywanie lub przekierowanie” obejmuje samodzielne wyodrębnianie zawartości tego produktu lub nagrywanie i rozpowszechnianie jej bez zmian w podobny sposób.

■ Informacje o funkcjach i danych zawartych w instrumencie

- Czas trwania i aranżacja niektórych wstępnie zaprogramowanych utworów zostały zmodyfikowane, dlatego utwory te nie odpowiadają dokładnie oryginałom.
- To urządzenie umożliwia wykorzystywanie różnych typów i formatów danych muzycznych po ich wcześniejszym dopasowaniu do właściwego dla urządzenia formatu danych muzycznych. Z tego powodu może odtwarzać pliki w sposób, który nie odpowiada dokładnie zamierzeniu producentów lub kompozytorów.
- Firma Yamaha może od czasu do czasu aktualizować oprogramowanie instrumentu bez powiadamiania o wprowadzonych udoskonaleniach funkcji i obsługi. Aby w pełni korzystać z możliwości instrumentu, zaleca się uaktualnienie jego oprogramowania do najnowszej wersji. Najnowsze oprogramowanie układowe można pobrać z poniższej witryny internetowej: <https://download.yamaha.com/>

■ Informacje o tym podręczniku użytkownika

- Ilustracje przedstawione w tej instrukcji służą wyłącznie do celów instruktażowych.
- Jeśli nie zaznaczono inaczej, ilustracje zamieszczone w niniejszym podręczniku zostały przygotowane z użyciem instrumentu CSP-275.
- Windows jest zastrzeżonym znakiem towarowym firmy Microsoft Corporation zarejestrowanym w USA i innych krajach.
- Apple, iPhone, iPad i Lightning są znakami towarowymi firmy Apple Inc., zastrzeżonymi w Stanach Zjednoczonych i innych krajach.
- App Store jest znakiem usługowym firmy Apple Inc., zastrzeżonym w Stanach Zjednoczonych i innych krajach.
- Android i Google Play są znakami towarowymi firmy Google LLC.
- Wi-Fi jest zastrzeżonym znakiem towarowym Wi-Fi Alliance*.
- Znak słowny oraz wszelkie logo Bluetooth* są zarejestrowanymi znakami towarowymi należącymi do spółki Bluetooth SIG, Inc., a korzystanie z tych znaków przez spółkę Yamaha Corporation podlega stosownej licencji.
- Nazwy firm i produktów wymienione w tej instrukcji są znakami towarowymi lub zastrzeżonymi znakami towarowymi odpowiednich firm.

■ Dostrajanie

- W odróżnieniu od fortepianu akustycznego niniejszy instrument nie wymaga strojenia (można natomiast dostrój jego tonację do innych instrumentów). Tonacja instrumentów cyfrowych jest zawsze idealnie zachowywana.

■ Utylizacja

- W przypadku utylizacji tego produktu należy skontaktować się z odpowiednimi władzami lokalnymi.

■ Informacje o funkcji Bluetooth®

Bluetooth jest technologią bezprzewodowej komunikacji między urządzeniami znajdującymi się od siebie w odległości około 10 m wykorzystującą pasmo częstotliwości 2,4 GHz.

Obsługa komunikacji Bluetooth

- Pasma radiowe 2,4 GHz wykorzystywane przez urządzenia zgodne z technologią Bluetooth jest współużytkowane przez wiele typów urządzeń. Chociaż urządzenia zgodne z Bluetooth wykorzystują technologię minimalizacji wpływu innych urządzeń używających tego samego pasma radiowego, taki wpływ może zmniejszyć prędkość lub odległość komunikacji, a w niektórych przypadkach przerwać komunikację.
- Szybkość transferu sygnału i odległość, przy której możliwa jest komunikacja zależy od odległości pomiędzy komunikującymi się urządzeniami, występowania przeszkód, warunków propagacji fal radiowych i rodzaju sprzętu.
- Firma Yamaha nie gwarantuje wszystkich połączeń bezprzewodowych pomiędzy tym urządzeniem a urządzeniami zgodnymi z technologią Bluetooth.



Dziękujemy za zakup instrumentu Yamaha Digital Piano!

Ten instrument daje przyjemność z samodzielnego odtwarzania ulubionych utworów za pośrednictwem funkcji Stream Lights. Zachęcamy do dokładnego zapoznania się z niniejszym podręcznikiem, aby móc w pełni korzystać z zaawansowanych i wygodnych funkcji instrumentu. Zalecamy również przechowywanie tego podręcznika w bezpiecznym miejscu, aby w razie potrzeby był zawsze w zasięgu.

Informacje o podręcznikach

Do instrumentu dołączono następującą dokumentację i materiały instruktażowe:

Dołączona dokumentacja



Podręcznik użytkownika (niniejsza książka)

Wyjaśnia sposób korzystania z tego instrumentu.

Materiały online (do pobrania z Internetu)



Zeszyt Data List, tabele danych

Zawiera listy brzmień i stylów, a także informacje o instrumencie związane ze standardem MIDI.

Aby uzyskać te podręczniki, należy odwiedzić witrynę Yamaha Downloads i wpisać nazwę modelu w celu wyszukania odpowiednich plików.

Yamaha Downloads

<https://download.yamaha.com/>

Dołączone akcesoria

- Podręcznik użytkownika (niniejsza książka) × 1
- Online Member Product Registration (Formularz rejestracyjny użytkownika produktu firmy Yamaha) × 1
- Przewód zasilający × 1
- Ławka × 1
(W zależności od kraju może nie być dołączona, można to sprawdzić u miejscowego przedstawiciela handlowego firmy Yamaha)
- Wieszak na słuchawki × 1,
śruby mocujące × 2
(Zobacz instrukcje na str. 22).

Podczas przenoszenia i umieszczania instrumentu

PRZESTROGA

Przy przenoszeniu instrumentu zawsze należy chwytać za spód jednostki głównej. Nie należy chwytać za pokrywę klawiatury ani za górną część obudowy. Niewłaściwe obchodzenie się z instrumentem może spowodować jego uszkodzenie lub obrażenia ciała użytkownika.

NOTYFIKACJA

Przed przesunięciem instrumentu obróć regulator pod pedalem, aż (str. 21) odsunie się od powierzchni podłogi. Przyleganie regulatora może spowodować uszkodzenie powierzchni podłogi. Po przeniesieniu pamiętaj o obróceniu regulatora, aż mocno dotknie powierzchni podłogi.

W trakcie przeprowadzek instrument może być przewożony z innymi przedmiotami. Instrument należy przewozić w pozycji poziomej. W trakcie przewożenia instrumentu nie wolno stawiać go na boku ani opierać o ścianę. Nie należy narażać instrumentu na nadmierne wibracje ani wstrząsy.

(CSP-295GP/CSP-275/CSP-255) Instrument można przenosić w stanie takim, w jakim jest (złożony) lub zdemontowany. Przy transporcie zmontowanego instrumentu należy się upewnić, że wszystkie śruby są odpowiednio dokręcone i nie poluzowały się podczas przenoszenia.

(CSP-295) Zalecamy odsunięcie instrumentu od ściany o około 10 cm, aby jeszcze bardziej zoptymalizować i poprawić ogólne brzmienie.

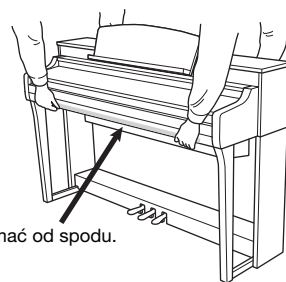

Spis treści

ZALECENIA	5	Połączenia	39
NOTYFIKACJA	7	Odsluchiwanie danych audio z urządzenia wyposażonego w funkcję Bluetooth za pomocą tego instrumentu (funkcja Bluetooth Audio)	39
Informacje	7	Podłączanie do komputera — złącze [USB-C]	39
Informacje o podręcznikach	8	Podłączanie do zewnętrznego urządzenia audio — gniazda [AUX IN], AUX OUT [R]/[L/L+R]	40
Dołączone akcesoria	8	Podłączanie przełącznika nożnego/kontrolera nożnego — gniazdo [AUX PEDAL]	41
Najważniejsze cechy – Wykonywanie utworów na pianinie i kontrola dzięki aplikacji Smart Pianist –	10	Podłączanie mikrofonu lub gitary — gniazdo [MIC/LINE IN]	42
Kontrolery i złącza na panelu	12	Podłączanie zewnętrznych urządzeń MIDI — złącza MIDI	43
Rozpoczęcie pracy	15	Montaż modelu CSP-295GP	44
Otwieranie/zamykanie pokrywy klawiatury	15	Montaż instrumentu CSP-275/CSP-255	48
Używanie pulpitu na nuty	16	Rozwiązywanie problemów	51
Otwieranie/zamykanie kłapy (CSP-295GP)	18	Dane techniczne	52
Zasilanie	19	Indeks	55
Włączanie i wyłączanie zasilania	19		
Regulacja głównego ustawienia głośności	21		
Używanie pedałów	21		
Korzystanie ze słuchawek	22		
Gra z aplikacją Smart Pianist	24		
Instalowanie aplikacji Smart Pianist na urządzeniu przenośnym	24		
Łączenie z aplikacją Smart Pianist	24		
Łączenie bezprzewodowe	25		
Połączenia za pośrednictwem przewodów	28		
Gra na samym instrumencie	30		
Lista funkcji	30		
Gra z użyciem różnych dźwięków (brzmienia)	32		
Odtwarzanie utworu	32		
Gra z użyciem stylu	33		
Korzystanie z metronomu	34		
Ustawianie tempa	34		
Wybór rodzaju pogłosu	35		
Ustawianie czułości klawiatury	35		
Transponowanie wysokości dźwięku w interwałach półtonowych	36		
Precyzyjne strojenie wysokości dźwięku	36		
Zmiana kanału transmisyjnego MIDI	37		
Włączanie/wyłączanie funkcji Audio Loopback	37		
Przywracanie ustawień fabrycznych (inicjowanie)	38		

Najważniejsze cechy

– Wykonywanie utworów na pianinie i kontrola dzięki aplikacji Smart Pianist –

Korzystaj pełniej z gry na fortepianie dzięki aplikacji Smart Pianist

Używając tego instrumentu z aplikacją „Smart Pianist” na urządzenia przenośne, możesz w pełni korzystać z różnych funkcji, takich jak gra do ulubionego utworu lub występy z zespołem. Spróbuj zainstalować aplikację na urządzeniu przenośnym i połącz się z tym instrumentem, aby skorzystać z tych dodatkowych funkcji. Aby uzyskać informacje o podłączaniu, zobacz str. 24.

Szczegółowe informacje na temat aplikacji i zgodnych urządzeń można znaleźć na poniższej stronie internetowej lub po wpisaniu hasła „Yamaha Smart Pianist” w wyszukiwarce internetowej.

<https://www.yamaha.com/kbdapps/>



Graj od razu swoje ulubione utwory

Wiele utworów, w tym popularne, klasyczne i służące do nauki, wstępnie zainstalowano na tym instrumencie. Aplikacja Smart Pianist umożliwia wyświetlanie zapisu nutowego tych utworów. Funkcja Stream Lights (str. 32) wskazuje, który klawisz należy nacisnąć w następnej kolejności, co pomaga osobom mającym trudności z czytaniem nut. Wystarczy nacisnąć klawisze we właściwym czasie, w sposób wskazywany przez zmieniające się światła nad klawiszami.

Co więcej, za pomocą funkcji Guide można ćwiczyć we własnym tempie, ponieważ odtwarzanie utworu jest wstrzymywane do czasu zagrania właściwych nut. Umożliwia również wykonywanie ćwiczeń jedną ręką lub wielokrotne ćwiczenie określonego zakresu utworu.

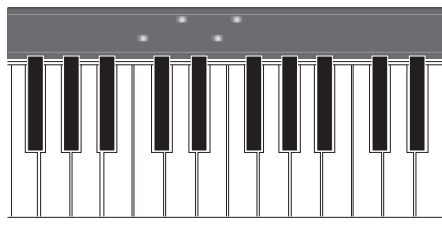
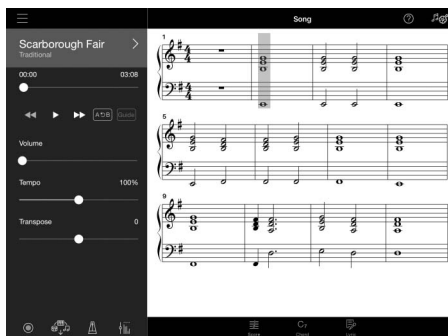

Aplikacja zawiera również funkcję „Audio to Score”, która automatycznie tworzy zapis nutowy akompaniamentu fortepianu z utworów znajdujących się na urządzeniu przenośnym. Nawet bez zapisu nutowego pozwala cieszyć się z grania akompaniamentu fortepianowego do utworu.

Ciesz się akompaniamentem zespołu i śpiewaj do własnego wykonania.

Instrument ten obejmuje szeroką gamę brzmień różnych instrumentów, w tym fortepianu, organów, gitary, saksofonu i wielu innych. Można także nałożyć na siebie dwa brzmienia lub grać różne brzmienia w strefie prawej i lewej ręki. Co więcej, funkcja Styl zapewnia dynamiczny akompaniament podkładu muzycznego, nawet podczas samodzielnej gry na instrumencie, i dostarcza wielu schematów w rozmaitych gatunkach muzycznych dostosowanych do konkretnego wykonania. Można nawet podłączyć mikrofon i śpiewać do własnego wykonania dzięki ekskluzywnym funkcjom harmonii, które pozwalają automatycznie tworzyć podkłady chóru wokalnego nawet wtedy, gdy utwór wykonuje jedna osoba.

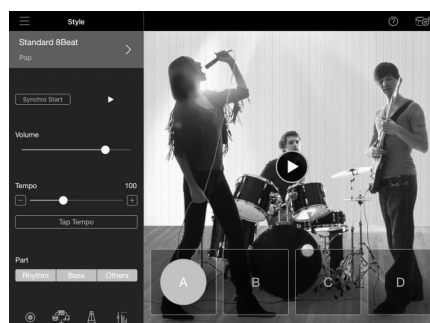
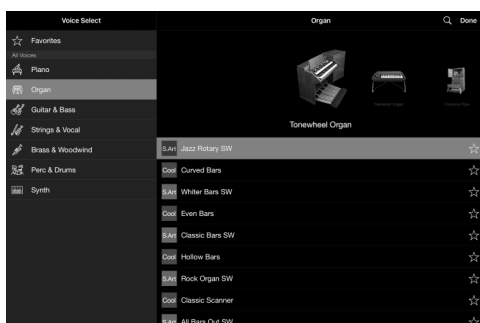

Gra z ulubionym brzmieniem fortepianu

Brzmienia fortepianu zostały stworzone z wykorzystaniem próbek flagowego fortepianu koncertowego Yamaha CFX i znanego na całym świecie fortepianu koncertowego Bösendorfer*. Funkcja Piano Room odtwarza sposób, w jaki dźwięk odbija się w otoczeniu (np. w sali koncertowej), oraz subtelne zmiany dźwięku spowodowane otwarciem lub zamknięciem pokrywy fortepianu, co pozwala dostosować dźwięk fortepianu do własnych potrzeb.

*Bösendorfer jest spółką zależną firmy Yamaha.

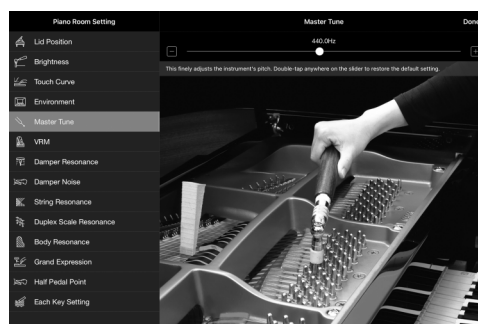
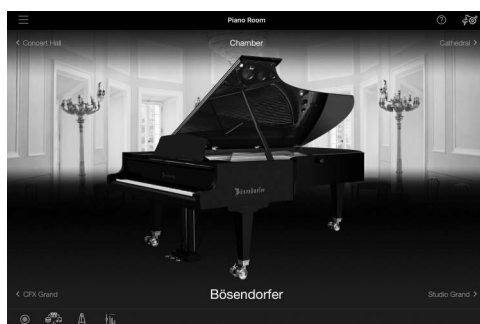

Korzystanie z aplikacji Smart Pianist zapewnia dostęp do wielu wygodniejszych i wydajniejszych funkcji, takich jak nagrywanie, regulacja balansu głośności między partiami klawiatury/utworu/stylu oraz do zmiany tonacji utworu. Aby zapoznać się z tymi dodatkowymi funkcjami, patrz str. 54.

UWAGA

Wszystkie przykłady ekranów pokazane w tym miejscu zostały pozyskane z aplikacji o najnowszych danych technicznych w chwili publikacji. Ekran i dane techniczne mogą być aktualizowane w celu wprowadzania ulepszeń.

Kontrolery i złącza na panelu

■ CSP-295GP

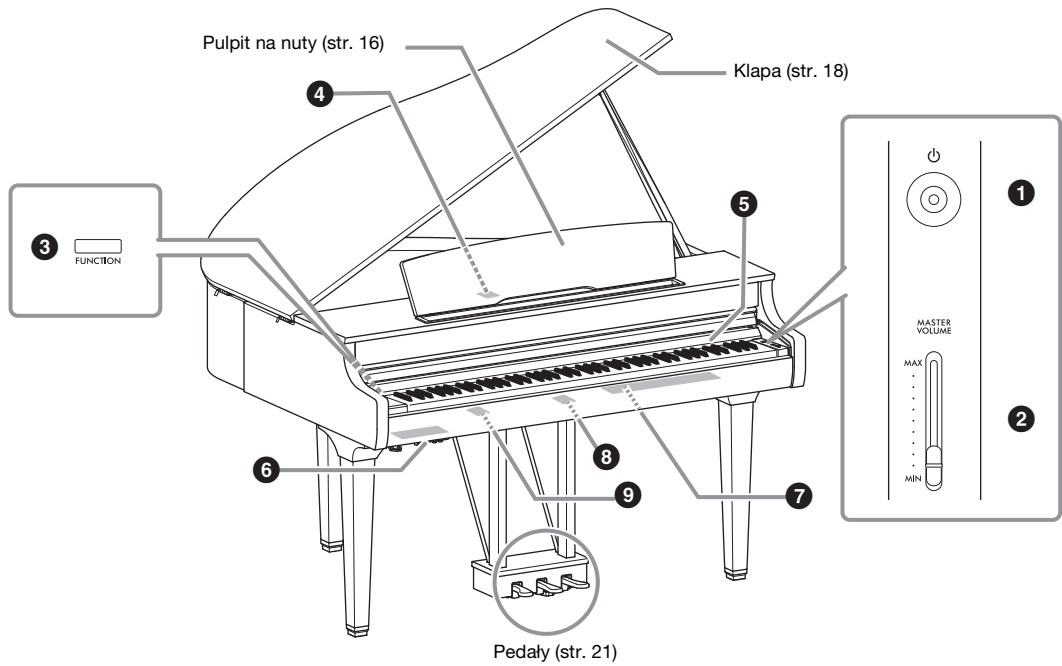

■ CSP-295/CSP-275/CSP-255

Pokazana ilustracja przedstawia instrument CSP-275.

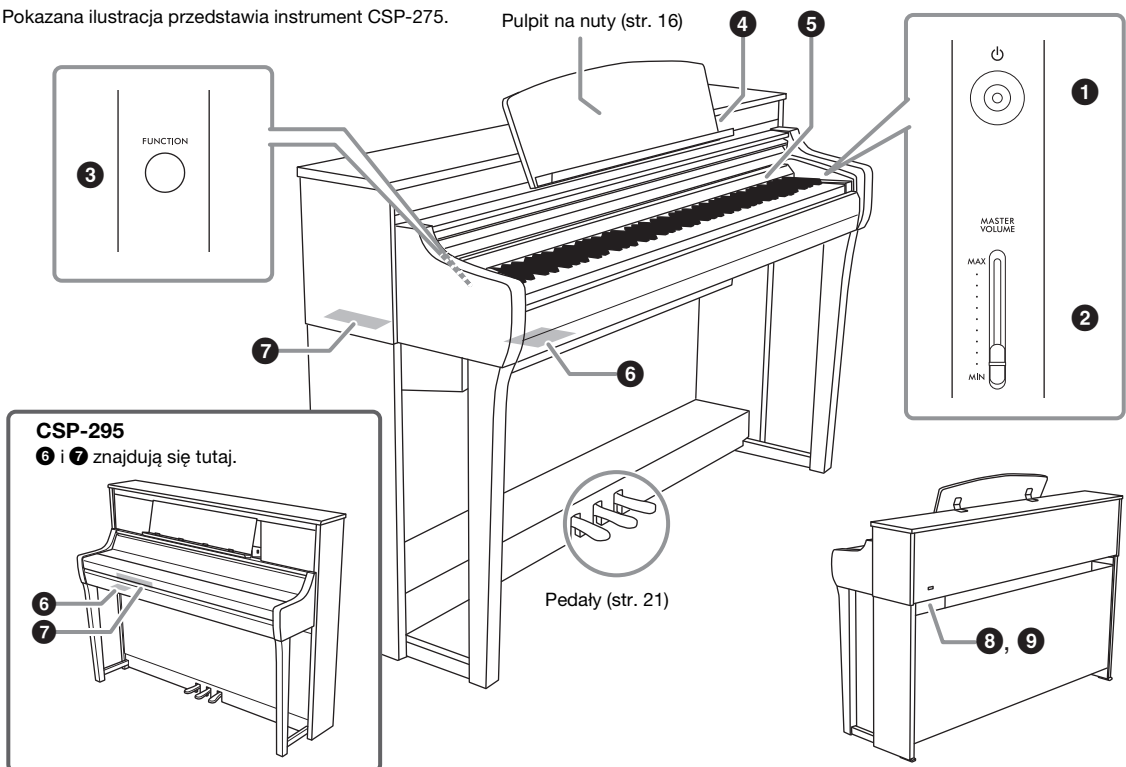

1 [⏻] Przełącznik (Gotowość/Włączony) (str. 19)

Umożliwia włączanie instrumentu oraz przełączanie go w tryb gotowości.

2 Suwak [MASTER VOLUME] (str. 21)

Służy do regulacji ogólnego poziomu głośności.

3 Przycisk [FUNCTION] (str. 30)

Naciśnięcie określonego klawisza podczas przytrzymywania tego przycisku umożliwia wywołanie funkcji przypisanej do klawisza.

4 Złącze [USB-C] terminal (strony 28, 39)

Do podłączenia do urządzenia przenośnego lub komputera.

**5 Światła Stream Lights (str. 32)**

Są cztery światła „Stream Lights” wbudowane na górze każdego klawisza, które zapalają się w kolejności malejącej podczas odtwarzania utworu, aby wskazać nuty, które należy zagrać, i czas, kiedy należy je zagrać.

6, 7 Złącza wejścia-wyjścia (str. 14)

Służą do podłączania urządzeń zewnętrznych.

8 Gniazdo AC IN (str. 19)

Do podłączania przewodu zasilającego.

9 Gniazdo [PEDAL] (str. 49)

(Niedostępne w modelu CSP-295)

Do podłączania przewodu pedału.

Złącze [USB-C] modelu CSP-295GP

Złącze [USB-C] jest ukryte pod pokrywą z tyłu pulpitu na nuty.

Podczas korzystania ze złącza najpierw podnieś pulpit na nuty (str. 16), a następnie otwórz pokrywę. Po podłączeniu wtyczki do złącza [USB-C] pokrywę można zamknąć, przekładając kabel USB przez znajdującą się w niej szczelinę. Aby korzystać z urządzenia przenośnego, umieść je z przodu pulpitu na nuty i podłącz kabel USB wystający pod pulpitem.

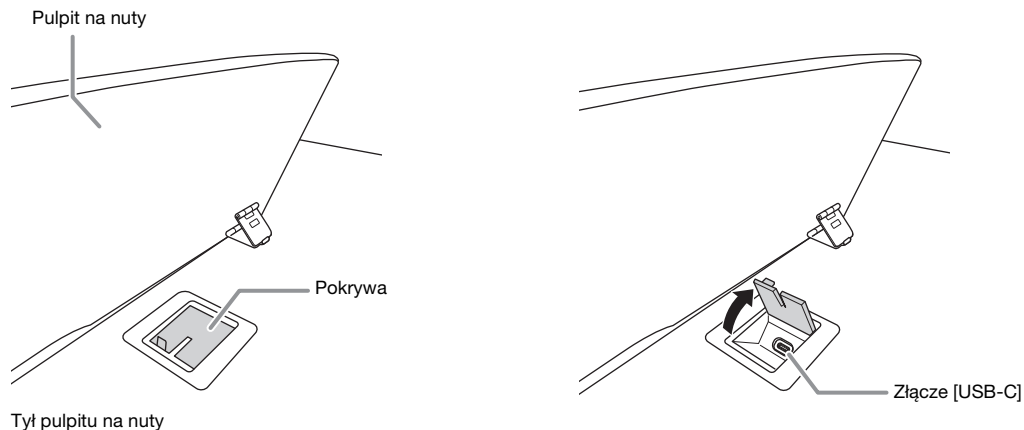

6 Złącza wejścia/wyjścia (umieszczone w lewym dolnym rogu klawiatury)

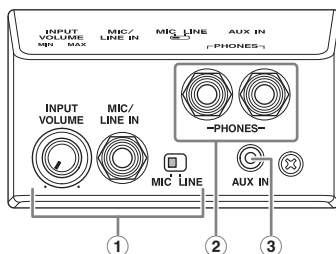

- 1 **Pokrętło [INPUT VOLUME], gniazdo [MIC/LINE IN], przełącznik [MIC/LINE] (str. 42)**
Do podłączenia mikrofonu lub gitary itp. w celu wyprowadzenia dźwięku z głośników tego instrumentu.
- 2 **Gniazda [PHONES] (str. 22)**
Służą do podłączania słuchawek.
- 3 **Gniazdo [AUX IN] (str. 40)**
Do wprowadzania dźwięku z odtwarzacza audio i słuchania go przez wbudowane głośniki tego instrumentu.

7 Złącza wejścia/wyjścia (aby sprawdzić lokalizację na każdym instrumencie, patrz str. 12)

CSP-295GP/CSP-295



CSP-275/CSP-255

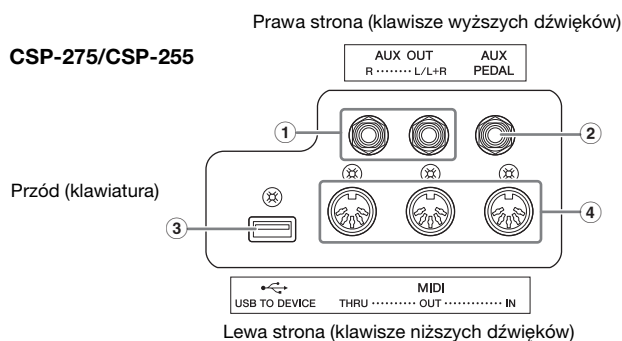

- 1 **Gniazda AUX OUT [R], [L/L+R] (str. 40)**
Służą do podłączania zewnętrznych urządzeń audio, np. głośników. Dźwięk tego instrumentu można usłyszeć z głośników zewnętrznych.
- 2 **Gniazdo [AUX PEDAL] (str. 41)**
Służy do podłączenia sprzedawanego osobno pedału.
- 3 **Złącze [USB TO DEVICE] (str. 27)**
Służy do podłączania sprzedawanego osobno adaptera USB do bezprzewodowych połączeń LAN (sprzedawanego oddzielnie).
- 4 **Złącza MIDI [THRU], [OUT], [IN] (str. 43)**
Do podłączania do zewnętrznego urządzenia MIDI.

Rozpoczęcie pracy

W tej sekcji wyjaśniono, jak skonfigurować i rozpocząć korzystanie z instrumentu. Konfiguracja jest tak prosta, że możesz zacząć grać od razu.

Otwieranie/zamykanie pokrywy klawiatury

⚠ **PRZESTROGA**

- Podczas otwierania i zamykania pokrywy klawiatury należy trzymać ją oburącz. Nie wypuszczaj pokrywy z rąk do momentu jej całkowitego otwarcia lub zamknięcia. Należy zachować ostrożność, aby między pokrywą a instrumentem nie przyciąć palców swoich ani innych osób, zwłaszcza dzieci.
- Na pokrywie klawiatury nie wolno niczego kłaść (np. przedmiotów metalowych ani kawałków papieru). Małe przedmioty umieszczone na pokrywie mogą po jej otwarciu spaść do środka instrumentu, a ich wyjęcie może okazać się niemożliwe. W takiej sytuacji może dojść do porażenia prądem, zwarcia, pożaru lub poważnego uszkodzenia instrumentu.

NOTYFIKACJA

Nie opieraj się o instrument i nie ustawiaj na nim ciężkich przedmiotów, zwłaszcza wokół pokrywy klawiatury i pulpitu na nuty. Może to spowodować uszkodzenie lub nieprawidłowe działanie pokrywy klawiatury.

■ **CSP-295**

Aby otworzyć pokrywę klawiatury, podnieś ją oburącz i delikatnie otwórz.

Aby zamknąć pokrywę klawiatury, pociągnij ją oburącz i obniż. Pokrywa jest wyposażona w specjalny mechanizm SOFT-CLOSE™, dzięki któremu zamyka się powoli.

⚠ **PRZESTROGA**

Zachowaj ostrożność, aby nie przytrzasnąć palców podczas otwierania lub zamykania pokrywy.

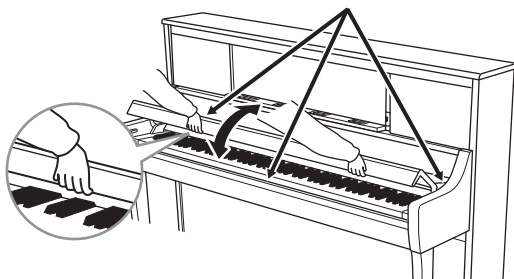

⚠ **PRZESTROGA**

Zamykając pokrywę klawiatury instrumentu, nie naciskaj jej z nadmierną siłą. Podczas naciśnięcia pokrywy klawiatury z nadmierną siłą przy zamykaniu mechanizm SOFT-CLOSE™ może ulec uszkodzeniu, co może prowadzić do przytrzaśnięcia dłoni lub palców i spowodować obrażenia.

■ **CSP-295GP/CSP-275/CSP-255**

Aby otworzyć pokrywę klawiatury, unieś ją lekko oburącz, a następnie przesunij ją do samego końca.

Aby zamknąć pokrywę klawiatury, przesunij ją oburącz do siebie, a następnie delikatnie obniż.

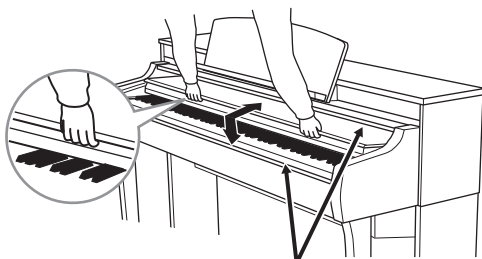

⚠ **PRZESTROGA**

Zachowaj ostrożność, aby nie przytrzasnąć palców podczas otwierania lub zamykania pokrywy.

Używanie pulpitu na nuty

Na pulpicie na nuty możesz umieścić urządzenie przenośne lub zeszyt z nutami. Klamry na nuty na pulpicie na nuty zapobiegają upadkowi urządzenia przenośnego lub pozwalają utrzymać w miejscu kartki z nutami.

NOTYFIKACJA

Jeśli używasz urządzenia przenośnego w niestabilnej pozycji, może ono spaść ze swojej pozycji i spowodować uszkodzenie. Po umieszczeniu urządzenia przenośnego na pulpicie na nuty upewnij się, że jest ono całkowicie oparte o pulpit na nuty i unieś klamry na nuty, aby utrzymać je na miejscu.

■ CSP-295GP

Aby podnieść pulpit:

- 1 Pociągnij pulpit do góry i do siebie, aż wyczujesz opór.
- 2 Opuść dwie metalowe podpórki znajdujące się po lewej i prawej stronie z tyłu pulpitu na nuty.
- 3 Obniż pulpit na nuty tak, aby metalowe podpórki zatrzasnęły się.
- 4 W razie potrzeby podnieś klamry na nuty.

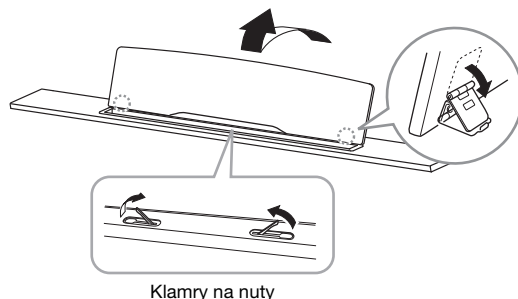

Aby opuścić pulpit:

- 1 Pociągnij pulpit na nuty do siebie, aż wyczujesz opór.
- 2 Podnieś dwie metalowe podpórki (z tyłu pulpitu na nuty).
- 3 Delikatnie obniż pulpit na nuty do tyłu, do samego końca.
Opuść klamry na nuty, jeżeli ich nie używasz.

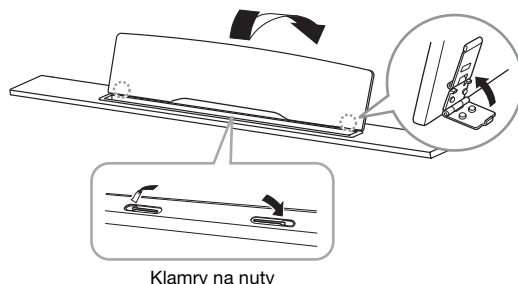

■ CSP-295

Zalecamy zamknięcie pokrywy klawiatury, aby ułatwić trzymanie pulpitu na nuty.

Aby użyć pulpitu na nuty, przytrzymaj dolną część pulpitu, a następnie pociągnij go do siebie, aż zablokuje się na swoim miejscu.

Aby złożyć pulpit na nuty, pociągnij pulpit do siebie do oporu, a następnie delikatnie go złoż.

Klamry na nuty

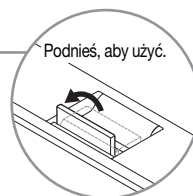
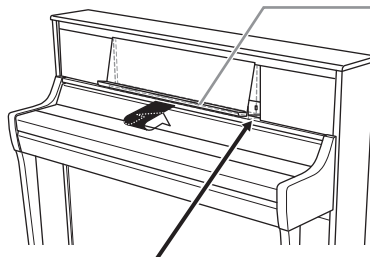
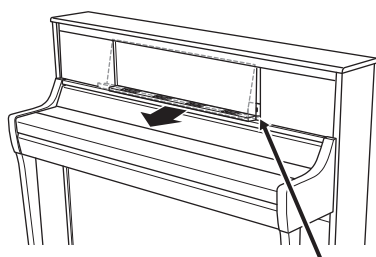

⚠ PRZESTROGA

Zachowaj ostrożność, aby nie przytrzasnąć palców podczas przemieszczania pulpitu na nuty.

Aby użyć klamer na nuty, podnieś je w swoim kierunku tak daleko, jak się da. Kiedy ich nie używasz, zamknij je.

■ CSP-275/CSP-255

Przed użyciem pulpitu na nuty upewnij się, że jest on prawidłowo zamocowany, a śruby są dobrze dokręcone (krok 8 na str. 50).

⚠ PRZESTROGA

Jeśli do pulpitu na nuty zostanie przyłożona nadmierna siła, pulpit i śruby mogą się poluzować lub złamać, powodując uszkodzenie, a nawet obrażenia ciała. Jeśli pulpit na nuty zostanie odłączony, załóż go ponownie, w sposób przedstawiony na str. 50. Jeśli śruby się poluzują, dokręć je ponownie.

Aby użyć klamer na nuty, podnieś je w swoim kierunku tak daleko, jak się da. Kiedy ich nie używasz, zamknij je.

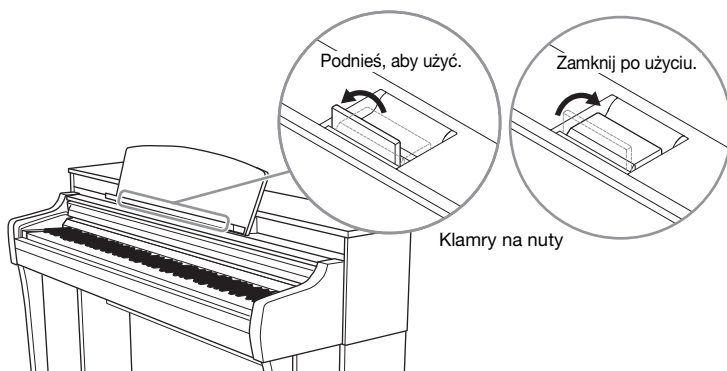

Otwieranie/zamykanie kłapy (CSP-295GP)

⚠ OSTRZEŻENIE

Nie wolno pozwalać dzieciom podnosić ani zamykać kłapy. Należy również zachowywać ostrożność, aby podczas podnoszenia lub opuszczania kłapy nie przyciąć palców sobie ani innym osobom, zwłaszcza dzieciom.

Aby otworzyć klapę:

- 1 Podnieś i przytrzymaj prawą stronę kłapy (patrz od strony klawiatury).
- 2 Unieś do góry podpórkę kłapy i ostrożnie obniż klapę tak, aby koniec podpórki znalazł się we wnęce w klapie i w niej pozostał.

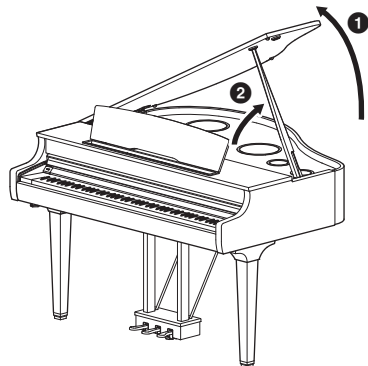

⚠ OSTRZEŻENIE

- Należy upewnić się, że koniec podpórki stabilnie tkwi we wnęce kłapy. Jeśli podpórka nie jest stabilnie umieszczona we wnęce, klapa może opaść, powodując uszkodzenie instrumentu lub zranienie jakiejś osoby.
- Należy uważać, aby nie uderzyć w podpórkę, gdy klapa jest podniesiona. Podpórka może wypaść z wnęki kłapy, powodując jej opadnięcie.

Do podtrzymania kłapy w przypadku dłuższej podpórki należy użyć wnęki wewnętrznej, a w przypadku krótszej — wnęki zewnętrznej.



⚠ OSTRZEŻENIE

Nie należy używać wnęki zewnętrznej do mocowania dłuższej podpórki. Mogłoby to spowodować niestabilność kłapy, co grozi jej opadnięciem i uszkodzeniem instrumentu lub zranieniem jakiejś osoby.

Aby zamknąć klapę:

- 1 Przytrzymaj podpórkę kłapy i ostrożnie podnieś klapę.
- 2 Podtrzymaj klapę w pozycji podniesionej i opuść podpórkę kłapy.
- 3 Ostrożnie opuść klapę.

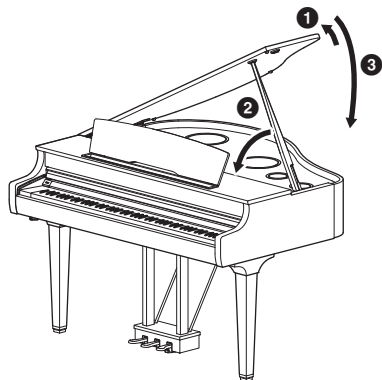

Zasilanie

Podłącz wtyczki przewodu zasilającego w kolejności pokazanej na ilustracji. W niektórych regionach dodatkowo może zostać dostarczony adapter, aby dopasować wtyczkę do rodzaju gniazd ściennych prądu zmiennego używanych w Twoim regionie.

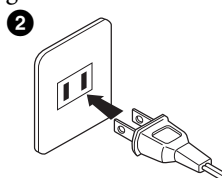
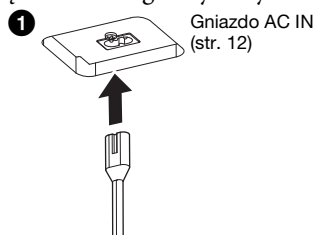

Kształt wtyczki przewodu oraz gniazdka elektrycznego może być różny w zależności od kraju.

⚠ OSTRZEŻENIE

Używaj wyłącznie przewodu zasilającego dostarczonego z instrumentem. Nie używaj przewodu zasilającego do innych produktów.

⚠ PRZESTROGA

Ustawiając instrument, upewnij się, że gniazdko elektryczne, z którego chcesz korzystać, jest łatwo dostępne. W przypadku nieprawidłowego działania instrumentu lub jakichkolwiek innych problemów z urządzeniem natychmiast wyłącz instrument i wyjmij wtyczkę z gniazdka.

UWAGA

Odcłaczając przewód zasilający, najpierw wyłącz zasilanie, a następnie wykonaj tę procedurę w odwrotnej kolejności.

Włączanie i wyłączanie zasilania

1 Ustaw pokrętkę [MASTER VOLUME] w pozycji „MIN.”

2 Naciśnij przycisk [⏻] (Gotowość/Właczony), aby wyłączyć zasilanie instrumentu.

Zaświeci się wskaźnik zasilania na pokrętle [⏻] (Gotowość/Właczony). Następnie światła Stream Lights (str. 32) znajdujące się nad najwyższym klawiszem migają przez kilka sekund i instrument uruchamia się.

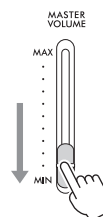

Zaświeci się wskaźnik zasilania.



3 Po zakończeniu korzystania z instrumentu wyłącz zasilanie, naciskając przełącznik [⏻] (Gotowość/Właczony) i przytrzymując go przez sekundę.

Wskaźnik zasilania na pokrętle [⏻] (Gotowość/Właczony) jest wyłączony.

⚠ PRZESTROGA

Nawet jeśli przełącznik [⏻] (Gotowość/Właczony) znajduje się w stanie oczekiwania, instrument wciąż znajduje się pod minimalnym napięciem. Wyciągaj wtyczkę z gniazdka ściennego, jeśli instrument nie jest używany przez dłuższy czas oraz podczas burzy.

NOTYFIKACJA

- Nie naciskaj żadnych klawiszy ani pedałów, dopóki instrument nie uruchomi się całkowicie (przesaną świecić światła Stream Lights) po włączeniu zasilania. Może to spowodować nieprawidłowe działanie.
- Aby wymusić zakończenie pracy instrumentu, naciśnij i przytrzymaj przełącznik [⏻] (Gotowość/Właczony) przez co najmniej trzy sekundy. Należy pamiętać, że wymuszone wyłączenie zasilania może spowodować utratę danych i uszkodzenie instrumentu.

Dane zachowywane nawet po wyłączeniu zasilania (Kopia zapasowa danych)

Poniższe ustawienia zostaną zachowane, nawet jeśli zasilanie zostanie wyłączone.

- Dostrajanie (str. 36)
- Ustawienie czułości klawiatury (str. 35)
- Głośność metronomu (str. 34)
- Upływający czas dla funkcji automatycznego wyłączenia (patrz poniżej)
- Włączanie/wyłączanie funkcji Bluetooth (str. 26)
- Włączanie/wyłączanie funkcji Audio Loopback (str. 37)
- Typ modelowania głębi ekspresji*
- Ustawienia poszczególnych klawiszy*

* Te ustawienia są dostępne w opcji [Piano Room] aplikacji Smart Pianist.

UWAGA

Jeśli chcesz zachować inne ustawienia, użyj pamięci rejestracyjnej w aplikacji Smart Pianist.

Czym jest typ modelowania głębi ekspresji?

Na prawdziwym pianinie akustycznym subtelne zmiany w dźwięku mogą być tworzone przez zmianę stylu gry od momentu naciśnięcia klawisza do jego zwolnienia. Na przykład gdy naciśniesz klawisz do samego końca, uderza w spód klawiatury, a hałas dociera do strun, nieznacznie zmieniając dźwięk. Co więcej, ton podczas opuszczania tłumika na struny w celu wytłumienia dźwięku zmienia się wraz z szybkością zwolnienia klawisza. Technologia modelowania głębi ekspresji odtwarza te subtelne zmiany w dźwięku reagujące na dotyk. Pozwala to na dodanie akcentów poprzez granie mocne lub dodanie rezonansu poprzez granie delikatne, aby uzyskać niezwykle ekspresyjny dźwięk. Podczas grania staccato słychać wyraźny dźwięk, a długotrwały dźwięk tworzy się podczas wolnego puszczania klawiszy.

W tym instrumencie funkcja modelowania głębi ekspresji działa tylko w przypadku brzmień „CFX Grand” i „Bösendorfer”.

Funkcja automatycznego wyłączenia

Aby zapobiec niepotrzebnemu zużyciu energii, wyposażono instrument w funkcję automatycznego wyłączenia, która samoczynnie wyłącza jego zasilanie, gdy nie jest używany. Czas, po którego upływie następuje automatyczne wyłączenie zasilania, wynosi domyślnie około 30 minut. Ustawienie to można jednak zmienić naciskając kolejno opcje [Utility] → [System] w aplikacji Smart Pianist.

NOTYFIKACJA

Wszelkie dane, które nie zostały zapisane, zostaną utracone, jeśli zasilanie zostanie automatycznie wyłączone.

Wyłączanie funkcji automatycznego wyłączenia (prosty sposób)

Włączyć zasilanie, przytrzymując pierwszy klawisz z lewej strony klawiatury. Instrument zostanie uruchomiony z wyłączoną funkcją automatycznego wyłączenia.

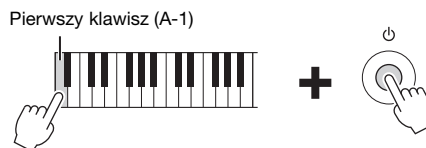

UWAGA

Funkcję automatycznego wyłączenia można włączyć/wyłączyć za pomocą przycisku [FUNCTION] (str. 30).

Regulacja głównego ustawienia głośności

Aby wyregulować głośność, użyj suwaka [MASTER VOLUME], umieszczonego z prawej strony panelu. Zagraj na klawiaturze, aby instrument zabrzmiał w czasie regulacji głośności.

PRZESTROGA

Ustawienie przez dłuższy czas wysokiego poziomu głośności instrumentu może doprowadzić do uszkodzenia słuchu.

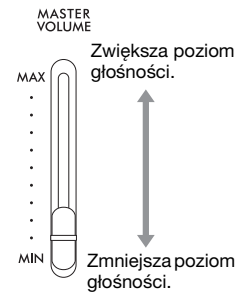

Inteligentny sterownik akustyczny (IAC)

IAC to funkcja, która automatycznie reguluje i kontroluje jakość brzmienia odpowiednio do ogólnego poziomu głośności instrumentu. Nawet podczas gry na instrumencie przy ogólnym wyciszeniu pozwala wyraźnie słyszeć zarówno niskie, jak i wysokie dźwięki. Funkcja IAC działa skutecznie tylko w przypadku odtwarzania dźwięku przez głośniki instrumentu. Ta funkcja jest domyślnie włączona; można ją jednak włączyć lub wyłączyć i ustawić jej wielkość, naciskając kolejno opcje [Utility] → [Sound Setting] w aplikacji Smart Pianist.

Używanie pedałów

Ten instrument jest wyposażony w trzy pedały nożne. Przed użyciem instrumentu obróć regulator pod pedałem, aż mocno dotknie powierzchni podłogi, tak aby skrzynia na pedały nie grzechotała ani nie ugięła się podczas naciskania na pedały.

Domyślnie do każdego pedału są przypisywane następujące funkcje. Można również przypisać inne funkcje, takie jak „Style Start/Stop” do pedałów naciskając kolejno opcje [Utility] → [Pedal Setting] w aplikacji Smart Pianist.

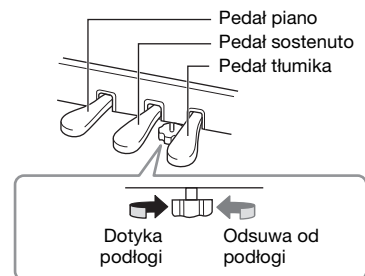

NOTYFIKACJA

Przy przesunięciu instrumentu obróć regulator, aż oddali się od powierzchni podłogi.

UWAGA

Pedały są fabrycznie przykryte winylowymi osłonami. W celu zapewnienia optymalnego korzystania z pedałów należy zdjąć z nich osłony.

Pedał tłumika (prawy)

Można zauważyć, że po naciśnięciu pedału tłumika grane nuty brzmią dłużej. Naciśnięcie tego pedału podczas gry z użyciem brzmienia VRM (str. 23) umożliwia odtworzenie charakterystycznego rezonansu strunowego prawdziwego fortepianu akustycznego. Z tym pedałem można używać funkcji półpedału.

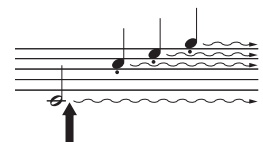

Funkcja półpedału

Funkcja półpedału pozwala na stosowanie technik częściowego przedłużenia dźwięku, w których tłumik jest wciśnięty mniej więcej do połowy. W tym stanie częściowego przedłużenia dźwięku (na prawdziwym fortepianie), tłumik tylko częściowo wycisza struny. Funkcja pozwala delikatnie i ekspresyjnie kontrolować wyciszenie tłumika i tworzyć drobne niuansy podczas wykonania, precyzyjnie kontrolując punkt, przy którym nacisk na pedał ma wpływ na wyciszenie tłumika. Punkt nazywa się „Half Pedal Point” (Punkt półpedału) i może być ustawiony w opcji [Piano Room] lub [Utility] → [Pedal Setting] aplikacji Smart Pianist.

Pedał tłumika GP Response (dotyczy tylko modeli CSP-295GP/CSP-295)

Pedał tłumika w modelach CSP-295GP/CSP-295 został opracowany w celu zapewnienia udoskonalonej reakcji na dotyk, dzięki czemu wrażenia towarzyszące jego naciskaniu znacznie bardziej przypominają korzystanie z pedału prawdziwego fortepianu. Ułatwia to fizyczne wycucie punktu zadziałania funkcji półpedału i upraszcza jej stosowanie w porównaniu z innymi pedałami.

Pedał sostenuto (środkowy)

Wciśnięcie pedału sostenuto powoduje, że zagrany dźwięk lub akord będzie wybrzmiewać dopóty, dopóki pedał będzie wciśnięty. Kolejne dźwięki nie będą przedłużane.

UWAGA

Po puszczeniu klawiszy przy wciśniętym pedale sostenuto (środkowym) może wydobywać się ciągły (niewybrzmiewający) rodzaj brzmienia, taki jak organy lub instrumenty smyczkowe.

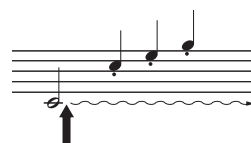

Gdy w momencie grania dźwięku lub akordu zostanie naciśnięty pedał sostenuto, to ten akord lub dźwięk będzie wybrzmiewał, aż do momentu zwolnienia pedału.

Pedał piano (lewy)

Naciśnięcie tego pedału ścisza utwór i nieznacznie zmienia brzmienie granych dźwięków. Pedał piano nie wpływa na dźwięki, które zostały zagrane przed jego naciśnięciem.

UWAGA

Gdy wybrane jest brzmienie inne niż brzmienie fortepianu (np. Jazz Organ), do lewego pedału przypisywana jest automatycznie funkcja zależna od brzmienia.

Korzystanie ze słuchawek

Podłącz słuchawki do gniazd [PHONES]. W związku z tym, że instrument jest wyposażony w dwa gniazda [PHONES], można podłączyć do niego dwie pary słuchawek. W przypadku korzystania tylko z jednej pary można ją podłączyć do dowolnego z tych gniazd.

⚠ PRZESTROGA

Korzystanie ze słuchawek przez dłuższy czas z wysokim, drażniącym poziomem głośności może doprowadzić do trwałego uszkodzenia słuchu.

UWAGA

Po podłączeniu wtyczki do gniazda [PHONES] z głośników instrumentu nie będzie wydobywał się żaden dźwięk. Jeśli używasz adaptera, wyjmij go także podczas odłączania słuchawek.

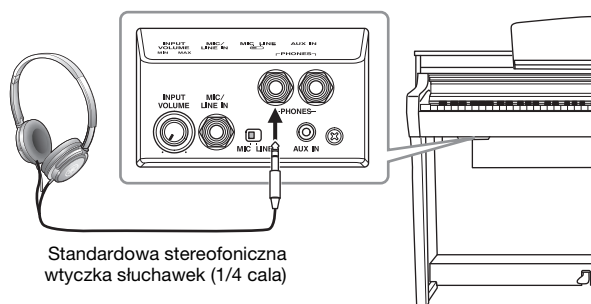

Standardowa stereofoniczna wtyczka słuchawek (1/4 cala)

Korzystanie z wieszaka na słuchawki

Wieszak na słuchawki jest elementem standardowego wyposażenia instrumentu (dzięki niemu można zawiesić słuchawki na instrumencie). Zamocuj wieszak na słuchawki za pomocą dwóch dołączonych śrub (4 × 10 mm) z przodu po lewej stronie w sposób pokazany na ilustracji.

NOTYFIKACJA

Na wieszaku wolno wieszać wyłącznie słuchawki. Powieszenie innych rzeczy może doprowadzić do uszkodzenia instrumentu lub wieszaka.

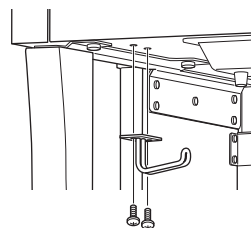

Odtwarzanie wrażenia naturalnej odległości dźwięku (nawet podczas korzystania ze słuchawek)

Ten instrument wyposażony jest w dwa zaawansowane rozwiązania technologiczne, sprawiające, że dźwięk jest realistyczny i naturalny nawet podczas słuchania przez słuchawki.

■ Próbkowanie obuuszne

Binaural Sampling (Próbkowanie obuuszne) to metoda wykorzystująca dwa specjalne mikrofony, ustawione na wysokości uszu osoby wykonującej utwór i zapisujące nieprzetworzony dźwięk instrumentu. Słuchanie dźwięku z zastosowaniem tego efektu przez słuchawki sprawia wrażenie zanurzenia się w dźwięku, jakby faktycznie pochodził on z fortepianu. Można w ten sposób dłużej cieszyć się naturalnym dźwiękiem, bez zmęczenia słuchu. Kiedy zostanie wybrane brzmienie „CFX Grand” lub „Bösendorfer” (str. 30), podłączenie słuchawek automatycznie umożliwi obuuszne próbkowanie dźwięku.

Próbkowanie

Technologia, która rejestruje dźwięki instrumentu akustycznego i zapisuje je w generatorze brzmień, który odtwarza je na podstawie informacji otrzymanych z klawiatury.

■ Optymalizator stereofoniczny

Stereophonic Optimizer (Optymalizator stereofoniczny) to efekt, który odtwarza naturalną odległość dźwięku, podobnie jak w przypadku dźwięku uzyskanego przy użyciu próbkowania obuusznego, nawet w przypadku odsłuchiwania przez słuchawki. W przypadku wybrania jednego z brzmień VRM innego niż „CFX Grand” lub „Bösendorfer” podłączenie słuchawek powoduje automatyczne włączenie efektu optymalizatora stereofonicznego.

Aby dowiedzieć się, które brzmienia są brzmieniami VRM, należy sprawdzić zeszyt Data List, tabele danych w witrynie internetowej.

Co to jest standard VRM?

W prawdziwym pianinie akustycznym po naciśnięciu pedału tłumika i uderzeniu w klawisz wibruje nie tylko ta jedna struna, ale również pozostałe, wraz z płytą rezonansową. Wpływają one na siebie nawzajem, tworząc bogaty oraz krystaliczny efekt rezonansu, który utrzymuje się i rozprzestrzenia. Technologia VRM (Virtual Resonance Modeling) zastosowana w tym instrumencie wiernie oddaje skomplikowaną interakcję strun oraz płyty rezonansowej za pośrednictwem wirtualnego instrumentu muzycznego (modelowanie fizyczne) i sprawia, że dźwięk przypomina bardziej prawdziwe pianino akustyczne. Jako że rezonans jest wytwarzany na bieżąco w zależności od stanu klawiatury lub pedału, można dowolnie modulować dźwięk, zmieniając tempo uderzenia w klawisze oraz tempo i siłę naciskania na pedał.

Gra z aplikacją Smart Pianist

Można czerpać więcej korzyści z gry na tym instrumencie i uzyskać jeszcze więcej przyjemności, podłączając go do urządzenia przenośnego takiego jak smartfon lub tablet i korzystając z aplikacji Smart Pianist. Aplikacja Smart Pianist zapewnia wygodny i wydajny dostęp do dodatkowych funkcji, takich jak nagrywanie i pamięć rejestracyjna. Ponadto wyświetlacz zapewnia wyjątkowo intuicyjną kontrolę wizualną, co jeszcze bardziej ułatwia sterowanie urządzeniem.

UWAGA

Aby dowiedzieć się, co można zrobić na instrumencie samodzielnie lub za pomocą aplikacji Smart Pianist, należy zapoznać się z listą na str. 54.

Instalowanie aplikacji Smart Pianist na urządzeniu przenośnym



Pobierz aplikację Smart Pianist i zainstaluj ją na swoim urządzeniu przenośnym!

- iPadOS/iOS: dostępna w sklepie App Store
- Android: dostępna w sklepie Google Play

Szczegółowe informacje na temat aplikacji i zgodnych urządzeń można znaleźć na poniższej stronie internetowej.

<https://www.yamaha.com/kbdapps/>

Łączenie z aplikacją Smart Pianist

Ten instrument można podłączyć do urządzenia przenośnego bezprzewodowo (str. 27) lub za pomocą kabla (str. 28). Instrukcje dotyczące podłączania instrumentu do urządzenia przenośnego zawiera „Connection Wizard” (Kreator połączenia) aplikacji Smart Pianist, który dostosuje je do stanu używanego instrumentu. Jeśli chcesz połączyć się przez Bluetooth, przeczytaj część „Połączenie Bluetooth” na str. 25, a następnie przejdź do poniższych instrukcji.

NOTYFIKACJA

- Wszystkie ustawienia na instrumencie są zastępowane ustawieniami w aplikacji Smart Pianist, gdy instrument jest z nią połączony.
- Nie należy umieszczać urządzenia przenośnego w niestabilnym położeniu. Mogłoby to spowodować ich upadek i uszkodzenie.



- 1 W aplikacji Smart Pianist naciśnij ikonę [☰] znajdującą się w lewej górnej części wyświetlacza, aby otworzyć menu.
- 2 Naciśnij pozycję [Instrument], aby otworzyć okno połączenia.
- 3 Naciśnij opcję [Start Connection Wizard] na dole.
- 4 Postępuj zgodnie z poleceniami kreatora Connection Wizard.

Po pomyślnym ustanowieniu połączenia nazwa modelu instrumentu, np. „CSP-295”, jest wyświetlana obok pozycji [Instrument] znajdującej się w lewym dolnym położeniu na wyświetlaczu. Po nawiązaniu połączenia użyj aplikacji Smart Pianist do sterowania instrumentem. Gdy aplikacja Smart Pianist jest podłączona do instrumentu, gra na klawiaturze jest jedyną operacją, którą można wykonać na instrumencie.

Odłączanie aplikacji Smart Pianist

Po zamknięciu aplikacji Smart Pianist na urządzeniu przenośnym instrument zostaje odłączony od aplikacji. Naciśnięcie przycisku [FUNCTION] na instrumencie może również odłączyć instrument od aplikacji.

Nawet jeśli aplikacja Smart Pianist jest odłączona, można użyć instrumentu z ustawieniami wprowadzonymi w aplikacji obsługiwanej do czasu wyłączenia zasilania instrumentu.

■ Ponowne łączenie z aplikacją Smart Pianist:

W menu Smart Pianist dotknij opcji [Instrument], aby wyświetlić ekran połączenia (kroki 1–2 na str. 24), a następnie wybierz nazwę modelu (na przykład CSP-295). Jeśli nazwa modelu nie jest wyświetlana na ekranie Połączenie, ponownie uruchom Kreator połączeń.

Łączenie bezprzewodowe

Połącz instrument z urządzeniem przenośnym za pośrednictwem funkcji Bluetooth (patrz poniżej) lub Wi-Fi (str. 27).

Połączenie Bluetooth

W przypadku połączenia a pośrednictwem Bluetooth najpierw skonfiguruj ustawienia funkcji Bluetooth Audio w instrumencie, aby umożliwić odbieranie danych audio. Następnie użyj aplikacji Smart Pianist, aby połączyć się przez Bluetooth MIDI w celu przesyłania/odbierania danych MIDI. Przed użyciem funkcji Bluetooth przeczytaj Informacje o na jej temat na str. 7.

Funkcja Bluetooth

W zależności od kraju, w którym instrument został zakupiony, może on nie mieć funkcji Bluetooth. Jeśli oznaczenie „Y” jest nadrukowane w prawym dolnym rogu tabliczki znamionowej na dole, Twój instrument nie jest wyposażony w łączność Bluetooth.

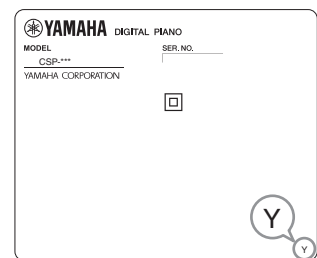

■ Podłączanie za pomocą Bluetooth Audio (funkcja Bluetooth Audio)

W tej części opisano, w jaki sposób odbierać dane audio z urządzenia wyposażonego w Bluetooth, takiego jak smartfon. Po podłączeniu urządzenia wyposażonego w technologię Bluetooth można słuchać danych audio odtwarzanych na podłączonym urządzeniu przez wbudowane głośniki instrumentu.



UWAGA

- W tym podręczniku „urządzenie wyposażone w funkcję Bluetooth” oznacza urządzenie, które może przysyłać znajdujące się w nim dane audio do instrumentu za pomocą funkcji Bluetooth, przy użyciu komunikacji bezprzewodowej. Aby zapewnić prawidłowe działanie, urządzenie musi być zgodne z profilem A2DP (Advanced Audio Distribution Profile). Funkcja Bluetooth Audio została tutaj wyjaśniona na przykładzie urządzenia przenośnego będącego urządzeniem wyposażonym w funkcję Bluetooth.
- Instrument nie może przysyłać danych audio do urządzeń wyposażonych w Bluetooth za pośrednictwem Bluetooth. Dlatego gdy urządzenie jest połączone za pośrednictwem Bluetooth, nie można nagrywać w formacie audio za pomocą aplikacji Smart Pianist. Jeśli chcesz nagrywać podczas połączenia Bluetooth, nagrywaj w formacie MIDI. Możesz nagrywać w formacie audio, gdy instrument jest połączony z urządzeniem przenośnym w inny sposób niż za pośrednictwem Bluetooth.

1 Przytrzymując wciśnięty przycisk [FUNCTION], naciśnij najwyższy klawisz (C7), aby sparować z urządzeniem przenośnym.

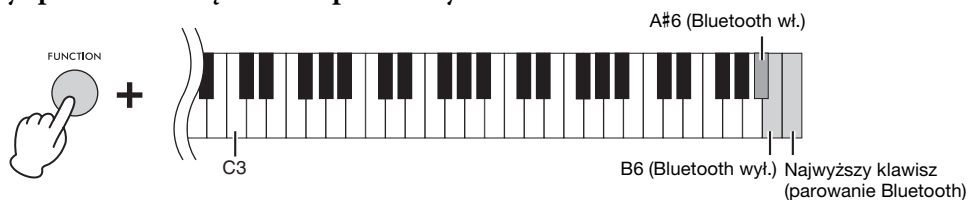

Światła Stream Lights (niebieskie) położonego skrajnie na prawo czarnego klawisza migają kolejno z góry do dołu podczas parowania. Aby anulować parowanie, naciśnij przycisk [FUNCTION].

UWAGA

- „Parowanie” oznacza zarejestrowanie urządzeń wyposażonych w funkcję Bluetooth w tym instrumencie i ustanowienie wzajemnego rozpoznawania komunikacji bezprzewodowej między nimi.
- Aby rozpocząć parowanie, funkcja Bluetooth instrumentu powinna być włączona. Domyślnie jest włączona. Aby włączyć/wyłączyć funkcję Bluetooth, naciśnij klawisz A#6 lub klawisz B6, przytrzymując wciśnięty przycisk [FUNCTION].
- Do tego instrumentu można jednorazowo podłączyć tylko jedno urządzenie wyposażone w funkcję Bluetooth (choć dla instrumentem można sparować w sumie do 8 urządzeń). Po pomyślnym sparowaniu z 9 urządzeniem dane parowania dla urządzenia z najstarszą datą połączenia zostaną usunięte.

2 Na urządzeniu przenośnym ustaw funkcję Bluetooth na włączoną i wybierz „CSP-*** (nazwa modelu) AUDIO” z listy połączeń.

Po zakończeniu parowania światła Stream Lights (niebieskie) położonego skrajnie na prawo czarnego klawisza migają przez około trzy sekundy.

Jeśli światła Stream Lights nie migają, wyłącz funkcję Bluetooth, naciskając klawisz B6 przy wciśniętym przycisku [FUNCTION]. Następnie włącz funkcję Bluetooth, naciskając klawisz A#6 i przytrzymując wciśnięty przycisk [FUNCTION], a następnie spróbuj ponownie wykonać procedurę od kroku 1.

UWAGA

- Pamiętaj, aby ukończyć ustawienia na urządzeniu przenośnym w ciągu 5 minut.
- Jeśli pojawi się monit o wprowadzenie hasła, wprowadź cyfry w formacie „0000”.

3 Odtwarzaj dane audio na urządzeniu przenośnym, aby upewnić się, czy wbudowane głośniki instrumentu mogą odtwarzać dźwięk.

Po włączeniu instrumentu kolejnym razem ostatnio podłączone urządzenie przenośne zostanie automatycznie połączone z tym instrumentem, jeśli funkcja Bluetooth przenośnego i instrument zostaną włączone. Jeśli nie zostanie połączone automatycznie, wybierz nazwę modelu instrumentu z listy połączeń na urządzeniu przenośnym.

■ Połączenie Bluetooth MIDI

Aby połączyć się z urządzeniem przenośnym za pośrednictwem funkcji Bluetooth MIDI, postępuj zgodnie z instrukcją kreatora połączenia w aplikacji Smart Pianist (kroki 1–4 na str. 24). Z listy połączeń wybierz „CSP-*** (nazwa modelu) MIDI”.

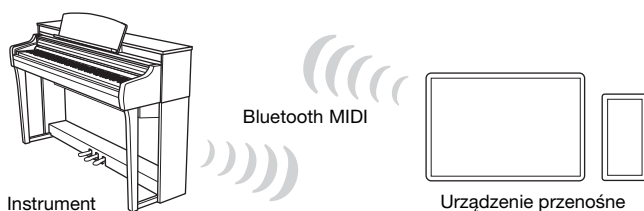

UWAGA

Aby połączyć, funkcja Bluetooth instrumentu powinna być włączona. Domyślnie jest włączona. Aby włączyć/wyłączyć funkcję Bluetooth, naciśnij klawisz A#6 lub klawisz B6, przytrzymując wciśnięty przycisk [FUNCTION] (krok 1 powyżej).

Połączenie Wi-Fi (sieć bezprzewodowa)

W przypadku połączenia Wi-Fi potrzebny jest oddzielnie sprzedawany adapter sieci bezprzewodowej (UD-WL01). Przed podłączeniem adaptera sieci bezprzewodowej należy zapoznać się z poniższą częścią „Zalecenia dotyczące korzystania ze złącza [USB TO DEVICE]”.

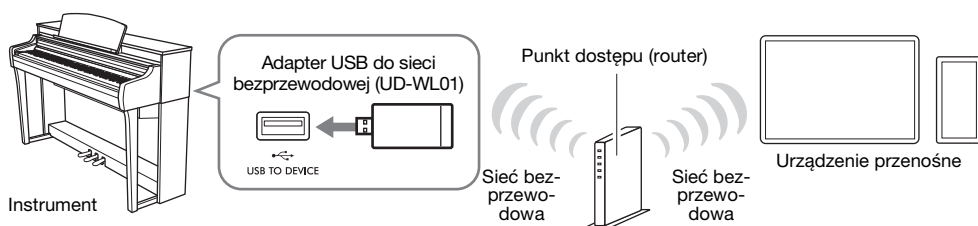

NOTYFIKACJA

Nie należy podłączać tego produktu bezpośrednio do publicznej sieci Wi-Fi i/lub Internetu. Ten produkt należy podłączyć do Internetu tylko za pośrednictwem routera chronionego silnym hasłem. Aby uzyskać informacje na temat optymalnych praktyk w zakresie zabezpieczeń, należy skontaktować się z producentem routera.

UWAGA

Instrument można podłączyć bezpośrednio za pośrednictwem sieci Wi-Fi bez konieczności korzystania z punktu dostępu. Jednak w tych warunkach dostęp do Internetu na urządzeniu mobilnym zostanie wyłączony, a niektóre funkcje, takie jak korespondencja, wyszukiwanie i niektóre funkcje Smart Pianist, mogą być ograniczone.

Działanie świateł Stream Lights podczas łączenia przez WPS

Podczas konfigurowania przy użyciu punktu dostępu, który obsługuje połączenie WPS za pośrednictwem Wi-Fi, światła Stream Lights (niebieskie) położonego skrajnie na lewo czarnego klawisza migają kolejno od góry do dołu. Jeśli połączenie zostanie nawiązane, cztery światła Stream Lights migają przez około trzy sekundy, a połączenie można sprawdzić w aplikacji Smart Pianist. Jeśli połączenie nie powiedzie się, światła Stream Lights nie migają.

WPS (Wi-Fi Protected Setup)

WPS odnosi się do struktury umożliwiającej łatwe wprowadzanie ustawień sieci bezprzewodowej jedynie przez naciśnięcie przycisku WPS. Oszczędza to czas i zmniejsza nakład pracy przy wprowadzaniu ustawień niezbędnych do połączenia z siecią.

Zalecenia dotyczące korzystania ze złącza [USB TO DEVICE]

Instrument jest wyposażony w złącze [USB TO DEVICE]. Po podłączeniu urządzenia USB do złącza zadбай o jego bezpieczne użytkowanie. Należy przestrzegać ważnych zaleceń przedstawionych poniżej.

UWAGA

Szczegółowe informacje na temat korzystania z urządzeń USB można znaleźć w dostarczanych z nimi podręcznikach użytkownika.

■ Zgodne urządzenia USB

- Adapter USB bezprzewodowej sieci LAN (UD-WL01; sprzedawany oddzielnie)
- Napęd flash USB (może być używany tylko do aktualizacji oprogramowania, a nie do zapisywania plików, odczytu danych, nagrywania ani odtwarzania)

Nie można podłączać urządzeń USB innego rodzaju, np. koncentratorów USB, klawiatur komputerowych czy myszy.

NOTYFIKACJA

Parametry znamionowe złącza [USB TO DEVICE] to maksymalnie 5 V/500 mA. Nie należy podłączać do niego urządzeń USB mających większe zapotrzebowanie na energię elektryczną, ponieważ mogłoby to spowodować uszkodzenie instrumentu.

■ Podłączanie urządzenia USB

Podłączając urządzenie USB do złącza [USB TO DEVICE], należy upewnić się, że wtyczka urządzenia jest odpowiednia i że jest podłączana właściwie.

NOTYFIKACJA

- Podczas uzyskiwania dostępu do urządzenia USB należy unikać podłączania lub odłączania go. W przeciwnym razie instrument może się zawiesić lub też może dojść do uszkodzenia urządzenia USB i zawartych w nim danych.
- Podłączając, a następnie odłączając (lub odwrotnie) urządzenie USB, należy robić kilkusekundowe przerwy między tymi czynnościami.
- Urządzenia USB nie należy podłączać przy użyciu przedłużacza.

Połączenia za pośrednictwem przewodów

Za pomocą kabla USB podłącz urządzenie przenośne do złącza [USB-C]. Upewnij się, że kabel USB jest wyposażony odpowiednie złącza (oraz odpowiedni adapter dopasowujący USB, jeśli to konieczne). W modelu CSP-295GP złącze [USB-C] znajduje się z tyłu pulpitu na nuty, natomiast w innych modelach znajduje się na prawym końcu pulpitu na nuty. Urządzenie podłączone do tego złącza jest automatycznie ładowane podczas użytkowania.

UWAGA

(CSP-295GP) Aby uzyskać więcej informacji na temat złącza [USB-C], patrz str. 13.

(CSP-295) Podczas podłączania lub odłączania kabla zalecamy pociągnięcie pulpitu do siebie i przytrzymanie go, aby uzyskać łatwiejszy dostęp do gniazda.

■ Urządzenia podłączone do złącza USB typu C

Podłącz kabel USB (męski typu C — męski typu C) w kolejności pokazanej na ilustracji.

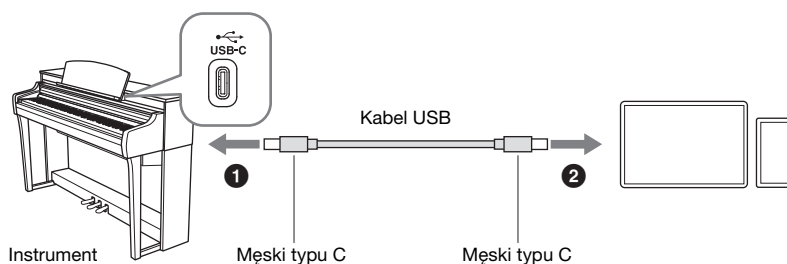

■ Urządzenia podłączone do złącza Lightning

Podłącz kabel USB (męski typu C — męski typu C) i adapter USB (żeński typu C — Lightning) w kolejności pokazanej na ilustracji.

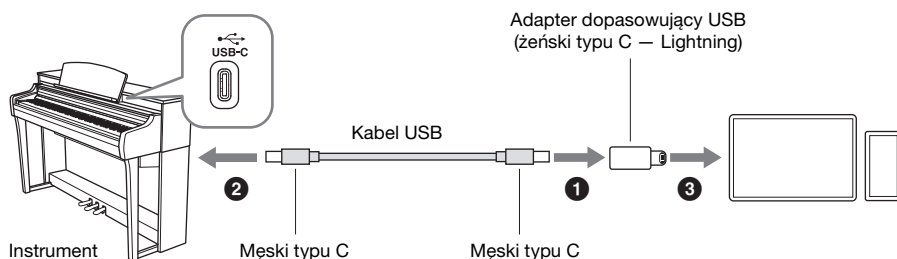

Do połączenia możesz również użyć tylko kabla Apple USB-C do złącza Lightning.

NOTYFIKACJA

Podczas stosowania kabla USB-C do złącza Lightning korzystaj z oryginalnego kabla Apple.

UWAGA

Jeśli odłączysz kabel od złącza urządzenia przenośnego i podłączysz go ponownie, aplikacja Smart Pianist może nie być prawidłowo podłączona. W takim przypadku odłącz kabel od złącza [USB-C] instrumentu i podłącz go ponownie lub wyłącz zasilanie instrumentu i włącz je ponownie.

Środki ostrożności, które należy zachować podczas korzystania ze złącza [USB-C]

Podczas podłączania urządzenia przenośnego lub komputera do złącza [USB-C] należy przestrzegać poniższych zasad, aby zapobiec zawieszeniu urządzenia przenośnego, komputera lub instrumentu i uszkodzeniu lub utracie danych.

NOTYFIKACJA

- Należy używać kabli USB typu CC lub AC (str. 39) o długości do 3 m. Nie można korzystać z przewodów USB 3.0.
- Przed włączeniem/wyłączeniem zasilania instrumentu lub podłączeniem/odłączeniem przewodu USB łączącego instrument z komputerem za pomocą złącza [USB-C] wykonaj następujące czynności:
 - Zamknij wszelkie otwarte aplikacje na urządzeniu przenośnym.
 - Upewnij się, że żadne dane nie są właśnie przesyłane z instrumentu. (Dane są przesyłane nawet kiedy grane są nuty na klawiaturze lub gdy odtwarzany jest utwór).
- W czasie podłączania urządzenia przenośnego do instrumentu odczekaj co najmniej sześć sekund między następującymi czynnościami: (1) przy wyłączeniu i ponownym włączeniu instrumentu lub (2), zamiennie, podłączeniu i odłączeniu kabla USB.

Jeśli urządzenie przenośne, komputer lub instrument zawiesi się, ponownie uruchom aplikację lub urządzenie przenośne / komputer lub wyłącz i ponownie włącz zasilanie instrumentu.

Gra na samym instrumencie

W tym rozdziale wyjaśniono funkcje, które można kontrolować za pomocą samego instrumentu (bez aplikacji Smart Pianist). Gdy instrument jest połączony z aplikacją Smart Pianist, nie można sterować, korzystając z instrumentu. Aby sterować, korzystając z instrumentu, odłącz instrument od aplikacji Smart Pianist (str. 25).

Lista funkcji

Naciśnięcie określonego klawisza podczas przytrzymywania przycisku [FUNCTION] umożliwia wywołanie funkcji przypisanej do klawisza.

FUNCTION +

Wył. automatycznego wyłączenia	Wi. automatycznego wyłączenia	CFX Grand	Concert Upright	Vintage EP	DX Dynamic	Pipe Organ Principal	Vibraphone	Into The Unknown	Señorita	My Heart Will Go On	Canon D dur	Twinkle, Twinkle, Little Star	Für Elise	Standard 8Beat	Funky Shuffle	6-8 Ballad Rock	Mod Broadway Ballad	Swing Medium	Easy Waltz	
A#-1	C#0 D#0	F#0 G#0	A#0	C#1 D#1	F#1 G#1	A#1	C#2 D#2	F#2 G#2	A#2											
A-1 B-1	C0 D0 E0	F0 G0 A0	B0	C1 D1 E1	F1 G1 A1	B1	C2 D2 E2	F2 G2 A2	B2											
Automatyczne wyłączenie (str. 20)			Brzmienia (str. 32)				Utwory (str. 32)				Style (str. 33)									

Lista brzmień

Klawisz	Nazwa brzmienia	Opis
C0	CFX Grand*	Dźwięk fortepianu koncertowego Yamaha CFX będącego sztandarowym modelem firmy z szerokim zakresem dynamiki zapewniającym maksymalną kontrolę ekspresji. Odpowiedni do grania dowolnego gatunku muzycznego i stylu.
C#0	Bösendorfer*	Słynne brzmienie wiedeńskiego fortepianu koncertowego Bösendorfer Imperial. Jego przestrzenne brzmienie przychodzi na myśl rozmiar instrumentu i jest idealne do wyrażania czułości w kompozycjach.
D0	Concert Upright	Dźwięk pochodzący z pianina Yamaha SU7. Ciesz się wyjątkowym brzmieniem i lżejszym, bardziej swobodnym stylem.
D#0	Suitcase Jazz	Dźwięk pianina elektrycznego wykorzystującego uderzone młoteczkami metalowe „zębki”, tworzący delikatne dźwięki przy lekkiej grze oraz agresywne podczas mocnego uderzenia. Charakterystyczne brzmienie jest odpowiednie do różnych popularnych gatunków muzycznych, takich jak jazz.
E0	Vintage EP	Dźwięk pianina elektrycznego wykorzystującego uderzenie stroikami metalowego młoteczka. Szeroko stosowany w muzyce rockowej i popularnej.
F0	DX Dynamic	Dźwięk pianina elektrycznego wydawany przez syntetyzer FM. Brzmienie zmienia się wraz ze zmianą nacisku. Doskonały do muzyki popularnej.
F#0	Jazz Rotary SW	Dźwięk organów elektrycznych typu „tonewheel”. Próbki z efektem obracających się głośników, jego prędkość obrotowa zmienia się po naciśnięciu lewego pedału. Często słyszany w jazzie i rocku.
G0	Pipe Organ Principal	To brzmienie połączenia piszczałek (8'+4'+2') pryncypału organów (dęte blaszane). Odpowiednie do barokowej muzyki kościelnej.
G#0	Harpisichord 1	Dźwięk klawesynu często stosowany w muzyce barokowej. Zmiany siły uderzenia nie wpływają na głośność, a charakterystyczny dźwięk jest słyszalny po zwolnieniu klawisza.
A0	Vibraphone	Dźwięk wibrafonu z efektem vibrato. Jego przestrzenny i czysty dźwięk idealnie pasuje do muzyki popularnej.

Gdy zostaje wybrane brzmienie oznaczone „*”, podłączenie słuchawek automatycznie umożliwia obuuszne próbkowanie dźwięku (str. 23).

Brzmienie: dźwięk instrumentu do gry na klawiaturze.
Utwór: dane utworów.
Styl: automatyczny akompaniament i rytmiczny podkład.

UWAGA

Podczas parowania Bluetooth lub odtwarzania utworu/stylu/metronomu naciśnięcie tylko przycisku [FUNCTION] umożliwia zatrzymanie używanej funkcji. W innych przypadkach naciśnięcie przycisku [FUNCTION] wywołuje brzmienie „CFX Grand”.

C#3	D#3	F#3	G#3	A#3	C#4	D#4	F#4	G#4	A#4	C#5	D#5	F#5	G#5	A#5	C#6	D#6	F#6	G#6	A#6										
Wł./Wyl. metronomu	Klawisz nr 1	Klawisz nr 3	Klawisz nr 4	Klawisz nr 6	Klawisz nr 8	Klawisz nr 0	Wybijanie tempa	Takt 1 w dół	Takt 1 w górę	Zmniejszenie głośności 1	Zwiększenie głośności 1	Wszystko	Rytm:	Sala koncertowa	Kameralna	Klub	Brak efektu	Czułość klawiatury	Półton w dół	Półton w górę	Dolna ok. 0,2 Hz	Podnies o ok. 0,2 Hz	A3 = 440,0 Hz	A3 = 442,0 Hz	Kanal 1 w dół	Kanal 1 w górę	Wyłączenie pętli zwrotnej	Bluetooth wyl.	Parowanie Bluetooth
C3	D3	E3	F3	G3	A3	B3	C4	D4	E4	F4	G4	A4	B4	C5	D5	E5	F5	G5	A5	B5	C6	D6	E6	F6	G6	A6	B6	C7	
Metronom							Wybijanie tempa			Głośność metronomu				Rodzaj pogłosu (str. 35)			Czułość klawiatury (str. 35)		Dostrajanie (str. 36)		Kanał MIDI (str. 37)		Połączenie Bluetooth (str. 26)						
Metronom/tempo (str. 34)																		Audio Loopback (str. 37)											

Lista utworów

Klawisz	Nazwa utworu	Kompozytor
C1	Into The Unknown	(Zobacz str. 56–57.)
C#1	10,000 Hours	
D1	Señorita	
D#1	Clocks	
E1	My Heart Will Go On (Love Theme From "Titanic")	
F1	Canon D dur	J. Pachelbel
F#1	Jesus, Joy of Man's Desiring	J. S. Bach
G1	Twinkle, Twinkle, Little Star	Traditional
G#1	Salut d'amour op.12	E. Elgar
A1	Für Elise	L. v. Beethoven

Wykaz stylów

Klawisz	Nazwa stylu
C2	Standard 8Beat
C#2	Smooth Ballad
D2	Funky Shuffle
D#2	60s Big Hit
E2	6-8 Ballad Rock

Klawisz	Nazwa stylu
F2	Mod Broadway Ballad
F#2	Brazilian Bossa
G2	Swing Medium
G#2	Cool Jazz Waltz
A2	Easy Waltz

Gra z użyciem różnych dźwięków (brzmienia)

Możesz grać na klawiaturze, korzystając z wielu brzmień różnych instrumentów. Przytrzymując naciśnięty przycisk [FUNCTION], naciśnij jeden z klawiszy z zakresu C0–A0, aby wybrać żądane brzmienie (str. 30). Aby przywrócić domyślne brzmienie (CFX Grand), naciśnij przycisk [FUNCTION].

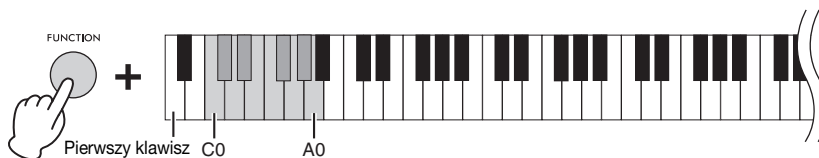

UWAGA

Jeśli używasz aplikacji Smart Pianist, brzmienia mogą być grane za pośrednictwem trzech partii klawiatury: Main (Główna), Layer (Warstwa) i Left (Lewa). Tryby te pozwalają na granie z użyciem tylko jednego brzmienia (partia główna) na całej klawiaturze, nakładania różnych brzmień (partia warstwy) na partię główną albo z użyciem różnych brzmień dla strefy lewej ręki po włączeniu partii lewej ręki. Kiedy partia lewej ręki zostanie włączona światła Stream Lights zaświecą się w punkcie (zwanym punktem podziału), który dzieli klawiaturę na strefy lewej i prawej ręki.

Odtwarzanie utworu

W tej sekcji wyjaśniono, w jaki sposób grać wstępnie zaprogramowane utwory (str. 31).

- 1 Przytrzymując naciśnięty przycisk [FUNCTION], naciśnij jeden z klawiszy z zakresu C1–A1.

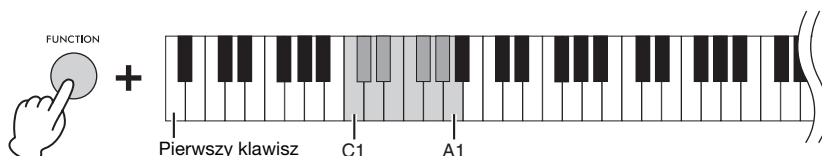

Podczas odtwarzania utworu światła Stream Lights wskazują, jakie nuty należy zagrać i kiedy to zrobić. Gdy światła obniżają się, naciskaj wskazany klawisz w momencie, gdy światło dojdzie do dołu, najbliższej klawisza.

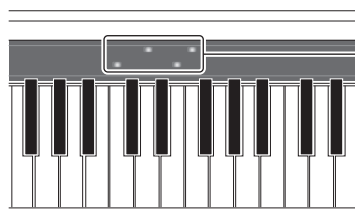

- Światła Stream Lights
- Czerwone: białe klawisze
 - Niebieskie: czarne klawisze

Szybkość światła Stream Lights i stan włączenia/wyłączenia można ustawić naciskając kolejno [Song] → (Wybór utworu) → [Setting] → [Playback] w aplikacji Smart Pianist.

UWAGA

Aby zmienić tempo, przejdź na str. 34.

- 2 Naciśnij przycisk [FUNCTION], aby zatrzymać odtwarzanie utworu.

Dziesięć wstępnie zdefiniowanych utworów jest odtwarzanych w sposób ciągły, aż do zatrzymania odtwarzania.

UWAGA

Możesz użyć funkcji Guide w aplikacji Smart Pianist. Kiedy jest włączona, można też ćwiczyć we własnym tempie, ponieważ odtwarzanie innych partii jest wstrzymywane do momentu, aż zostanie zagrany właściwy dźwięk.

Gra z użyciem stylu

Instrument jest wyposażony w opcje „Style”, które wytwarzają akompaniament automatyczny w odpowiedzi na grę na klawiaturze.

1 Przytrzymując naciśnięty przycisk [FUNCTION], naciśnij jeden z klawiszy z zakresu C2–A2.

Rozpoczyna się odtwarzanie partii rytmicznej bieżącego wybranego stylu (str. 31)

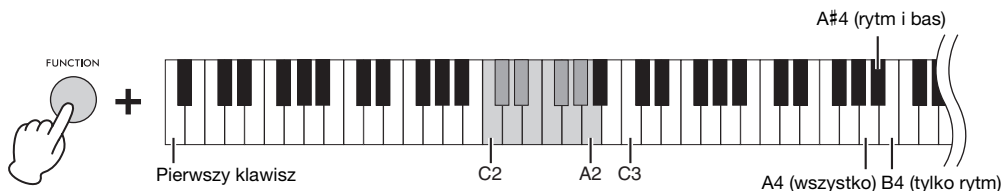

UWAGA

Aby dostosować tempo, przejdź na str. 34.

2 Graj na klawiaturze z partią podkładu rytmicznego.

Gdy naciśniesz klawisz, rozpocznie się partia basu i inne partie. Po zagranie na klawiaturze instrument wykrywa akordy i automatycznie odtwarza akompaniament wraz z wykonywaniem utworu.

Styl składa się z rytmu, basu i innych partii. Wszystkie te partie są odtwarzane domyślnie, ale można określić, które partie mają być odtwarzane. Przytrzymując naciśnięty przycisk [FUNCTION], naciśnij jeden z klawiszy z zakresu A4–B4.

UWAGA

Jeśli w aplikacji Smart Pianist ustawisz obszar wykrywania typu akordy na „Lower” (Niższy), specjalnie przypisana strefa w lewej części klawiatury będzie służyć do określania akordów. Będą w niej rozpoznawane akordy, które staną się podstawą automatycznego akompaniamentu w wybranym stylu. Aby przywrócić ustawienie domyślne, wybierz „Full” (Pełny) jako obszar wykrywania akordów.

3 Po zakończeniu wykonania naciśnij przycisk [FUNCTION], aby zatrzymać odtwarzanie.

Zakończenie jest odtwarzane przed zatrzymaniem stylu.

Korzystanie z metronomu

Korzystając z metronomu, możesz ćwiczyć z dokładnym tempem i potwierdzić rzeczywiste tempo, słuchając go. Przytrzymując wciśnięty przycisk [FUNCTION], naciśnij klawisz C3, aby włączyć/wyłączyć metronom. Metronom można również zatrzymać podczas odtwarzania, naciskając przycisk [FUNCTION].

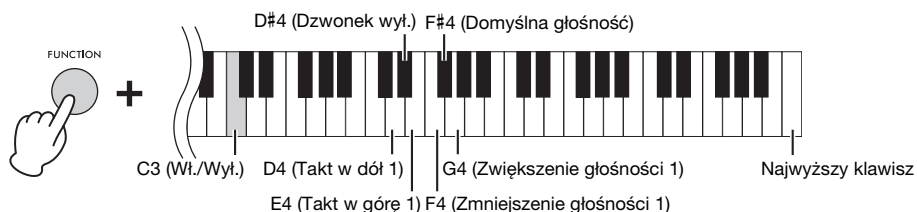

■ Ustawianie głośności

Głośność można regulować w zakresie od 0 do 127. Przytrzymując wciśnięty przycisk [FUNCTION], naciśnij klawisz F4 lub G4. Aby przywrócić domyślną głośność (100), jednocześnie przytrzymaj wciśnięty przycisk [FUNCTION] i naciśnij klawisz F#4.

■ Zmiana rytmu

Rytm można wybrać spośród 0, 2, 3, 4, 5 i 6. Pierwszy rytm jest akcentowany dźwiękiem dzwonka, a pozostałe kliknięciami. Domyślnie jest ustawiony na 0 (dzwonek wył.) i kliknięcia są słyszalne w każdym rytmie. Przytrzymując wciśnięty przycisk [FUNCTION], naciśnij klawisz E4 lub D4, aby zmienić rytm w górę lub w dół. Aby przywrócić ustawienie domyślne, jednocześnie przytrzymaj wciśnięty przycisk [FUNCTION] i naciśnij klawisz D#4.

UWAGA

Aby ustawić tempo, patrz poniżej.

Ustawianie tempa

Możesz dostosować tempo utworów, stylów lub metronomu w zakresie od 5 do 500 uderzeń na minutę.

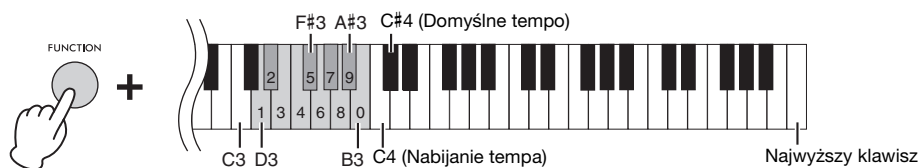

■ Wprowadzając trzycyfrową wartość

Trzymając wciśnięty przycisk [FUNCTION], wciskaj kolejno odpowiednie klawisze D3–B3. Na przykład, aby określić „95”, naciśnij kolejno klawisze B3 (0), A#3 (9) i F#3 (5), przytrzymując wciśnięty przycisk [FUNCTION].

■ Nabijając w żądanym tempie (Nabijanie tempa)

Przytrzymując wciśnięty przycisk [FUNCTION], naciśnij klawisz C4 (dwa lub więcej razy) w żądanym tempie, aby je zmienić.

Aby przywrócić domyślne tempo, jednocześnie przytrzymaj wciśnięty przycisk [FUNCTION] i naciśnij klawisz C#4. Domyślne tempo różni się w zależności od wybranego utworu/stylu.

Wybór rodzaju pogłosu

W rzeczywistości brzmienie pianina różni się w zależności od pomieszczenia, w którym się na nim gra. Możesz wybrać rodzaj pogłosu, który symuluje pogłos w różnych pomieszczeniach. Przytrzymując naciśnięty przycisk [FUNCTION], naciśnij jeden z klawiszy z zakresu C5–F5, aby wybrać rodzaj pogłosu. Wybrany pogłos jest stosowany do całego dźwięku, w tym do gry na klawiaturze, odtwarzania utworu/stylu i wejściowych danych odtwarzania MIDI z zewnętrznego urządzenia MIDI.



Tabela rodzajów pogłosu

Klawisz	Rodzaj pogłosu	Opis
C5	Sala recitalowa	symuluje wyraźny pogłos średniej wielkości sali odpowiedni do recitalu fortepianowego.
C#5	Sala koncertowa	symuluje genialny pogłos dużej sali do występów orkiestry.
D5	Kameralna	symuluje elegancki pogłos w małym pomieszczeniu odpowiednim do muzyki kameralnej.
D#5	Katedra	symuluje uroczysty pogłos katedrze z kamienia o wysokim suficie.
E5	Klub	symuluje żywy pogłos klubu jazzowego lub małego baru.
F5	Brak efektu	Nie zastosowano żadnego efektu.

UWAGA

Po wybraniu stylu lub utworu automatycznie wyświetlany jest idealny typ pogłosu. Z tego powodu może zostać wyświetlony rodzaj, który nie jest dostępny w powyższych typach.

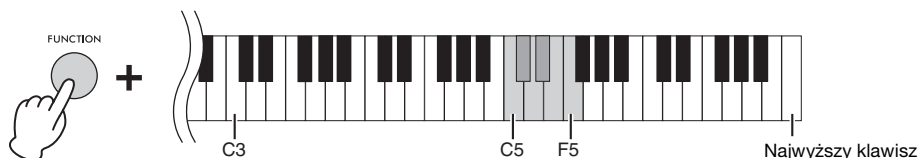
Ustawianie czułości klawiatury

Czułość klawiatury określa, jak brzmią odgrywane dźwięki w zależności od siły uderzenia w klawisze. Ustawienie to nie zmienia wagi klawiatury. Aby przełączać się między różnymi ustawieniami, jednocześnie przytrzymaj wciśnięty przycisk [FUNCTION] i naciśnij klawisz G5. Medium, Hard 1, Hard 2, Fixed, Soft 2, Soft 1 oraz Medium. Aby przywrócić ustawienie domyślne (Medium), jednocześnie przytrzymaj wciśnięty przycisk [FUNCTION] i naciśnij klawisz C#5.

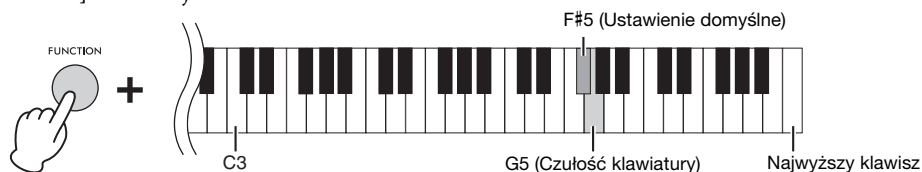

Lista czułości klawiatury

Czułość klawiatury	Opis
Soft 2	przy tym ustawieniu uzyskuje się stosunkowo dużą głośność nawet podczas delikatnej gry.
Soft 1	ustawienie to pozwala grać głośne dźwięki przy umiarkowanej sile nacisku.
Medium	standardowa czułość na uderzenie w klawisze.
Hard 1	ustawienie to wymaga uderzenia w klawisze z umiarkowaną siłą, aby wydobywać głośne dźwięki.
Hard 2	ustawienie to wymaga uderzenia w klawisze z dużą siłą, aby wydobywać dźwięki o maksymalnym poziomie głośności.
Fixed	poziom głośności będzie taki sam bez względu na to, jak mocno uderza się w klawisze.

Transponowanie wysokości dźwięku w interwałach półtonowych

Można przesunąć wysokość dźwięków całej klawiatury w górę lub w dół o kolejne półtony w celu ułatwienia gry w trudnych tonacjach albo żeby dopasować wysokość dźwięków do możliwości innych instrumentów lub śpiewaka.

Przytrzymując wciśnięty przycisk [FUNCTION], naciśnij klawisz A5 lub B5, aby przesunąć wysokość dźwięku w górę lub w dół w zakresie -12 – +12. Aby przywrócić ustawienie domyślne (normalny strój =0), jednocześnie przytrzymaj wciśnięty przycisk [FUNCTION] i naciśnij klawisz A#5.

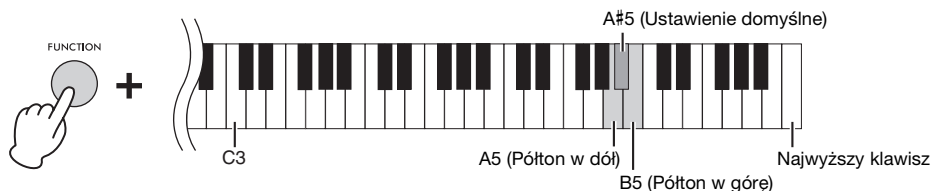

Precyzyjne strojenie wysokości dźwięku

Służy do precyzyjnego dostrajania wysokości dźwięku całego instrumentu w krokach co około 0,2 Hz. Pozwala to dokładnie dopasować strój klawiatury do innych instrumentów lub nagranej muzyki.

Przytrzymując wciśnięty przycisk [FUNCTION], naciśnij klawisz C6 lub D6, aby podnieść lub obniżyć wysokość dźwięku w górę lub w dół w zakresie 414,8–466,8 (=A3).

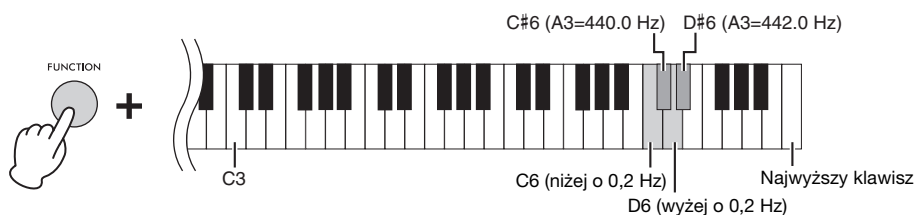

Aby ustawić wysokość dźwięku na 442,0 Hz (wysokość dźwięku powszechnie używana przez instrumenty dęte i blaszane), jednocześnie przytrzymaj wciśnięty przycisk [FUNCTION] i naciśnij klawisz D#6. Aby przywrócić ustawienie domyślne wysokości dźwięku (440,0 Hz), jednocześnie przytrzymaj wciśnięty przycisk [FUNCTION] i naciśnij klawisz C#6.

Zmiana kanału transmisyjnego MIDI

Możesz zmienić kanał MIDI do przesyłania komunikatów MIDI dotyczących gry na klawiaturze przez złącze MIDI [OUT] do podłączonego urządzenia MIDI. Trzy partie klawiatury zmieniają się razem. Domyślne ustawienia są następujące:

- Partia główna (Main): port MIDI 1, kanał 1
- Partia warstwy (Layer): port MIDI 1, kanał 2
- Partia lewej ręki: port MIDI 1, kanał 3

Przytrzymując wciśnięty przycisk [FUNCTION], naciśnij klawisz F6 lub G6, aby zmienić po kolei kanały w górę lub w dół. Aby przywrócić ustawienia domyślne, jednocześnie przytrzymaj wciśnięty przycisk [FUNCTION] i naciśnij klawisz F#6.

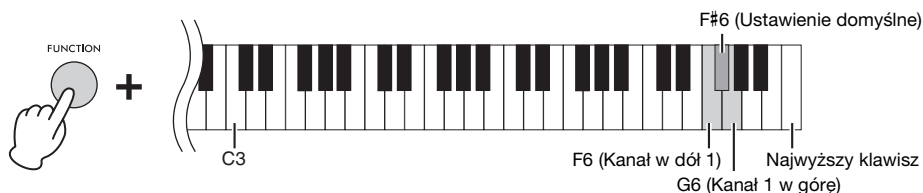

Przykład

Partia główna (Main):	port MIDI 1, kanał 6	Kanał 1 w górę →	kanał 7
Partia warstwy (Layer):	port MIDI 1, kanał 7		kanał 8
Partia lewej ręki:	port MIDI 1, kanał 8		kanał 1

UWAGA

Kanał partii głównej jest podstawą i może być zmieniany w zakresie od 1 do 8. Gdy kanałem partii głównej jest kanał 8, naciśnięcie opcji „Channel up 1” (Kanał 1 w górę) (naciśnij klawisz G6, przytrzymując wciśnięty przycisk [FUNCTION]) nie zmienia kanałów wszystkich trzech partii. Gdy kanał partii lewej ręki to 8 (partii głównej 6), naciśnięcie „Channel up 1” (Kanał 1 w górę) przywraca kanał partii lewej ręki na kanał 1.

Włączanie/wyłączanie funkcji Audio Loopback

Funkcja Audio Loopback pozwala ustawić, czy dźwięk wejściowy audio z urządzenia przenośnego lub komputera jest przesyłany do urządzenia przenośnego lub komputera razem z wykonaniem na instrumencie. Aby przesłać dźwięk wejściowy audio, ustaw opcję Audio Loopback w pozycji włączonej. Jeśli na przykład chcesz za pomocą podłączonego komputera lub urządzenia przenośnego nagrać dźwięk wejściowy audio, a także dźwięk grany na instrumencie, ustaw tę opcję w pozycji włączonej. Jeśli zamierzasz za pomocą komputera lub urządzenia przenośnego nagrać tylko dźwięk grany na instrumencie, ustaw tę opcję w pozycji wyłączzonej.

Aby włączyć/wyłączyć tę funkcję, jednocześnie przytrzymaj wciśnięty przycisk [FUNCTION] i naciśnij klawisz G#6 lub A6.



UWAGA

- Za pośrednictwem funkcji Bluetooth Audio (str. 25), funkcji interfejsu audio USB (str. 40) lub połączenia Wi-Fi z aplikacją Smart Pianist (str. 27) można przesyłać dźwięk wyjściowy audio. Dźwięk jest wysyłany do urządzenia przenośnego lub komputera podłączonego za pomocą funkcji interfejsu audio USB lub aplikacji Smart Pianist podłączonej za pośrednictwem Wi-Fi. Nie można przesyłać dźwięku do urządzenia Bluetooth.
- W przypadku nagrywania audio za pomocą aplikacji Smart Pianist dźwięk wejściowy audio z podłączonego urządzenia przenośnego lub komputera jest nagrywany, gdy opcja ta jest włączona, i nie jest nagrywany, gdy jest ona wyłączona.

Przywracanie ustawień fabrycznych (inicjowanie)

Wyłącz zasilanie raz, a następnie jednocześnie przytrzymaj klawisz C7 (najwyższy) i naciśnij przełącznik [⏻] (Standby/On), aby włączyć zasilanie. Powoduje to przywrócenie (lub zainicjowanie) wszystkich ustawień (str. 20) do domyślnych ustawień fabrycznych, z wyjątkiem opcji Each Key Setting (Ustawienia poszczególnych klawiszy) (str. 20) i informacji o parowaniu Bluetooth (str. 26).

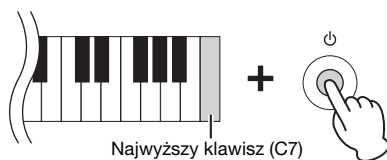

Do gniazd i złączy tego instrumentu można podłączać urządzenia zewnętrzne. Informacje na temat lokalizacji tych złączy można znaleźć w części „Kontrolery i złącza na panelu” na str. 12. Można także podłączyć urządzenie wyposażone w Bluetooth, takie jak odtwarzacz audio, korzystając z funkcji Bluetooth*.

* Aby dowiedzieć się, czy funkcja Bluetooth jest dostępna, zobacz str. 25.

⚠ PRZESTROGA

Przed podłączeniem instrumentu do innych urządzeń elektronicznych wyłącz zasilanie instrumentu oraz pozostałych urządzeń. Należy również pamiętać o ustawieniu minimalnego poziomu głośności (na „0”) wszystkich urządzeń przed ich włączeniem. Niezastosowanie się do tych zaleceń grozi uszkodzeniem urządzeń, porażeniem prądem lub trwałą utratą słuchu.

NOTYFIKACJA

Nie należy umieszczać żadnych urządzeń zewnętrznych w niestabilnym położeniu. Mogłoby to spowodować ich upadek i uszkodzenie.

Odsłuchiwanie danych audio z urządzenia wyposażonego w funkcję Bluetooth za pomocą tego instrumentu (funkcja Bluetooth Audio)

Instrument jest wyposażony w funkcję Bluetooth Audio. W tym instrumencie można odtwarzać dźwięk danych audio zapisanych w urządzeniu wyposażonym w funkcję Bluetooth, takim jak smartfon lub przenośny odtwarzacz audio, i odsłuchiwać go przez wbudowany głośnik instrumentu. Szczegółowe informacje na ten temat można znaleźć na str. 25.

Podłączanie do komputera — złącze [USB-C]

Po podłączeniu komputera do złącza [USB-C] można przysyłać/odbierać dane audio lub MIDI między instrumentem a komputerem.

Aby połączyć się za pośrednictwem złącza [USB-C], użyj kabla USB z odpowiednimi złączami, jak pokazano poniżej. Przed rozpoczęciem korzystania ze złącza [USB-C] należy zapoznać się z częścią „Zalecenia, których należy przestrzegać podczas korzystania ze złącza [USB-C]” na str. 29.

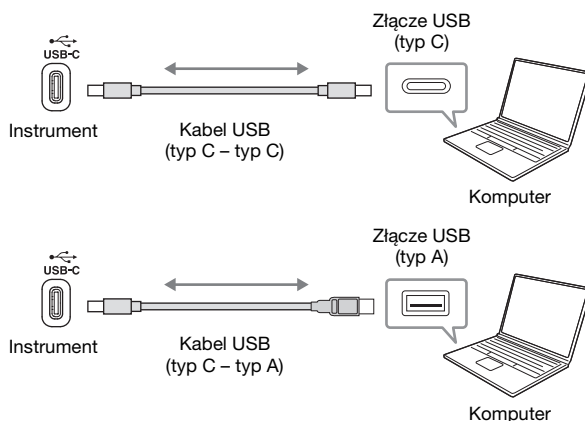

UWAGA

- Jeśli do łączenia instrumentu i komputera służy przewód USB, należy połączyć te urządzenia bezpośrednio, bez korzystania z koncentratora USB.
- Po krótkiej chwili od podłączenia kabla USB instrument rozpocznie przysyłanie danych.
- W przypadku edycji danych MIDI związanych z efektem modelowania głębi ekspresji mogą wystąpić nieoczekiwane dźwięki (str. 20) na komputerze.

Przesyłanie/odbieranie danych audio (funkcja USB Audio Interface (Interfejs audio USB))

Po podłączeniu komputera lub urządzenia przenośnego do złącza [USB-C] za pośrednictwem kabla USB można przesyłać/odbierać cyfrowe dane audio. Funkcja Interfejs audio USB zapewnia następujące korzyści:

■ Odtwarzanie danych audio o wysokiej jakości

Pozwala to uzyskać bezpośredni, czysty dźwięk, w którym jest mniej szumów i w mniejszym stopniu dochodzi do pogorszenia jakości dźwięku niż w przypadku użycia złącza [AUX IN].

■ Nagrywanie gry na instrumencie w formie danych audio za pomocą oprogramowania rejestrującego lub oprogramowania do tworzenia muzyki

Nagrane dane audio można odtwarzać na komputerze lub urządzeniu przenośnym.

⚠ **PRZESTROGA**

Jeśli korzystasz z aplikacji DAW (ang. Digital Audio Workstation – stacja robocza do obróbki dźwięku cyfrowego), wyłącz funkcję Audio Loopback (Pętla zwrotna sygnału audio) (str. 37). W przeciwnym razie z głośników może się wydobywać głośny dźwięk (w zależności od ustawień komputera lub oprogramowania).

UWAGA

- Podczas przesyłania lub odbierania sygnałów audio przy użyciu komputera z systemem Windows na komputerze powinien być zainstalowany sterownik USB Yamaha Steinberg. Pobierz sterownik z witryny Yamaha Downloads (str. 8) i zainstaluj go na komputerze.
- Instrukcje dotyczące podłączenia urządzenia przenośnego – najpierw zapoznaj się z częścią „Połączenia za pośrednictwem przewodów” na str. 28, a następnie przejdź do kroków na str. 24.

Włączanie/wyłączanie funkcji Audio Loopback

Można ustawić, czy dźwięk wejściowy audio z komputera lub urządzenia przenośnego jest przesyłany do komputera lub urządzenia przenośnego razem z wykonaniem na instrumencie. Szczegółowe informacje na ten temat można znaleźć na str. 37.

Podłączanie do zewnętrznego urządzenia audio — gniazda [AUX IN], AUX OUT [R]/[L/L+R]

Odsłuchiwanie odtwarzania na urządzeniu audio za pośrednictwem głośnika instrumentu.

Można podłączyć wtyczkę słuchawek odtwarzacza audio, takiego jak smartfon czy przenośny odtwarzacz audio, do gniazda [AUX IN] instrumentu i słuchać dźwięków z tego urządzenia przez wbudowane głośniki instrumentu.

NOTYFIKACJA

Aby zapobiec uszkodzeniu urządzeń zewnętrznych, należy najpierw włączać zasilanie urządzeń zewnętrznych, a dopiero później instrumentu. Zasilanie należy wyłączać w odwrotnej kolejności: najpierw zasilanie instrumentu, a później urządzenia zewnętrznego.

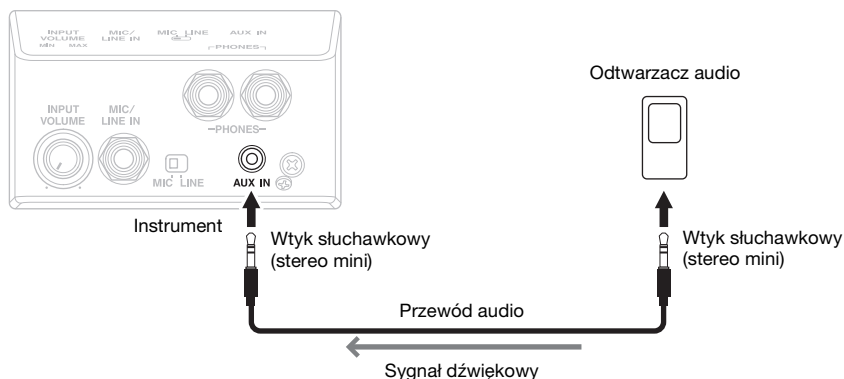

UWAGA

- Należy używać wyłącznie przewodów audio i przejściówek o zerowym oporze.
- Funkcja Interfejs audio USB (patrz wyżej) pozwala uzyskać bezpośredni, czysty dźwięk, w którym jest mniej szumów i w mniejszym stopniu dochodzi do pogorszenia jakości dźwięku niż w przypadku użycia gniazda [AUX IN].

Korzystanie z zewnętrznego systemu stereo do słuchania dźwięków instrumentu

Do gniazd AUX OUT [R]/[L/L+R] można podłączać zestaw stereo w celu wzmocnienia dźwięku instrumentu. Dźwięk wejściowy z gniazda [AUX IN] i gniazda [MIC/LINE IN] jest wyprowadzany jednocześnie.

NOTYFIKACJA

- Aby zapobiec ewentualnym uszkodzeniom, należy najpierw włączać zasilanie instrumentu, a dopiero później urządzeń zewnętrznych. Zasilanie należy wyłączać w odwrotnej kolejności: najpierw zasilanie urządzenia zewnętrznego, a później instrumentu.
- Gdy jest aktywna funkcja Auto Power Off (str. 20), zasilanie instrumentu może zostać odłączone automatycznie, jeśli nikt nie będzie z niego korzystał. Należy zatem odłączyć zasilanie urządzeń zewnętrznych lub wyłączyć funkcję Auto Power Off.
- Nie należy łączyć ze sobą przewodem gniazd AUX OUT i [AUX IN]. Takie połączenie powoduje, że sygnał wejściowy w gnieździe [AUX IN] pochodzi z gniazd AUX OUT. Połączenie tych gniazd ze sobą może spowodować wystąpienie sprzężenia zwrotnego, które uniemożliwi prawidłowe działanie instrumentu, a nawet może doprowadzić do jego uszkodzenia.

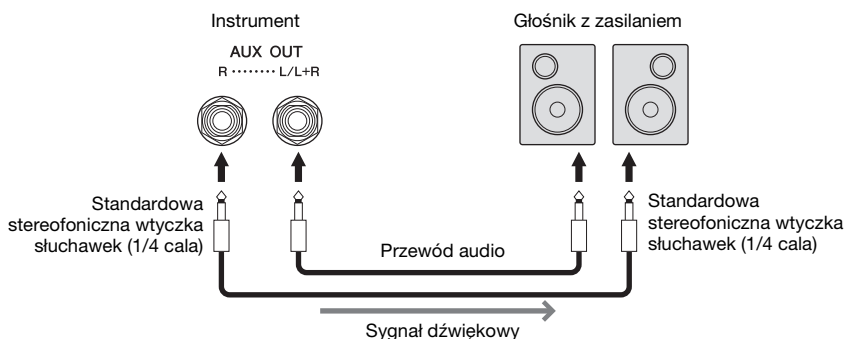

UWAGA

- W przypadku podłączenia do urządzenia mono należy korzystać tylko z gniazda [L/L+R].
- Jeśli wtyczka słuchawek przewodu audio nie pasuje do gniazda wejściowego w głośniku z zasilaniem, należy użyć odpowiedniej wtyczki przejściowej.
- Należy używać wyłącznie przewodów audio i przejściówek o zerowym oporze.
- Podczas monitorowania sygnału wyjściowego przez gniazda AUX OUT w słuchawkach podłączonych do instrumentu zalecamy wyłączenie funkcji próbkowania obuusznego i optymalizatora stereofonicznego (str. 23). Można je włączyć lub wyłączyć, naciskając kolejno [Utility] → [Sound Setting] → [Binaural] w aplikacji Smart Pianist.

Podłączanie przełącznika nożnego/kontrolera nożnego — gniazdo [AUX PEDAL]

Przełącznik nożny FC4A i FC5 oraz kontroler nożny FC7 (sprzedawany oddzielnie) można podłączyć do gniazda [AUX PEDAL]. Przełącznik nożny służy do włączania lub wyłączania funkcji, a kontroler nożny — do regulacji parametrów ciągłych, np. głośności. Funkcję podłączonego pedału można ustawić, naciskając kolejno opcje [Utility] → [Pedal Setting] w aplikacji Smart Pianist.

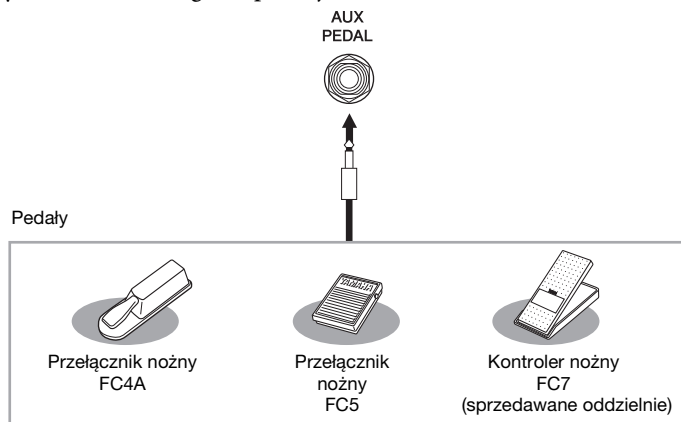

UWAGA

- Pedał należy podłączać i odłączać tylko wtedy, gdy zasilanie instrumentu jest wyłączone.
- Nie naciskaj pedału w trakcie włączania zasilania. Spowodowałoby to zmianę polaryzacji pedału i odwrotne działanie.

Podłączanie mikrofonu lub gitary — gniazdo [MIC/LINE IN]

Gniazdo [MIC/LINE IN] (standardowe gniazdo słuchawkowe o średnicy 1/4 cala) pozwala podłączać mikrofon, gitarę i inne urządzenia audio.

- 1 **Przed włączeniem instrumentu należy zawsze ustawić za pomocą pokręćła [INPUT VOLUME] minimalny poziom głośności.**
- 2 **Podłącz mikrofon lub gitarę do gniazda [MIC/LINE IN].**

UWAGA

Należy podłączać tylko standardowe mikrofony dynamiczne.

- 3 **Ustaw przełącznik [MIC/LINE] w pozycji „MIC” lub „LINE” w zależności od instrumentu, który będzie podłączany.**

- **MIC:** do podłączenia sprzętu o niskim poziomie wyjściowym (takiego jak mikrofon, gitara, bas)
- **LINE:** do podłączenia sprzętu o wysokim poziomie wyjściowym (takiego jak syntezator, klawiatura, odtwarzacz płyt CD)

- 4 **Włącz zasilanie instrumentu.**

- 5 **Śpiewając do mikrofonu lub grając na gitarze, dostosuj położenie pokręćła [INPUT VOLUME].**

Ustawienia związane z mikrofonem, takie jak harmonia i pogłos, można wprowadzić w [Utility] → [Mic Setting] w aplikacji Smart Pianist.

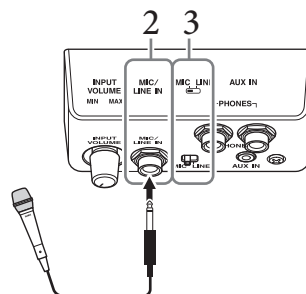
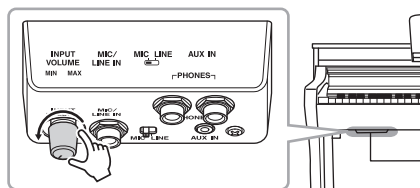

Odlączenie mikrofonu/gitary

Ustaw pokręćło [INPUT VOLUME] na poziom minimalny, a następnie odłącz mikrofon/gitarę od gniazda [MIC/LINE IN].

Podłączanie zewnętrznych urządzeń MIDI — złącza MIDI

Do podłączania urządzeń zewnętrznych MIDI (instrumentu klawiszowego, sekwencera itp.) należy używać wbudowanych złączy MIDI oraz standardowych przewodów MIDI.

Gniazdo MIDI [IN]: odbiera komunikaty MIDI z innego urządzenia MIDI.

Gniazdo MIDI [OUT]: przesyła komunikaty MIDI generowane przez instrument do innego urządzenia MIDI.

Gniazdo MIDI [THRU]: służy do przekazywania dalej komunikatów MIDI otrzymanych za pomocą złączy MIDI [IN].

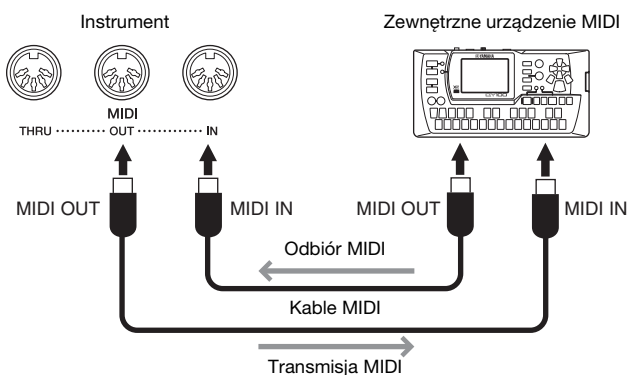

UWAGA

- Szczegółowe informacje na temat standardu MIDI można znaleźć w podręczniku „MIDI Basics” (Podstawy standardu MIDI) dostępnym do pobrania z witryny internetowej Yamaha Downloads (str. 8).
- Gdy instrument jest podłączony do aplikacji Smart Pianist, komunikaty MIDI nie mogą być wysyłane przez złącze MIDI OUT.
- Podczas przesyłania danych MIDI z instrumentu do zewnętrznego urządzenia MIDI mogą pojawić się nieoczekiwane dźwięki z powodu danych związanych z efektem modelowania głębi ekspresji (str. 20).

Montaż modelu CSP-295GP

! PRZESTROGA

- Montaż powinien zostać przeprowadzony przez co najmniej cztery osoby.
- Instrument należy montować na płaskiej, twardej powierzchni, zapewniającej dość miejsca.
- Uważaj, aby nie pogubić części. Upewnij się, że zachowano ich właściwe ustawienie względem innych elementów. Montaż jednostki należy przeprowadzać w kolejności podanej poniżej.
- Należy używać wyłącznie śrub odpowiedniej wielkości, dostarczonych z instrumentem. Nie wolno korzystać z jakichkolwiek innych śrub. Użycie niewłaściwych śrub może spowodować uszkodzenia lub nieprawidłowe działanie produktu.
- Należy pamiętać o dokręceniu wszystkich śrub po zakończeniu montażu jednostki.
- Demontaż jednostki przeprowadza się w odwrotnej kolejności.

Należy używać śrubokręta krzyżakowego o odpowiednim rozmiarze.

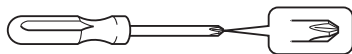

Wyjmij wszystkie części z opakowania i sprawdź, czy żadnej z nich nie brakuje.

Jednostka główna

Aby zapobiec uszkodzeniu paneli złączy i głośników znajdujących się na spodzie jednostki głównej, należy umieścić jednostkę główną na styropianowych podkładkach. Należy się również upewnić, że podkładki nie dotykają paneli złączy i głośników.

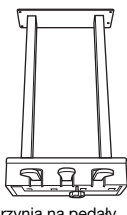
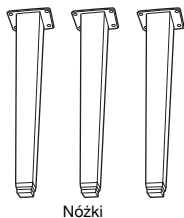
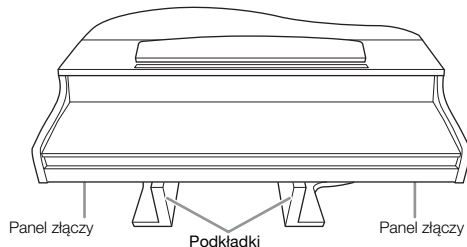

W środku znajduje się przewód pedatu.

UWAGA

Pedały są fabrycznie przykryte winylowymi osłonami. W celu zapewnienia optymalnego korzystania z pedałów należy zdjąć z nich osłony.

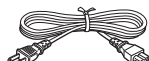
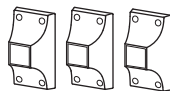

1. Oprzyj jednostkę główną o ścianę w sposób pokazany na ilustracji poniżej.

! PRZESTROGA

Zachowaj ostrożność, aby nie przyciąć sobie palców.

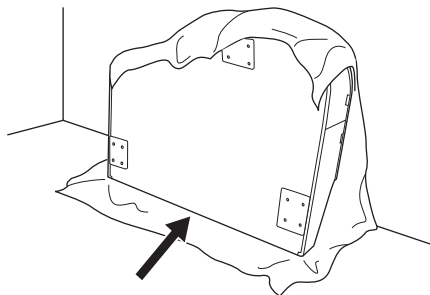

1-1. Rozłóż na podłodze dużą, miękką tkaninę (np. koc) w sposób pokazany na ilustracji, aby chronić podłogę i ściany.

1-2. Oprzyj o ścianę jednostkę główną z zamkniętą pokrywą klawiatury i klawiaturą skierowaną do dołu.

NOTYFIKACJA

Nie ustawiaj jednostki głównej w sposób pokazany na tych ilustracjach.

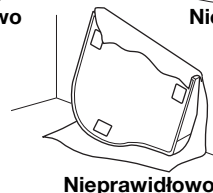
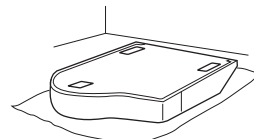
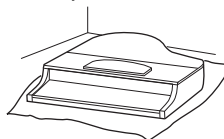

2. Przymocuj trzy nóżki i trzy podkładki.

Sprawdź na schemacie, czy nóżki są właściwie ustawione.

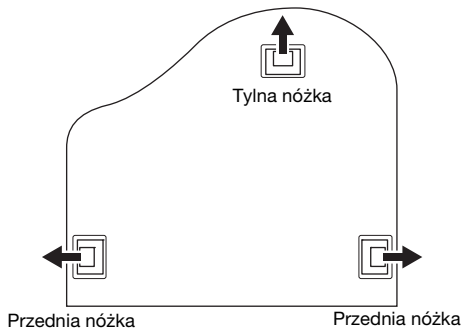

2-1. Włóż i dokręć cztery śruby na każdej nóżce, zaczynając od jednej z przednich nóżek.

Wkręty mocujące 6 x 40 mm

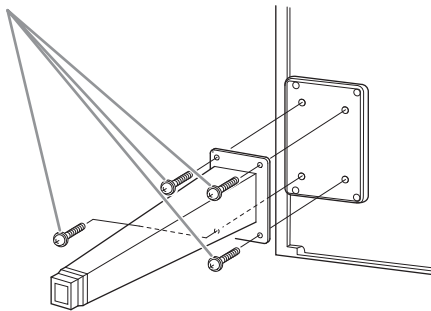

2-2. Wsuń podkładki na nóżki i przymocuj je do każdej za pomocą czterech cienkich śrub (4 x 10 mm).

Upewnij się, że lekko nachylona strona podkładek pod nóżki jest skierowana do wewnętrznej części instrumentu, jak pokazano na rysunku.

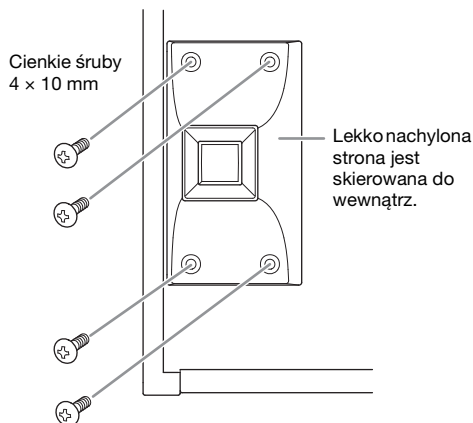

3. Przymocuj podpory przednie.

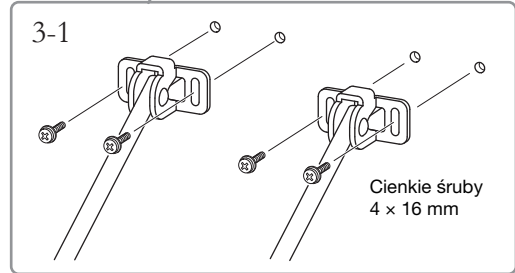
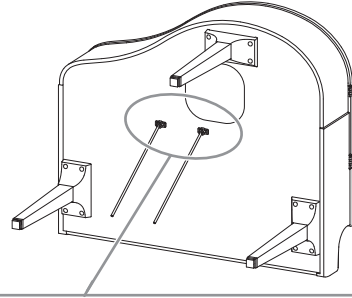

3-1. Przymocuj podpory przednie za pomocą czterech cienkich śrub (4 x 16 mm).

4. Unieś instrument do pozycji pionowej.

Użyj przednich nóżek jako podpórek.

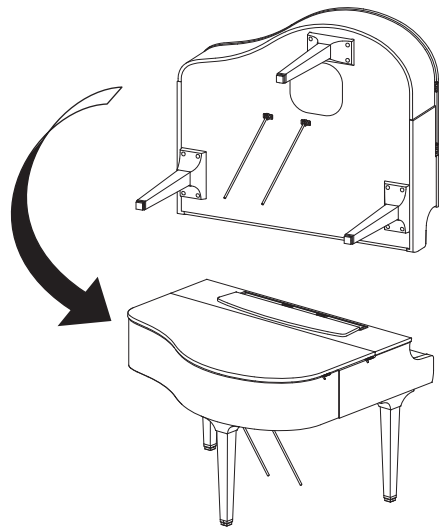

5. Zainstaluj skrzynię na pedały.

- 5-1. Zdejmij zakręcany drucik i taśmę mocującą przewód pedału do górnej części skrzyni.

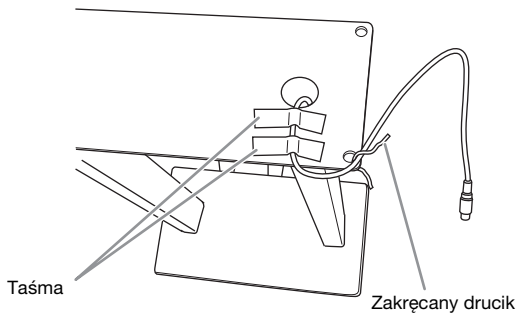

- 5-2. Przymocuj przednią stronę skrzyni na pedały do dolnej części instrumentu, dokręcając palcami dwa wkręty mocujące (6 × 20 mm).

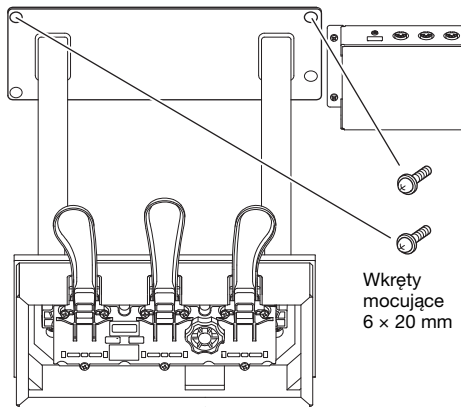

- 5-3. Włóż podpory przednie do zagłębień w skrzyni na pedały i upewnij się, że dobrze pasują.

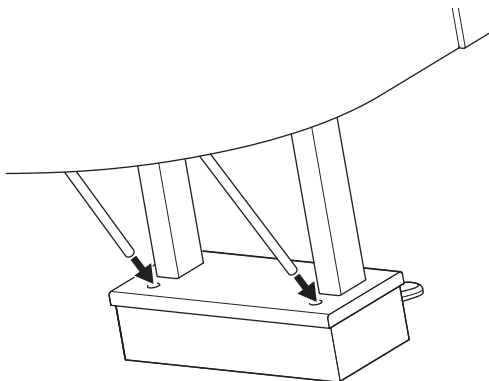

- 5-4. Dopasuj przewód do rowka na jednostce głównej i przymocuj tylną część skrzynki na pedały za pomocą dwóch wkrętów mocujących (6 × 20 mm), a następnie dokręć dwie śruby przedniej części skrzynki na pedały, które zostały przymocowane w kroku 5-2.

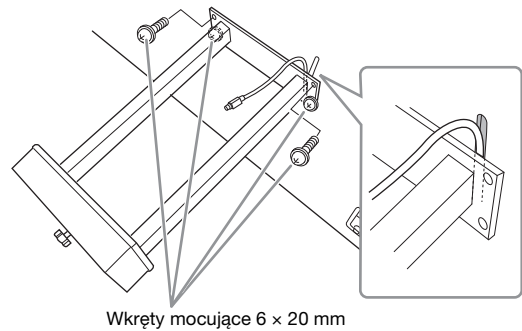

- 5-5. Poluzuj cztery śruby, które zostały przymocowane w kroku 3, a następnie ponownie dokręć cztery śruby, jednocześnie popychając podpory przednie w kierunku strzałek, jak pokazano na ilustracji.

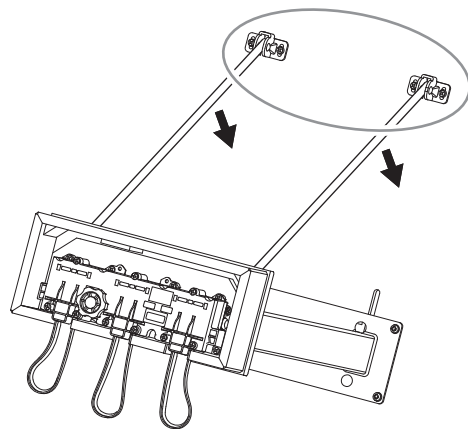

- 5-6. Włóż wtyczkę przewodu pedału do złącza. Wkładaj wtyczkę, tak aby strzałka była skierowana do przodu (w stronę klawiatury). Jeśli wtyczki nie można łatwo włożyć, nie rób tego na siłę. Sprawdź ułożenie wtyczki i ponów próbę.

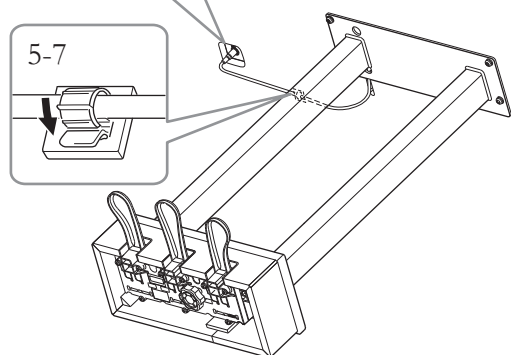
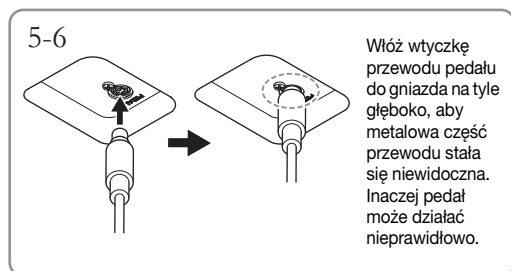

- 5-7. Przymocuj uchwyt przewodu do dolnej części jednostki głównej, jak pokazano na rysunku, a następnie przypnij uchwyt wokół przewodu.

6. Włóż wtyczkę przewodu zasilającego do gniazda AC IN.

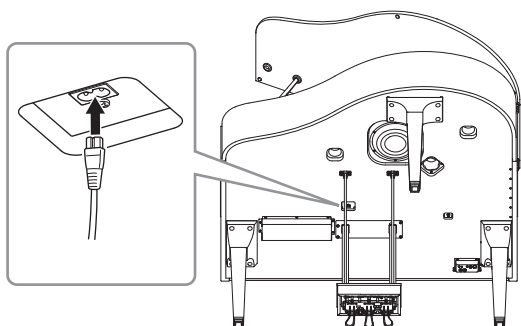

7. Obracaj regulator, aż będzie pewnie oparty o powierzchnię podłogi.

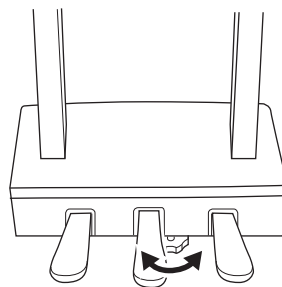

8. Zamocuj wieszak na słuchawki.

Zamocuj wieszak na słuchawki za pomocą dwóch cienkich śrub (4 × 10 mm), w sposób pokazany na ilustracji.

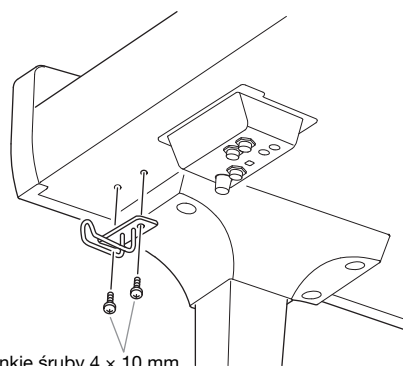

Po zakończeniu montażu wykonaj podane niżej czynności sprawdzające.

- Czy po zakończeniu montażu zostały jakieś części?
→ Sprawdź ponownie całą procedurę montażu i popraw ewentualne błędy.
- Czy instrument znajduje się w pobliżu drzwi lub innych ruchomych sprzętów?
→ Przenieś instrument w bardziej odpowiednie miejsce.
- Czy w instrumencie lub pulpicie na nuty coś stukają lub grzechocze, gdy się nimi porusza?
→ Dokręć wszystkie śruby.
- Czy skrzynia na pedały grzechocze lub odsuwa się przy naciskaniu pedałów?
→ Obróć regulator w taki sposób, aby pewnie opierał się o podłogę.
- Czy przewód pedału i przewód zasilający są prawidłowo i dokładnie włożone w gniazda?
→ Sprawdź podłączenie.

⚠ PRZESTROGA

Jeśli instrument lub pulpitan na nuty skrzypi lub staje się niestabilny podczas gry, przejrzyj informacje na schemacie montażu i ponownie dokręć wszystkie śruby.

Montaż instrumentu CSP-275/CSP-255

Ilustracje przedstawiają model CSP-275.

! PRZESTROGA

- Montaż powinien zostać przeprowadzony przez co najmniej dwie osoby.
- Instrument należy montować na płaskiej, twardej powierzchni, zapewniającej dość miejsca.
- Uważaj, aby nie pogubić części. Upewnij się, że zachowano ich właściwe ustawienie względem innych elementów. Montaż jednostki należy przeprowadzać w kolejności podanej poniżej.
- Należy używać wyłącznie śrub odpowiedniej wielkości, dostarczonych z instrumentem. Nie wolno korzystać z jakichkolwiek innych śrub. Użycie niewłaściwych śrub może spowodować uszkodzenia lub nieprawidłowe działanie produktu.
- Należy pamiętać o dokręceniu wszystkich śrub po zakończeniu montażu jednostki.
- Demontaż jednostki przeprowadza się w odwrotnej kolejności.

Należy używać śrubokręta krzyżakowego o odpowiednim rozmiarze.

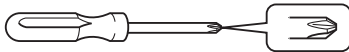

Wymij wszystkie części z opakowania i sprawdź, czy żadnej z nich nie brakuje.

Wymij podkładki styropianowe z opakowania, ułóż je na podłodze, a następnie umieść na nich element A. Ułóż podkładki w taki sposób, aby nie zablokowały kolumny głośnika lub złącza u dołu elementu A.

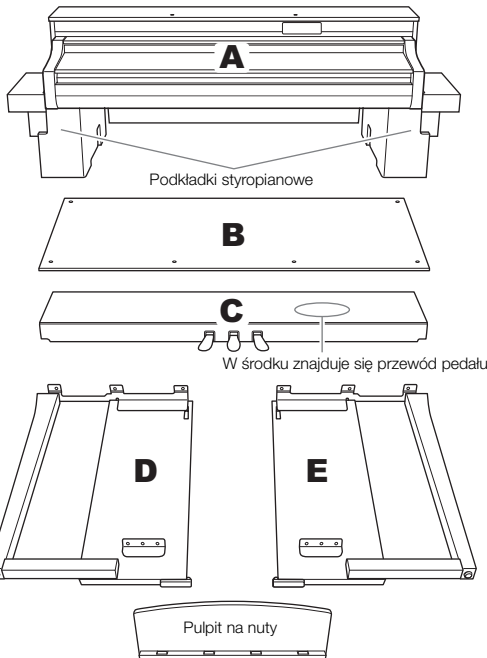

CSP-275B / CSP-275PE
CSP-255B / CSP-255PE

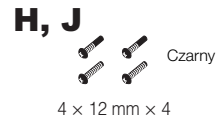
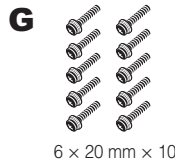

CSP-275WH
CSP-255WH



1 Przymocuj element C do elementów D i E.

- 1 Rozwiąż i wyprostuj dostarczony przewód pedału. Nie wyrzucaj winylowego sznurka. Będzie potrzebny później w kroku 5.

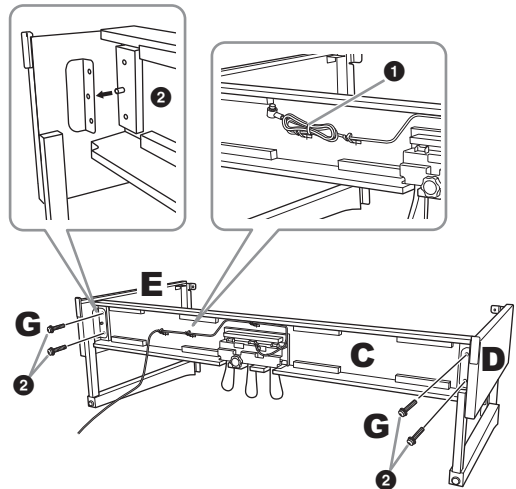

- 2 Włóż wypustki do otworów we wspornikach, a następnie przymocuj elementy D i E do C, dokręcając śruby G (× 4).

2 Przymocuj element B.

W zależności od modelu pianina cyfrowego kolor powierzchni jednej strony elementu B może się różnić od koloru drugiej strony. W takiej sytuacji zamontuj element B w taki sposób, aby strona w kolorze podobnym do koloru elementów D i E była zwrócona do grającego.

- 1 Dopasuj otwory na śruby w górnej części elementu B do otworów uchwyty w elementach D i E, a następnie przymocuj górne rogi elementu B do elementów D i E, wkręcając palcami śruby H (× 2).

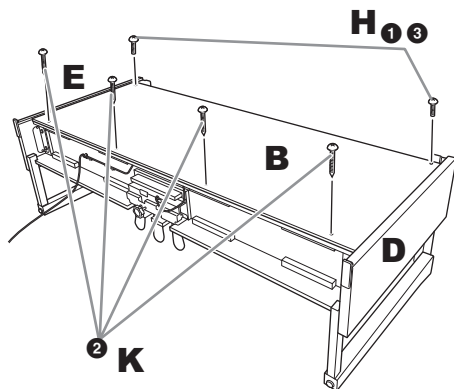

- 2 Zabezpiecz dolny koniec elementu B za pomocą śrub K (× 4).
- 3 Dobrze dokręć śruby w górnej części B, wkręcone w kroku 2- 1

3 Zamontuj część A.

Upewnij się, że trzymasz dłoń w odległości co najmniej 15 cm od każdego z końców na spodzie elementu A podczas jego ustawiania.

Dopasuj otwory śrub.

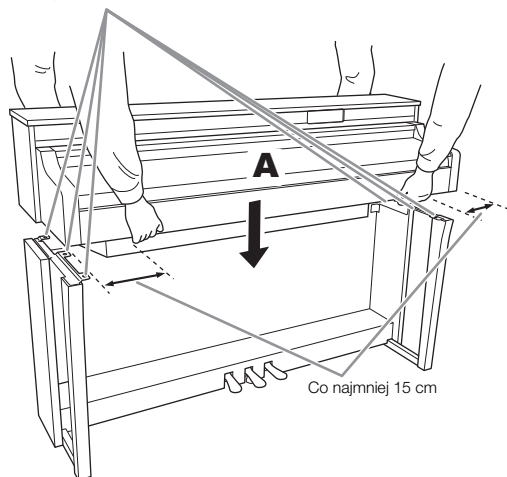

! PRZESTROGA

Należy uważać, aby nie upuścić jednostki głównej i nie przytrzasnąć sobie palców. Nie należy trzymać elementu A w sposób inny od przedstawionego powyżej.

4 Przytwierdź element A.

- 1 Dopasuj ustawienie elementu A tak, aby oba końce, lewy i prawy, widziane z przodu, znalazły się równo ponad D i E.

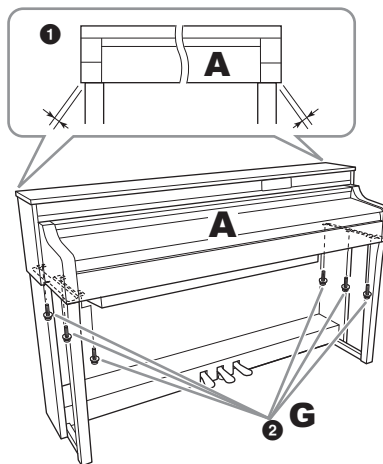

- 2 Przytwierdź element A, dokręcając śruby G (× 6) od przodu.

5 Podłącz przewód pedału i przewód zasilający.

- 1 Włóż wtyczkę przewodu pedału do gniazda [PEDAL].

Włóż wtyczkę przewodu pedału do gniazda na tyle głęboko, aby metalowa część przewodu stała się niewidoczna. Inaczej pedał może działać nieprawidłowo.

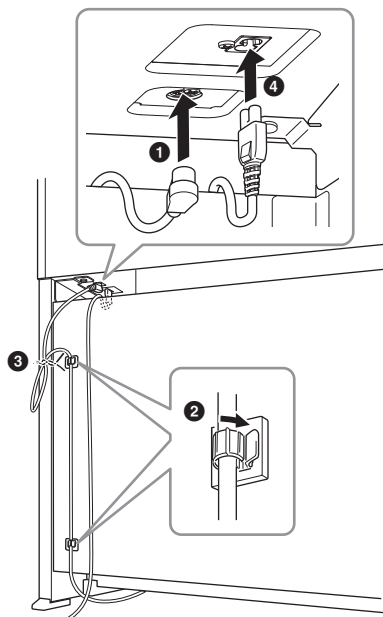

- 2 Zamocuj uchwyty przewodu do panelu tylnego w sposób pokazany na ilustracji, a następnie włóż przewód do uchwytyw.

- 3 Zwiąż luźno zwisający przewód winylowym sznurkiem.
- 4 Włóż wtyczkę przewodu zasilającego do gniazda AC IN.

6 Ustaw regulator.

Obracaj regulator, aż będzie pewnie oparty o powierzchnię podłogi.

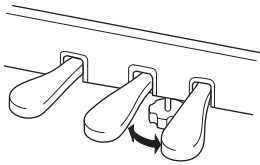

7 Zamocuj wieszak na słuchawki.

Użyj śrub L (× 2), aby zamocować wieszak w sposób pokazany na ilustracji.

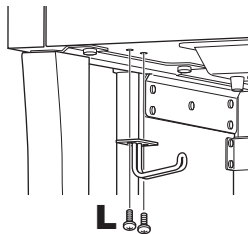

8 Zamocuj pulpit na nuty do elementu A.

- 1 Dokręć palcami śruby J (× 2) w sposób pokazany na ilustracji.

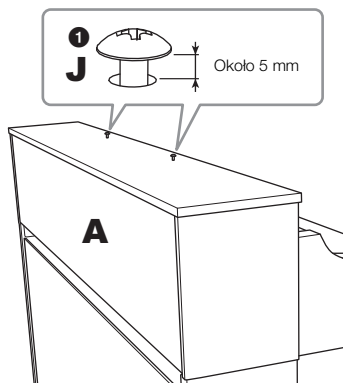

- 2 Zamontuj wsporniki pulpitu na nuty na śrubach J i wsuń je tak, aby śruby J pasowały do mniejszych końców otworów w kształcie dziurki od klucza.

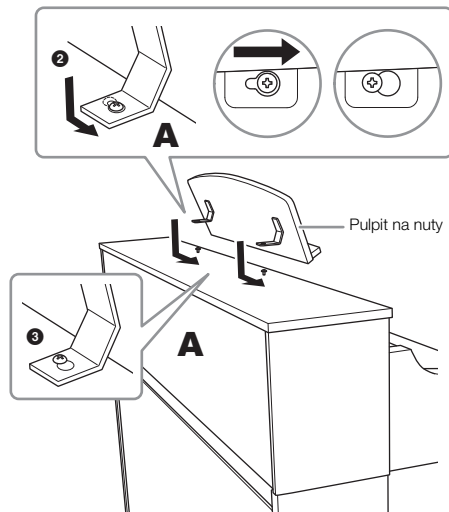

- 3 Całkowicie dokręć śruby J.

Po zakończeniu montażu wykonaj podane niżej czynności sprawdzające.

- **Czy po zakończeniu montażu zostały jakieś części?**
→ Sprawdź ponownie całą procedurę montażu i popraw ewentualne błędy.
- **Czy instrument znajduje się w pobliżu drzwi lub innych ruchomych sprzętów?**
→ Przenieś instrument w bardziej odpowiednie miejsce.
- **Czy w instrumencie lub pulpicie na nuty coś stuka lub grzechocze, gdy się nimi porusza?**
→ Dokręć wszystkie śruby.
- **Czy skrzynia na pedały grzechocze lub odsuwa się przy naciskaniu pedałów?**
→ Obróć regulator w taki sposób, aby pewnie opierał się o podłogę.
- **Czy przewód pedału i przewód zasilający są prawidłowo i dokładnie włożone w gniazda?**
→ Sprawdź podłączenie.

⚠ PRZESTROGA

Jeśli instrument lub pulpit na nuty skrzypi lub staje się niestabilny podczas gry, przejrzyj informacje na schemacie montażu i ponownie dokręć wszystkie śruby.

Rozwiązywanie problemów

Problem	Możliwa przyczyna i rozwiązanie
Instrument nie uruchamia się.	Instrument nie został właściwie podłączony. Dobrze włoż wtyk żeński w gniazdo instrumentu, a męski w odpowiednie gniazdko elektryczne (str. 19).
Zasilanie wyłącza się automatycznie.	Jest to normalne, spowodowane uruchomioną funkcją automatycznego wyłączenia. W razie potrzeby należy zmienić ustawienie funkcji automatycznego wyłączenia (str. 20).
W głośnikach lub słuchawkach pojawiają się zakłócenia.	Przyczyną zakłóceń może być telefon komórkowy znajdujący się w pobliżu instrumentu. Należy wyłączyć telefon komórkowy lub używać go w większej odległości od instrumentu.
Kiedy do instrumentu podłączone jest urządzenie przenośne, w głośnikach instrumentu lub w słuchawkach słychać zakłócenia.	Podczas korzystania z instrumentu wraz z urządzeniem przenośnym zalecamy podłączenie za pomocą przewodu lub ustawienie urządzenia tak, aby nie emitowało fal radiowych (na przykład w trybie samolotowym), włączenie tylko Bluetooth/Wi-Fi i połączenie się z instrumentem.
Poziom głośności jest niski lub w ogóle nie słychać dźwięku.	Ustawiona głośność jest za mała. Wyreguluj ustawienie za pomocą suwaka [MASTER VOLUME] (str. 21).
	Wtyczka jest podłączona do gniazda [PHONES]. Odłącz słuchawki lub przejściówkę.
Pedały nie działają.	Wtyczka przewodu pedału może nie być prawidłowo podłączona do gniazda [PEDAL]. Należy upewnić się, że wtyczka przewodu pedału jest włożona do gniazda na tyle głęboko, aby metalowa część przewodu stała się niewidoczna (str. 49).
Głośność klawiatury jest niższa niż głośność metronomu.	Poziom głośności metronomu jest zbyt wysoki. Wyregulować głośność metronomu (str. 34)
Wyższe lub niższe nuty nie brzmią poprawnie, gdy jest wprowadzone ustawienie transpozycji lub oktawy.	Po ustawieniu transpozycji instrument może obejmować zakres klawiszy C-2–G8. Jeśli grane są nuty niższe niż C-2, rzeczywisty dźwięk jest o jedną oktawę wyższy. Jeśli grane są nuty wyższe niż G8, rzeczywisty dźwięk jest o jedną oktawę niższy.
Odtwarzanie dźwięków z głośnika zewnętrznego lub dźwięk odtwarzania utworu nagranych w formacie audio nie jest typowe.	Dzieje się tak dlatego, że ustawienie „Binaural” (Obuuszny) jest włączone. Gdy ustawienie „Binaural” jest włączone i słuchawki są podłączone, brzmienia VRM (w tym dźwięk poza słuchawkami) automatycznie zmieniają dźwięk próbkowania obuuszny lub dźwięku wzbogaconego za pomocą funkcji Stereophonic Optimizer, zgodnie z ustawieniami domyślnymi. Ta wartość jest domyślnie włączona. Można ją włączyć lub wyłączyć, naciskając kolejno [Utility] → [Sound Setting] → [Binaural] w aplikacji Smart Pianist.
Trzy światła Stream Lights nadal migają na czerwono.	Komunikacja z adapterem USB do bezprzewodowych połączeń LAN została przerwana z powodu przeciążenia adaptera USB do bezprzewodowych połączeń LAN. Odłącz urządzenie od złącza [USB TO DEVICE], a następnie wyłącz i włącz zasilanie instrumentu.
Jedna linia światła Stream Lights miga na czerwono i przestaje świecić.	Urządzenie USB, którego nie można używać, jest podłączone do złącza [USB-C] lub [USB TO DEVICE]. Do złącza [USB-C] można podłączyć urządzenie przenośne lub komputer (strony 29, 39). Urządzenia, które można podłączyć do złącza [USB TO DEVICE], opisano na str. 27.

*Informacje na temat funkcji i działania Smart Pianist znajdują się w sekcji pomocy w aplikacji.

Dane techniczne

Dane techniczne instrumentu

		CSP-295GP	CSP-295	CSP-275	CSP-255	
Nazwa produktu		Pianino cyfrowe				
Wielkość/ Waga	Szerokość [w przypadku modeli z błyszczącym wykończeniem]	[1430 mm]	1437 mm [1437 mm]	1412 mm [1418 mm]		
	Wysokość [w przypadku modeli z błyszczącym wykończeniem]	Z zamkniętym pulpitem na nuty	[931 mm]	1127 mm [1129 mm]	1041 mm [1041 mm]	
		Z podniesionym pulpitem na nuty	[1093 mm]			
	Z podniesioną klapą	[1580 mm]	-			
	Głębokość [w przypadku modeli z błyszczącym wykończeniem]	[1237 mm]	484 mm [484 mm]	465 mm [466 mm]		
Waga [w przypadku modeli z błyszczącym wykończeniem]	[133 kg]	99 kg [Czarny: 103 kg/ Biały: 104 kg]	67 kg [69 kg]	58 kg [61 kg]		
Elementy sterujące	Klawiatura	Liczba klawiszy	88			
		Rodzaj	Klawiatura GrandTouch: drewniane klawisze (tylko białe), górna warstwa klawiszy z syntetycznego hebanu i kości słoniowej, wychwył	Klawiatura GrandTouch-S: drewniane klawisze (tylko białe), górna warstwa klawiszy z syntetycznego hebanu i kości słoniowej, wychwył	Klawiatura GrandTouch-S: górna warstwa klawiszy z syntetycznego hebanu i kości słoniowej, wychwył	
		88-klawiszowa typu Linear Graded Hammer	Tak		-	
		Przeciwcieżar	Tak		-	
		Czułość klawiatury	Soft2/Soft1/Medium/Hard1/Hard2/Fixed			
		Pedał	Liczba pedałów	3: Tłumik (z efektem półpedału), Sostenuto, Soft		
		Pedały GrandTouch	Tak		-	
		Pedał tłumika GP Response	Tak		-	
		Panel	Język	Angielski		
	Obudowa	Typ pokrywy klawiatury	Przesuwana	Składana	Przesuwana	
Pulpit na nuty		Tak (z klipami muzycznymi)				
Funkcje	Bluetooth (ta funkcja może nie być dostępna w zależności od kraju, w którym zakupiono produkt).	Audio	Obsługiwany profil: A2DP, zgodny kodek: SBC			
		MIDI	Zgodne ze standardem Bluetooth Low Energy dla urządzeń MIDI			
		Wersja Bluetooth	5.0			
		Wyjście bezprzewodowe	Klasa 2 Bluetooth			
		Maksymalna odległość komunikacji	Okolo 10 m			
		Częstotliwość radiowa	2401-2481 MHz			
		Maksymalna moc wyjściowa (EIRP)	4 dBm			
		Rodzaj modulacji	FHSS			

		CSP-295GP	CSP-295	CSP-275	CSP-255
Funkcje	Interfejs USB Audio	44,1 kHz, 24 bity, stereo			
	Lekcja/Funkcja Guide	Tak (ze Stream Lights)			
Brzmienia	Generowanie brzmienia	Dźwięk fortepianu	Yamaha CFX, Bösendorfer Imperial		
		Próbkowanie obuuszne	Tak (tylko „CFX Grand” i „Bösendorfer”)		
	Efekty pianina	VRM (Virtual Resonance Modeling)	Tak		
		Modelowanie głębi ekspresji	Tak		
		Próbki zwalniania klawiszy	Tak		
		Delikatne zwolnienie	Tak		
	Polifonia (maks.)	256			
	Zgodność (do odtwarzania utworów)	XG, GS, GM, GM2			
Podłączenia	Słuchawki	Standardowe stereofoniczne gniazdo słuchawkowe (× 2)			
	Mikrofon	Mic/Line In (standardowe gniazdo mono telefonu), głośność sygnału wejściowego			
	MIDI	IN, OUT, THRU			
	Gniazdo AUX IN	Gniazdo stereo typu minijack			
	AUX OUT	Standardowe gniazdo typu jack (R, L/L+R)			
	AUX PEDAL	Tak			
	USB TO DEVICE	Tak			
	USB-C	Tak			
System audio	Wzmacniacze	(50 W + 50 W + 40 W) × 2	(50 W + 50 W + 40 W) × 2	(50 W + 50 W) × 2	40 W × 2
	Głośniki	(16 cm + 8 cm + 2,5 cm (kopułka) z falowodem) × 2 + 20 cm, głośnik stożkowy z drewna świerkowego, gniazdo Twisted Flare	(16 cm + 8 cm + 2,5 cm (kopułka) z dwukierunkową tubą) × 2, głośnik stożkowy z drewna świerkowego	(16 cm + 8 cm) × 2	16 cm × 2
Zasilanie	Automatyczne wyłączanie	Tak			
Dołączone akcesoria		Podręcznik użytkownika, Online Member Product Registration (Formularz rejestracyjny online użytkownika produktu), przewód zasilający, ławka*, wieszak na słuchawki oraz śruby mocujące * Może nie być dołączona (zależnie od kraju). Można to sprawdzić u miejscowego przedstawiciela handlowego firmy Yamaha.			

Akcesoria sprzedawane oddzielnie

* Mogą być niedostępne w zależności od kraju.

- Słuchawki HPH-150, HPH-100, HPH-50
- Przełącznik nożny FC5, FC4A
- Kontroler nożny FC7
- Adapter USB do bezprzewodowych połączeń LAN UD-WL01

Zgodne formaty obsługiwane przez ten instrument

■ GM2

„GM (General MIDI)” to jeden z najczęściej stosowanych formatów przypisywania brzmień. Format „GM System Level 2” stanowi udoskonalenie i rozszerzenie standardu „GM”, zapewniające większą zgodność danych utworów. Udogodnia większą polifonię, bogatszy wybór brzmień oraz dodatkowe parametry brzmień, a także zintegrowane przetwarzanie efektów.

■ XG

Format XG jest rozszerzeniem formatu GM System Level 1. Został opracowany przez firmę Yamaha pod kątem wzbogacenia wyboru brzmień i odmian, a także zwiększenia możliwości sterowania ekspresją brzmień i efektów. Ma również zapewniać przyszłą zgodność danych.

■ GS

Format GS został opracowany przez firmę Roland Corporation. Podobnie jak format XG firmy Yamaha, format GS jest rozszerzeniem formatu GM. Zapewnia większy wybór brzmień i zestawów perkusyjnych oraz ich odmian, a także pełniejszą kontrolę nad ekspresją brzmień i efektów.

■ XF

Format XF firmy Yamaha wzbogaca standard SMF (Standard MIDI File) pod względem liczby funkcji oraz zapewnia ich rozszerzenie w przyszłości. Podczas odtwarzania utworów XF zawierających dane tekstowe na ekranie instrumentu może być wyświetlany tekst utworów.

Co można zrobić z samodzielnym instrumentem i po połączeniu z aplikacją Smart Pianist

		Tylko instrument	Instrument + aplikacja Smart Pianist
Język		Angielski	Menu: angielski/niemiecki/francuski/hiszpański/japoński/chiński Wiadomości i pomoc: 26 języków
Piano Room (różne ustawienia dźwięku fortepianu)		-	Tak
Brzmienia	Liczba brzmień	10	CSP-295GP/CSP-295: 919, CSP-275/CSP-255: 819
	Layer (nakładanie dwóch brzmień)	-	Tak
	Lewa (granie różnych brzmień prawą i lewą ręką)	-	Tak
	Zmiana punktu podziału	-	Tak
	Oktawa	-	Tak
Style	Liczba stylów	10	CSP-295GP/CSP-295: 525, CSP-275/CSP-255: 495
	Obszar rozpoznawania typu akordu	Pełny (nie można zmienić)	Pełny/niższy
	Intro/Ending	Wł. (nie można zmienić)	Wł./Wyt.
	Zmiana sekcji	-	Główna x 4
	Synchro Start	-	Tak
	Partie odtwarzania	Wszystkie/Rhythm&Bass/Rytm	8 partii, niezależne sterowanie włączaniem/wyłączaniem
Efekty	Rodzaje pogłosu	5 rodzajów	65 rodzajów
Nagrywanie	MIDI	-	Tak (format SMF 0)
	Audio	-	Tak (WAV, AAC) * Możliwość nagrywania tylko za pomocą kabla USB lub połączenia Wi-Fi.
Utwory	Liczba utworów do odtwarzania	10	403
	Ustawienie Stream Lights	Wł. (nie można zmienić)	Wł./wyt., Speed
	Typ funkcji Guide	Correct Key (nie można zmienić)	Correct Key/Any Key/Karao-key/Your Tempo
	Funkcje wyświetlania zapisu nutowego/akordu/słów utworu	-	Tak
	Audio To Score	-	Tak
	Powtarzanie A-B	-	Tak
Pamięć rejestracyjna		-	Tak
Metronom		Tak	
Tempo		5-500, nabijanie tempa	
Balans (regulacja balansu głośności między partiami)		-	Tak
Inne funkcje	Transpozycja	Klawiatura	Klawiatura/Styl, Utwór
	Dostrajanie	414,8-440,0-466,8 Hz (przyrosty 0,2 Hz)	414,8-440,0-466,8 Hz (przyrosty 0,2 Hz), 9 typów skali
	Ustawienie klawiatury (krzywa czułości)	Soft2/Soft1/Medium/Hard1/Hard2/Fixed	
	Ustawienie pedału	-	Tak (można wybrać funkcje)
	Ustawienia mikrofonu	-	Tak (harmonia wokalna itp.)
	Główny korektor brzmienia	-	Tak
	Ustawienia dźwięku	-	Tak (obuuszny, IAC itp.)
	Automatyczne wyłączanie	Wyłączone/Włączone	Wyłączone/Włączone (upływ czasu można ustawić)

Jest wiele innych parametrów, które można ustawić w aplikacji Smart Pianist. Sprawdź i wypróbuj je w aplikacji.

Zawartość tego podręcznika odnosi się do najnowszych danych technicznych zgodnie z datą publikacji. Najnowszy podręcznik można pobrać z witryny internetowej firmy Yamaha. Ponieważ dane techniczne, wyposażenie i akcesoria sprzedawane oddzielnie mogą się różnić w poszczególnych krajach, należy je sprawdzić u lokalnego sprzedawcy sprzętu firmy Yamaha.

Indeks

A	
Akompaniament	33
Aplikacja	24
Audio Loopback	37
Automatyczne wyłączenie	20
B	
Bluetooth	25
Brzmienie	32
C	
Czułość klawiatury	35
D	
Dostrajanie	36
G	
Gitara	42
Głośność (główne ustawienie głośności)	21
Głośność (metronom)	34
I	
IAC (Inteligentny sterownik akustyczny)	21
Inicjuj	38
Interfejs USB Audio	40
K	
Kanał transmisyjny MIDI	37
Klamry na nuty	16
Kłapa	18
Komputer	39
Kontroler nożny	41
Kopia zapasowa danych	20
L	
Lista brzmień	30
Lista funkcji	30
Lista utworów	31
Ł	
Łączenie (Smart Pianist)	24
M	
Metronom	34
Mikrofon	42
Modelowanie głębi ekspresji	20
Montaż (CSP-275/CSP-255)	48
Montaż (CSP-295GP)	44
O	
Optymalizator stereofoniczny	23
P	
Pedał	21
Pedał tłumika GP Response (CSP-295GP/CSP-295)	22
Podłączanie (urządzenia zewnętrzne)	39
Pogłos	35
Pokrywa klawiatury	15
Półpedał	21
Próbkowanie obuuszne	23
Przełącznik nożny	41
Pulpit na nuty	16
S	
Słuchawki	22
Smart Pianist	24
Styl	33
T	
Tempo	34
Transpozycja	36
U	
Urządzenie audio	40
Urządzenie MIDI	43
Utwór	32
V	
VRM	23
W	
Wieszak na słuchawki	22
Wi-Fi	27
Wykaz stylów	31
Wysokość dźwięku	36
Z	
Zasilanie	19

Autorzy i prawa autorskie do wstępnie zainstalowanych utworów

Kredyty a autorská práva na předinstalované písně

Údaje o autoroch a autorských právach v prípade vopred nainštalovaných skladieb

All I Want For Christmas Is You

Words and Music by Mariah Carey and Walter Afanasieff

Copyright © 1994 UNIVERSAL TUNES, BEYONDIDOLIZATION, SONY/ATV MUSIC PUBLISHING LLC, TAMAL VISTA MUSIC and KOBALT MUSIC COPYRIGHTS SARL

All Rights for BEYONDIDOLIZATION Administered by UNIVERSAL TUNES

All Rights for SONY/ATV MUSIC PUBLISHING LLC and TAMAL VISTA MUSIC

Administered by SONY/ATV MUSIC PUBLISHING LLC, 424 Church Street, Suite 1200, Nashville, TN 37219

All Rights for KOBALT MUSIC COPYRIGHTS SARL Administered Worldwide by KOBALT SONGS MUSIC PUBLISHING All Rights Reserved Used by Permission

All The Things You Are

Lyrics by Oscar Hammerstein II
Music by Jerome Kern

Copyright © 1939 UNIVERSAL - POLYGRAM INTERNATIONAL PUBLISHING, INC.

Copyright Renewed

All Rights Reserved Used by Permission

Autumn Leaves

English lyric by Johnny Mercer

French lyric by Jacques Prevert

Music by Joseph Kosma

© 1947, 1950 (Renewed) ENOCH ET CIE

Sole Selling Agent for U.S. and Canada:

MORLEY MUSIC CO., by agreement with ENOCH ET CIE

All Rights Reserved

Back For Good

Words and Music by Gary Barlow

Copyright © 1995 Sony/ATV Music Publishing (UK) Limited

All Rights Administered by Sony/ATV Music Publishing LLC, 424 Church Street, Suite 1200, Nashville, TN 37219

International Copyright Secured All Rights Reserved

Billie Jean

Words and Music by Michael Jackson

Copyright © 1982 Mijac Music

All Rights Administered by Sony/ATV Music Publishing LLC, 424 Church Street, Suite 1200, Nashville, TN 37219

International Copyright Secured All Rights Reserved

Can't Take My Eyes Off Of You

Words and Music by Bob Crewe and Bob Gaudio

Copyright © 1967 EMI Longitude Music and Seasons Four Music

Copyright Renewed

All Rights on behalf of EMI Longitude Music Administered by Sony/ATV Music Publishing LLC, 424 Church Street, Suite 1200, Nashville, TN 37219

International Copyright Secured All Rights Reserved

Candle In The Wind

Words and Music by Elton John and Bernie Taupin

Copyright © 1973 UNIVERSAL/DICK JAMES MUSIC LTD.

Copyright Renewed

All Rights in the United States and Canada

Controlled and Administered by UNIVERSAL - SONGS OF POLYGRAM INTERNATIONAL, INC.

All Rights Reserved Used by Permission

Clocks

Words and Music by Guy Berryman, Jon

Buckland, Will Champion and Chris Martin

Copyright © 2002 by Universal Music Publishing MGB Ltd.

All Rights in the United States Administered by Universal Music - MGB Songs

International Copyright Secured All Rights Reserved

Dancing Queen

Words and Music by Benny Andersson, Bjorn

Ulvaeus and Stig Anderson

Copyright © 1976, 1977 UNIVERSAL/UNION SONGS MUSIKFORLAG AB

Copyright Renewed

All Rights Administered by UNIVERSAL - POLYGRAM INTERNATIONAL

PUBLISHING, INC. and EMI GROVE PARK MUSIC, INC.

All Rights Reserved Used by Permission

Eternal Flame

Words and Music by Billy Steinberg, Tom Kelly and Susanna Hoffs

Copyright © 1988 Sony/ATV Music Publishing LLC and Bangophile Music

All Rights on behalf of Sony/ATV Music

Publishing LLC Administered by Sony/ATV Music Publishing LLC, 424 Church Street, Suite 1200, Nashville, TN 37219

All Rights on behalf of Bangophile Music Controlled and Administered by Songs Of Universal, Inc.

International Copyright Secured All Rights Reserved

Every Breath You Take

Music and Lyrics by Sting

Copyright © 1983 G.M. Sumner

All Rights Administered by Sony/ATV Music Publishing LLC, 424 Church Street, Suite 1200, Nashville, TN 37219

International Copyright Secured All Rights Reserved

Fields Of Gold

Music and Lyrics by Sting

Copyright © 1993 Steerpike Ltd.

All Rights Administered by Sony/ATV Music Publishing LLC, 424 Church Street, Suite 1200, Nashville, TN 37219

International Copyright Secured All Rights Reserved

Final Countdown

Words and Music by Joey Tempest

Copyright © 1986 EMI Music Publishing Ltd.

All Rights Administered by Sony/ATV Music Publishing LLC, 424 Church Street, Suite 1200, Nashville, TN 37219

International Copyright Secured All Rights Reserved

The Girl From Ipanema (Garôta De Ipanema)

Music by Antonio Carlos Jobim

English Words by Norman Gimbel

Original Words by Vinícius De Moraes

Copyright © 1963 ANTONIO CARLOS JOBIM and VINICIUS DE MORAES, Brazil

Copyright Renewed 1991 and Assigned to SONGS OF UNIVERSAL, INC. and WORDS WEST LLC

English Words Renewed 1991 by NORMAN GIMBEL for the World and Assigned to WORDS WEST LLC (P.O. Box 15187, Beverly Hills, CA 90209 USA)

All Rights Reserved Used by Permission

Hallelujah

Words and Music by Leonard Cohen

Copyright © 1985 Sony/ATV Music Publishing LLC

All Rights Administered by Sony/ATV Music Publishing LLC, 424 Church Street, Suite 1200, Nashville, TN 37219

International Copyright Secured All Rights Reserved

Hey Jude

Words and Music by John Lennon and Paul McCartney

Copyright © 1968 Sony/ATV Music Publishing LLC

Copyright Renewed

All Rights Administered by Sony/ATV Music Publishing LLC, 424 Church Street, Suite 1200, Nashville, TN 37219

International Copyright Secured All Rights Reserved

I Will Always Love You

Words and Music by Dolly Parton

Copyright © 1973 Velvet Apple Music

Copyright Renewed

All Rights Administered by Sony/ATV Music Publishing LLC, 424 Church Street, Suite 1200, Nashville, TN 37219

International Copyright Secured All Rights Reserved

In The Mood

By Joe Garland

Copyright © 1939, 1960 Shapiro, Bernstein & Co., Inc., New York

Copyright Renewed

International Copyright Secured All Rights Reserved

Used by Permission

Into The Unknown

from FROZEN 2

Music and Lyrics by Kristen Anderson-Lopez and Robert Lopez

© 2019 Wonderland Music Company, Inc.

All Rights Reserved. Used by Permission.

Just The Way You Are

Words and Music by Billy Joel

Copyright © 1977 ALMO MUSIC CORP. and IMPULSIVE MUSIC

Copyright Renewed

All Rights Administered by ALMO MUSIC CORP.

All Rights Reserved Used by Permission

La Bamba

By Richard Valenzuela

Copyright © 1959 EMI Longitude Music and Valens Heirs Designee

Copyright Renewed

All Rights Administered by Sony/ATV Music Publishing LLC, 424 Church Street, Suite 1200, Nashville, TN 37219

International Copyright Secured All Rights Reserved

Let There Be Love

Lyric by Ian Grant
 Music by Lionel Rand
 Copyright © 1940 Shapiro, Bernstein & Co.,
 Inc., New York
 Copyright Renewed
 International Copyright Secured All Rights
 Reserved Used by Permission

Lover

Words and Music by Taylor Swift
 Copyright © 2019 Sony/ATV Music Publishing
 LLC and Taylor Swift Music
 All Rights Administered by Sony/ATV Music
 Publishing LLC, 424 Church Street, Suite
 1200, Nashville, TN 37219
 International Copyright Secured All Rights
 Reserved

Moon River

from the Paramount Picture BREAKFAST AT
 TIFFANY'S
 Words by Johnny Mercer
 Music by Henry Mancini
 Copyright © 1961 Sony/ATV Music Publishing
 LLC
 Copyright Renewed
 All Rights Administered by Sony/ATV Music
 Publishing LLC, 424 Church Street, Suite
 1200, Nashville, TN 37219
 International Copyright Secured All Rights
 Reserved

**My Heart Will Go On (Love Theme From
"Titanic")**

from the Paramount and Twentieth Century
 Fox Motion Picture TITANIC
 Music by James Horner
 Lyric by Will Jennings
 Copyright © 1997 Sony/ATV Harmony, Sony/
 ATV Melody, T C F Music Publishing, Inc.,
 Fox Film Music Corporation and Blue Sky
 Rider Songs
 All Rights on behalf of Sony/ATV Harmony and
 Sony/ATV Melody Administered by Sony/
 ATV Music Publishing LLC, 424 Church
 Street, Suite 1200, Nashville, TN 37219
 All Rights on behalf of Blue Sky Rider Songs
 Administered by Irving Music, Inc.
 International Copyright Secured All Rights
 Reserved

Poker Face

Words and Music by Stefani Germanotta and
 RedOne
 Copyright © 2008 Sony/ATV Music Publishing
 LLC, House Of Gaga Publishing Inc. and
 RedOne Productions, LLC
 All Rights Administered by Sony/ATV Music
 Publishing LLC, 424 Church Street, Suite
 1200, Nashville, TN 37219
 International Copyright Secured All Rights
 Reserved

Señorita

Words and Music by Camila Cabello, Charlotte
 Aitchison, Jack Patterson, Shawn Mendes,
 Magnus Høiberg, Benjamin Levin, Ali
 Tamposi and Andrew Wotman
 Copyright © 2019 Maidmetal Limited,
 Milamoon Songs, Stellar Songs Ltd., EMI
 Music Publishing Ltd., Songs Of Universal,
 Inc., Mendes Music, Infinite Stripes, Back
 Hair Music Publishing, Universal Music
 Works, Please Don't Forget To Pay Me Music,
 Reservoir 416 and Andrew Watt Music
 All Rights on behalf of Maidmetal Limited,
 Milamoon Songs, Stellar Songs Ltd. and EMI
 Music Publishing Ltd. Administered by
 Sony/ATV Music Publishing LLC, 424
 Church Street, Suite 1200, Nashville,
 TN 37219

All Rights on behalf of Mendes Music, Infinite
 Stripes and Back Hair Music Publishing
 Administered by Songs Of Universal, Inc.
 All Rights on behalf of Please Don't Forget To
 Pay Me Music Administered by Universal
 Music Works
 All Rights on behalf of Reservoir 416
 Administered Worldwide by Reservoir
 Media Management, Inc.
 All Rights on behalf of Andrew Watt Music
 Administered Worldwide by Songs Of Kobalt
 Music Publishing
 International Copyright Secured All Rights
 Reserved

Shallow

from A STAR IS BORN
 Words and Music by Stefani Germanotta, Mark
 Ronson, Andrew Wyatt and Anthony
 Rossomando
 Copyright © 2018 Sony/ATV Music Publishing
 LLC, SG Songs Worldwide, Concord
 Copyrights, Songs Of Zelig, Downtown
 DMP Songs, Downtown DLJ Songs,
 Stephaniesays Music, White Bull Music
 Group, Warner-Barham Music, LLC and
 Warner-Olive Music, LLC
 All Rights on behalf of Sony/ATV Music
 Publishing LLC and SG Songs Worldwide
 Administered by Sony/ATV Music
 Publishing LLC, 424 Church Street, Suite
 1200, Nashville, TN 37219

All Rights on behalf of Songs Of Zelig
 Administered by Concord Copyrights
 All Rights on behalf of Downtown DMP Songs,
 Downtown DLJ Songs, Stephaniesays Music
 and White Bull Music Group Administered
 by Downtown Music Publishing LLC
 All Rights (Excluding Print) on behalf of
 Warner-Barham Music, LLC Administered
 by Songs Of Universal, Inc.
 All Rights (Excluding Print) on behalf of
 Warner-Olive Music, LLC Administered by
 Universal Music Corp.

Exclusive Worldwide Print Rights on behalf of
 Warner-Barham Music, LLC and Warner-
 Olive Music, LLC Administered by Alfred
 Music

International Copyright Secured All Rights
 Reserved

Spanish Eyes

Words by Charles Singleton and Eddie Snyder
 Music by Bert Kaempfert
 Copyright © 1965 Bert Kaempfert Music
 Copyright Renewed
 All Rights Administered by Sony/ATV Music
 Publishing LLC, 424 Church Street, Suite
 1200, Nashville, TN 37219
 International Copyright Secured All Rights
 Reserved

10,000 Hours

Words and Music by Dan Smyers, Jordan
 Reynolds, Shay Mooney, Justin Bieber, Jason
 Boyd and Jessie Jo Dillon
 © 2019 WC MUSIC CORP., BEATS AND
 BANJOS, BUCKEYE26, JREYNMUSIC,
 WARNER-TAMERLANE PUBLISHING
 CORP., SHAY MOONEY MUSIC,
 UNIVERSAL MUSIC CORP., BIEBER TIME
 PUBLISHING, BMG GOLD SONGS, POO
 BZ PUBLISHING INC., BIG MUSIC
 MACHINE and BIG ASS PILE OF DIMES
 MUSIC
 All Rights for BEATS AND BANJOS,
 BUCKEYE26 and JREYNMUSIC
 Administered by WC MUSIC CORP.
 All Rights for SHAY MOONEY MUSIC
 Administered by WARNER-TAMERLANE
 PUBLISHING CORP.

All Rights for BIEBER TIME PUBLISHING
 Administered by UNIVERSAL MUSIC
 CORP. All Rights for BMG GOLD SONGS
 and POO BZ PUBLISHING INC.
 Administered by BMG RIGHTS
 MANAGEMENT (US) LLC
 All Rights Reserved Used by Permission

Unchained Melody

Lyric by Hy Zaret
 Music by Alex North
 © 1955 (Renewed) North Melody Publishing
 (SESAC) and HZUM Publishing (SESAC) c/
 o Unchained Melody Publishing, LLC
 All Rights Reserved Used by Permission

Up Where We Belong

from the Paramount Picture AN OFFICER
 AND A GENTLEMAN
 Words by Will Jennings
 Music by Buffy Sainte-Marie and Jack Nitzsche
 Copyright © 1982 Sony/ATV Music Publishing
 LLC
 All Rights Administered by Sony/ATV Music
 Publishing LLC, 424 Church Street, Suite
 1200, Nashville, TN 37219
 International Copyright Secured All Rights
 Reserved

What A Wonderful World

Words and Music by George David Weiss and
 Bob Thiele
 Copyright © 1967 by Range Road Music Inc.,
 Quartet Music and Abilene Music Copyright
 Renewed
 All Rights for Range Road Music Inc.
 Administered by Round Hill Carlin, LLC
 All Rights for Quartet Music Administered by
 BMG Rights Management (US) LLC
 All Rights for Abilene Music Administered by
 Concord Sounds c/o Concord Music
 Publishing
 International Copyright Secured All Rights
 Reserved Used by Permission

White Christmas

from the Motion Picture Irving Berlin's
 HOLIDAY INN
 Words and Music by Irving Berlin
 © Copyright 1940, 1942 by Irving Berlin
 Copyright Renewed
 International Copyright Secured All Rights
 Reserved

Wonderful Tonight

Words and Music by Eric Clapton
 Copyright © 1977 by Eric Patrick Clapton
 Copyright Renewed
 International Copyright Secured All Rights
 Reserved

Wonderwall

Words and Music by Noel Gallagher
 Copyright © 1995 SM Music Publishing UK
 Limited and Oasis Music
 All Rights Administered by Sony/ATV Music
 Publishing LLC, 424 Church Street, Suite
 1200, Nashville, TN 37219
 International Copyright Secured All Rights
 Reserved

You've Lost That Lovin' Feelin'

Words and Music by Barry Mann, Cynthia Weil
 and Phil Spector
 Copyright © 1964, 1965 Screen Gems-EMI
 Music Inc. and Mother Bertha Music
 Copyright Renewed
 All Rights Administered by Sony/ATV Music
 Publishing LLC, 424 Church Street, Suite
 1200, Nashville, TN 37219
 International Copyright Secured All Rights
 Reserved

For European Union and United Kingdom

EN	SIMPLIFIED EU DECLARATION OF CONFORMITY / SIMPLIFIED UK DECLARATION OF CONFORMITY
<p>Hereby, Yamaha Music Europe GmbH declares that the radio equipment type [CSP-295GP, CSP-295, CSP-275, CSP-255] is in compliance with Directive 2014/53/EU and the radio equipment regulations of UK. The full texts of the EU declaration of conformity and the UK declaration of conformity are available at the following internet address: https://europe.yamaha.com/en/support/compliance/doc.html</p>	
FR	DECLARATION UE DE CONFORMITE SIMPLIFIEE
<p>Le soussigné, Yamaha Music Europe GmbH, déclare que l'équipement radioélectrique du type [CSP-295GP, CSP-295, CSP-275, CSP-255] est conforme à la directive 2014/53/UE. Le texte complet de la déclaration UE de conformité est disponible à l'adresse internet suivante : https://europe.yamaha.com/en/support/compliance/doc.html</p>	
DE	VEREINFACHTE EU-KONFORMITÄTSERKLÄRUNG
<p>Hiermit erklärt Yamaha Music Europe GmbH, dass der Funkanlagentyp [CSP-295GP, CSP-295, CSP-275, CSP-255] der Richtlinie 2014/53/EU entspricht. Der vollständige Text der EU-Konformitätserklärung ist unter der folgenden Internetadresse verfügbar: https://europe.yamaha.com/en/support/compliance/doc.html</p>	
SV	FÖRENKLAD EU-FÖRSÄKRAN OM ÖVERENSSTÄMMElse
<p>Härmed försäkrar Yamaha Music Europe GmbH att denna typ av radioutrustning [CSP-295GP, CSP-295, CSP-275, CSP-255] överensstämmer med direktiv 2014/53/EU. Den fullständiga texten till EU-försäkran om överensstämmelse finns på följande webbadress: https://europe.yamaha.com/en/support/compliance/doc.html</p>	
IT	DICHIARAZIONE DI CONFORMITÀ UE SEMPLIFICATA
<p>Il fabbricante, Yamaha Music Europe GmbH, dichiara che il tipo di apparecchiatura radio [CSP-295GP, CSP-295, CSP-275, CSP-255] è conforme alla direttiva 2014/53/UE. Il testo completo della dichiarazione di conformità UE è disponibile al seguente indirizzo Internet: https://europe.yamaha.com/en/support/compliance/doc.html</p>	
ES	DECLARACIÓN UE DE CONFORMIDAD SIMPLIFICADA
<p>Por la presente, Yamaha Music Europe GmbH declara que el tipo de equipo radioeléctrico [CSP-295GP, CSP-295, CSP-275, CSP-255] es conforme con la Directiva 2014/53/UE. El texto completo de la declaración UE de conformidad está disponible en la dirección Internet siguiente: https://europe.yamaha.com/en/support/compliance/doc.html</p>	
PT	DECLARAÇÃO UE DE CONFORMIDADE SIMPLIFICADA
<p>O(a) abaixo assinado(a) Yamaha Music Europe GmbH declara que o presente tipo de equipamento de rádio [CSP-295GP, CSP-295, CSP-275, CSP-255] está em conformidade com a Diretiva 2014/53/UE. O texto integral da declaração de conformidade está disponível no seguinte endereço de Internet: https://europe.yamaha.com/en/support/compliance/doc.html</p>	
NL	VEREENVOUDIGDE EU-CONFORMITEITSVERKLARING
<p>Hierbij verklaar ik, Yamaha Music Europe GmbH, dat het type radioapparatuur [CSP-295GP, CSP-295, CSP-275, CSP-255] conform is met Richtlijn 2014/53/EU. De volledige tekst van de EU-conformiteitsverklaring kan worden geraadpleegd op het volgende internetadres: https://europe.yamaha.com/en/support/compliance/doc.html</p>	
BG	ОПРОСТЕНА ЕС ДЕКЛАРАЦИЯ ЗА СЪОТВЕТСТВИЕ
<p>С настоящото Yamaha Music Europe GmbH декларира, че този тип радиосъоръжение [CSP-295GP, CSP-295, CSP-275, CSP-255] е в съответствие с Директива 2014/53/ЕС. Цялостният текст на ЕС декларацията за съответствие може да се намери на следния интернет адрес: https://europe.yamaha.com/en/support/compliance/doc.html</p>	
CS	ZJEDNODUŠENÉ EU PROHLÁŠENÍ O SHODĚ
<p>Tímto Yamaha Music Europe GmbH prohlašuje, že typ rádiového zařízení [CSP-295GP, CSP-295, CSP-275, CSP-255] je v souladu se směrnicí 2014/53/EU. Úplné znění EU prohlášení o shodě je k dispozici na této internetové adrese: https://europe.yamaha.com/en/support/compliance/doc.html</p>	
DA	FORENKLET EU-OVERENSSTEMMELSESERKLÆRING
<p>Hermed erklærer Yamaha Music Europe GmbH, at radioudstyrstypen [CSP-295GP, CSP-295, CSP-275, CSP-255] er i overensstemmelse med direktiv 2014/53/EU. EU-overensstemmelseerklæringens fulde tekst kan findes på følgende internetadresse: https://europe.yamaha.com/en/support/compliance/doc.html</p>	

ET LIHTSUSTATUD ELI VASTAVUSDEKLARATSIOON

Käesolevaga deklareerib Yamaha Music Europe GmbH, et käesolev raadioseadme tüüp [CSP-295GP, CSP-295, CSP-275, CSP-255] vastab direktiivi 2014/53/EL nõuetele. ELi vastavusdeklaratsiooni täielik tekst on kättesaadav järgmisel internetiaadressil: <https://europe.yamaha.com/en/support/compliance/doc.html>

EL ΑΠΛΟΥΣΤΕΥΜΕΝΗ ΔΗΛΩΣΗ ΣΥΜΜΟΡΦΩΣΗΣ ΕΕ

Με την παρούσα ο/η Yamaha Music Europe GmbH, δηλώνει ότι ο ραδιοεξοπλισμός [CSP-295GP, CSP-295, CSP-275, CSP-255] πληροί την οδηγία 2014/53/ΕΕ. Το πλήρες κείμενο της δήλωσης συμμόρφωσης ΕΕ διατίθεται στην ακόλουθη ιστοσελίδα στο διαδίκτυο: <https://europe.yamaha.com/en/support/compliance/doc.html>

HR POJEDNOSTAVLJENA EU IZJAVA O SUKLADNOSTI

Yamaha Music Europe GmbH ovime izjavljuje da je radijska oprema tipa [CSP-295GP, CSP-295, CSP-275, CSP-255] u skladu s Direktivom 2014/53/EU. Cjeloviti tekst EU izjave o sukladnosti dostupan je na sljedećoj internetskoj adresi: <https://europe.yamaha.com/en/support/compliance/doc.html>

LV VIENKĀRŠOTA ES ATBILSTĪBAS DEKLARĀCIJA

Ar šo Yamaha Music Europe GmbH deklarē, ka radioiekārta [CSP-295GP, CSP-295, CSP-275, CSP-255] atbilst Direktīvai 2014/53/ES. Pilns ES atbilstības deklarācijas teksts ir pieejams šādā interneta vietnē: <https://europe.yamaha.com/en/support/compliance/doc.html>

LT SUPAPRASTINTA ES ATITIKTIES DEKLARACIJA

Aš, Yamaha Music Europe GmbH, patvirtinu, kad radijo įrenginių tipas [CSP-295GP, CSP-295, CSP-275, CSP-255] atitinka Direktyvą 2014/53/ES. Visas ES atitikties deklaracijos tekstas prieinamas šiuo interneto adresu: <https://europe.yamaha.com/en/support/compliance/doc.html>

HU EGSZERŰSÍTETT EU-MEGFELELŐSÉGI NYILATKOZAT

Yamaha Music Europe GmbH igazolja, hogy a [CSP-295GP, CSP-295, CSP-275, CSP-255] típusú rádióberendezés megfelel a 2014/53/EU irányelvnek. Az EU-megfelelőségi nyilatkozat teljes szövege elérhető a következő internetes címen: <https://europe.yamaha.com/en/support/compliance/doc.html>

PL UPROSZCZONA DEKLARACJA ZGODNOŚCI UE

Yamaha Music Europe GmbH niniejszym oświadcza, że typ urządzenia radiowego [CSP-295GP, CSP-295, CSP-275, CSP-255] jest zgodny z dyrektywą 2014/53/UE. Pełny tekst deklaracji zgodności UE jest dostępny pod następującym adresem internetowym: <https://europe.yamaha.com/en/support/compliance/doc.html>

RO DECLARAȚIA UE DE CONFORMITATE SIMPLIFICATĂ

Prin prezenta, Yamaha Music Europe GmbH declară că tipul de echipamente radio [CSP-295GP, CSP-295, CSP-275, CSP-255] este în conformitate cu Directiva 2014/53/UE. Textul integral al declarației UE de conformitate este disponibil la următoarea adresă internet: <https://europe.yamaha.com/en/support/compliance/doc.html>

SK ZJEDNODUŠENÉ EÚ VYHLÁSENIE O ZHODE

Yamaha Music Europe GmbH týmto vyhlasuje, že rádiové zariadenie typu [CSP-295GP, CSP-295, CSP-275, CSP-255] je v súlade so smernicou 2014/53/EÚ. Úplné EÚ vyhlásenie o zhode je k dispozícii na tejto internetovej adrese: <https://europe.yamaha.com/en/support/compliance/doc.html>

SL POENOSTAVLJENA IZJAVA EU O SKLADNOSTI

Yamaha Music Europe GmbH potrjuje, da je tip radijske opreme [CSP-295GP, CSP-295, CSP-275, CSP-255] skladen z Direktivo 2014/53/EU. Celotno besedilo izjave EU o skladnosti je na voljo na naslednjem spletnem naslovu: <https://europe.yamaha.com/en/support/compliance/doc.html>

FI YKSINKERTAISTETTU EU-VAATIMUSTENMUKAISUUSVAKUUTUS

Yamaha Music Europe GmbH vakuuttaa, että radiolaitetyypit [CSP-295GP, CSP-295, CSP-275, CSP-255] on direktiivin 2014/53/EU mukainen. EU-vaatimustenmukaisuusvakuutuksen täysimittainen teksti on saatavilla seuraavassa internetosoitteessa: <https://europe.yamaha.com/en/support/compliance/doc.html>

TR BASİTLEŞTİRİLMİŞ AVRUPA BİRLİĞİ UYGUNLUK BİLDİRİMİ

İşbu belge ile, Yamaha Music Europe GmbH, radyo cihaz tipinin [CSP-295GP, CSP-295, CSP-275, CSP-255], Direktif 2014/53/ AB'ye uygunluğunu beyan eder. AB uyumu beyanının tam metni aşağıdaki internet adresinden edinilebilir: <https://europe.yamaha.com/en/support/compliance/doc.html>

Apache License 2.0

Copyright (c) 2009-2018 Arm Limited. All rights reserved.

SPDX-License-Identifier: Apache-2.0

Licensed under the Apache License, Version 2.0 (the License); you may not use this file except in compliance with the License. You may obtain a copy of the License at www.apache.org/licenses/LICENSE-2.0

Unless required by applicable law or agreed to in writing, software distributed under the License is distributed on an AS IS BASIS, WITHOUT WARRANTIES OR CONDITIONS OF ANY KIND, either express or implied. See the License for the specific language governing permissions and limitations under the License.

Modified BSD license

COPYRIGHT(c) 2016 STMicroelectronics

Redistribution and use in source and binary forms, with or without modification, are permitted provided that the following conditions are met:

1. Redistributions of source code must retain the above copyright notice, this list of conditions and the following disclaimer.
2. Redistributions in binary form must reproduce the above copyright notice, this list of conditions and the following disclaimer in the documentation and/or other materials provided with the distribution.
3. Neither the name of STMicroelectronics nor the names of its contributors may be used to endorse or promote products derived from this software without specific prior written permission.

THIS SOFTWARE IS PROVIDED BY THE COPYRIGHT HOLDERS AND CONTRIBUTORS "AS IS" AND ANY EXPRESS OR IMPLIED WARRANTIES, INCLUDING, BUT NOT LIMITED TO, THE IMPLIED WARRANTIES OF MERCHANTABILITY AND FITNESS FOR A PARTICULAR PURPOSE ARE DISCLAIMED. IN NO EVENT SHALL THE COPYRIGHT HOLDER OR CONTRIBUTORS BE LIABLE FOR ANY DIRECT, INDIRECT, INCIDENTAL, SPECIAL, EXEMPLARY, OR CONSEQUENTIAL DAMAGES (INCLUDING, BUT NOT LIMITED TO, PROCUREMENT OF SUBSTITUTE GOODS OR SERVICES; LOSS OF USE, DATA, OR PROFITS; OR BUSINESS INTERRUPTION) HOWEVER CAUSED AND ON ANY THEORY OF LIABILITY, WHETHER IN CONTRACT, STRICT LIABILITY, OR TORT (INCLUDING NEGLIGENCE OR OTHERWISE) ARISING IN ANY WAY OUT OF THE USE OF THIS SOFTWARE, EVEN IF ADVISED OF THE POSSIBILITY OF SUCH DAMAGE.

Important Notice: Guarantee Information for customers in European Economic Area (EEA) and Switzerland

Important Notice: Guarantee Information for customers in EEA* and Switzerland For detailed guarantee information about this Yamaha product, and Pan-EEA* and Switzerland warranty service, please either visit the website address below (Printable file is available at our website) or contact the Yamaha representative office for your country. * EEA: European Economic Area	English
Wichtiger Hinweis: Garantie-Information für Kunden in der EWR* und der Schweiz Für nähere Garantie-Information über dieses Produkt von Yamaha, sowie über den Pan-EWR*- und Schweizer Garantieservice, besuchen Sie bitte entweder die folgend angegebene Internetadresse (eine druckfähige Version befindet sich auch auf unserer Webseite), oder wenden Sie sich an den für Ihr Land zuständigen Yamaha-Vertrieb. *EWR: Europäischer Wirtschaftsraum	Deutsch
Remarque importante: informations de garantie pour les clients de l'EEE et la Suisse Pour des informations plus détaillées sur la garantie de ce produit Yamaha et sur le service de garantie applicable dans l'ensemble de l'EEE ainsi qu'en Suisse, consultez notre site Web à l'adresse ci-dessous (le fichier imprimable est disponible sur notre site Web) ou contactez directement Yamaha dans votre pays de résidence. * EEE : Espace Economique Européen	Français
Belangrijke mededeling: Garantie-informatie voor klanten in de EER* en Zwitserland Voor gedetailleerde garantie-informatie over dit Yamaha-product en de garantieservice in heel de EER* en Zwitserland, gaat u naar de onderstaande website (u vindt een afdrukbaar bestand op onze website) of neemt u contact op met de vertegenwoordiging van Yamaha in uw land. * EER: Europese Economische Ruimte	Nederlands
Aviso importante: información sobre la garantía para los clientes del EEE* y Suiza Para una información detallada sobre este producto Yamaha y sobre el soporte de garantía en la zona EEE* y Suiza, visite la dirección web que se incluye más abajo (la versión del archivo para imprimir esta disponible en nuestro sitio web) o póngase en contacto con el representante de Yamaha en su país. * EEE: Espacio Económico Europeo	Español
Avviso importante: informazioni sulla garanzia per i clienti residenti nell'EEA* e in Svizzera Per informazioni dettagliate sulla garanzia relativa a questo prodotto Yamaha e l'assistenza in garanzia nei paesi EEA* e in Svizzera, potete consultare il sito Web all'indirizzo riportato di seguito (è disponibile il file in formato stampabile) oppure contattare l'ufficio di rappresentanza locale della Yamaha. * EEA: Area Economica Europea	Italiano
Aviso importante: informações sobre as garantias para clientes da AEE* e da Suíça Para obter uma informação pormenorizada sobre este produto da Yamaha e o serviço de garantia na AEE* e na Suíça, visite o site a seguir (o arquivo para impressão está disponível no nosso site) ou entre em contato com o escritório de representação da Yamaha no seu país. * AEE: Área Económica Europeia	Português
Σημαντική σημείωση: Πληροφορίες εγγύησης για τους πελάτες στον ΕΟΧ* και Ελλάδα Για λεπτομερείς πληροφορίες εγγύησης σχετικά με το προϊόν προϊόν της Yamaha και την κάλυψη εγγύησης σε όλες τις χώρες του ΕΟΧ και την Ελλάδα, επισκεφτείτε την παρακάτω ιστοσελίδα (Εκτυπώσιμη μορφή είναι διαθέσιμη στην ιστοσελίδα μας) ή απευθυνθείτε στην αντιπροσωπεία της Yamaha στη χώρα σας. * ΕΟΧ: Ευρωπαϊκός Οικονομικός Χώρος	Ελληνικά
Viktigt: Garantiinformation för kunder i EES-området* och Schweiz För detaljerad information om denna Yamahaprodukt samt garantiservice i hela EES-området* och Schweiz kan du antingen besöka nedanstående webbadress (en utskriftsvänlig fil finns på webbplatsen) eller kontakta Yamahas officiella representant i ditt land. * EES: Europeiska Ekonomiska Samarbetsområdet	Svenska
Viktig merknad: Garantiinformasjon for kunder i EØS* og Sveits Detaljert garantiinformasjon om dette Yamaha-produktet og garantiservice for hele EØS-området* og Sveits kan fås enten ved å besøke nettstedene nedenfor (utskriftsversjon finnes på våre nettsider) eller kontakte Yamahas kontorene i landet der du bor. *EØS: Det europeiske økonomiske samarbeidsområdet	Norsk
Vigtig oplysning: Garantioplysninger til kunder i EØO* og Schweiz De kan finde detaljerede garantioplysninger om dette Yamaha-produkt og den fælles garantiserviceordning for EØO* (og Schweiz) ved at besøge det websted, der er angivet nedenfor (der findes en fil, som kan udskrives, på vores websted), eller ved at kontakte Yamahas nationale repræsentationskontor i det land, hvor De bor. * EØO: Det Europæiske Økonomiske Område	Dansk
Tärkeä ilmoitus: Takuutiedot Euroopan talousalueen (ETA) ja Sveitsin asiakkaille Tämän Yamaha-tuotteen sekä ETA-alueen ja Sveitsin takuuta koskevat yksityiskohtaiset tiedot saatte alla olevasta nettiosoitteesta. (Tulostettava tiedosto saatavissa sivustollamme.) Voitte myös ottaa yhteyttä paikalliseen Yamaha-edustajaan. *ETA: Euroopan talousalue	Suomi
Ważne: Warunki gwarancyjne obowiązujące w EOG* i Szwajcarii Aby dowiedzieć się więcej na temat warunków gwarancyjnych tego produktu firmy Yamaha i serwisu gwarancyjnego w całym EOG* i Szwajcarii, należy odwiedzić wskazaną poniżej stronę internetową (Plik gotowy do wydruku znajduje się na naszej stronie internetowej) lub skontaktować się z przedstawicielstwem firmy Yamaha w swoim kraju. * EOG — Europejski Obszar Gospodarczy	Polski
Důležité oznámení: Záruční informace pro zákazníky v EHS* a ve Švýcarsku Podrobné záruční informace o tomto produktu Yamaha a záručním servisu v celém EHS* a ve Švýcarsku naleznete na níže uvedené webové adrese (soubor k tisku je dostupný na našich webových stránkách) nebo se můžete obrátit na zastoupení firmy Yamaha ve své zemi. * EHS: Evropský hospodářský prostor	Česky
Fontos figyelmeztetés: Garancia-információk az EGT* területén és Svájcban élő vásárlók számára A jelen Yamaha termékre vonatkozó részletes garancia-információk, valamint az EGT*-re és Svájcra kiterjedő garanciális szolgáltatás tekintetében keresse fel webhelyünket az alábbi címen (a webhelyen nyomattható fájl is talál), vagy pedig lépjen kapcsolatba az országában működő Yamaha képviselői irodával. * EGT: Európai Gazdasági Térség	Magyar
Oluline märkus: Garantiteave Euroopa Majanduspiirkonna (EMP)* ja Šveitsi klientidele Täpsema teabe saamiseks selle Yamaha toote garantii ning kogu Euroopa Majanduspiirkonna ja Šveitsi garantiiteeninduse kohta, külastage palun veebisaiti alljärgneval aadressil (meie saidil on saadaval printitav fail) või pöörduge Teie regiooni Yamaha esinduse poole. * EMP: Euroopa Majanduspiirkond	Eesti keel
Svarīgs paziņojums: garantijas informācija klientiem EEZ* un Šveicē Lai saņemtu detalizētu garantijas informāciju par šo Yamaha produktu, kā arī garantijas apkalpošanu EEZ* un Šveicē, lūdzam apmeklējiet zemāk norādīto tīmekļa vietnes adresi (tīmekļa vietnē ir pieejams drukājams fails) vai sazinieties ar jūsu valsti apkalpojošo Yamaha pārstāvniecību. * EEZ: Eiropas Ekonomikas zona	Latviešu
Démesio: informacija dėl garantijos pirkėjams EEE* ir Šveicarijoje Jei reikia išsamios informacijos apie šį „Yamaha“ produktą ir jo techninę priežiūrą visoje EEE* ir Šveicarijoje, apsilankykite mūsų svetainėje toliau nurodytu adresu (svetainėje yra spausdintinas failas) arba kreipkitės į „Yamaha“ atstovybę savo šaliai. *EEE – Europos ekonominė erdvė	Lietuvių kalba
Dôležité upozornenie: Informácie o záruke pre zákazníkov v EHP* a Švajčiarsku Podrobné informácie o záruke týkajúce sa tohto produktu od spoločnosti Yamaha a garančnom servise v EHP* a Švajčiarsku nájdete na webovej stránke uvedenej nižšie (na našej webovej stránke je k dispozícii súbor na tlač) alebo sa obráťte na zástupcu spoločnosti Yamaha vo svojej krajine. * EHP: Európsky hospodársky priestor	Slovenčina
Pomembno obvestilo: Informacije o garanciji za kupce v EGP* in Švici Za podrobnejše informacije o tem Yamahinem izdelku ter garancijskem servisu v celotnem EGP in Švici, obiščite spletno mesto, ki je navedeno spodaj (natisljiva datoteka je na voljo na našem spletnem mestu), ali se obrnite na Yamahinega predstavnika v svoji državi. * EGP: Evropski gospodarski prostor	Slovenščina
Важно съобщение: Информация за гаранцията за клиенти в ЕИП* и Швейцария За подробна информация за гаранцията за този продукт на Yamaha и гаранционното обслужване в паневропейската зона на ЕИП* и Швейцария или посетете посочения по-долу уеб сайт (на нашия уеб сайт има файл за печат), или се свържете с представителния офис на Yamaha във вашата страна. * ЕИП: Европейско икономическо пространство	Български език
Notificare importantă: Informații despre garanție pentru clienții din SEE* și Elveția Pentru informații detaliate privind acest produs Yamaha și serviciul de garanție Pan-SEE* și Elveția, vizitați site-ul la adresa de mai jos (fișierul imprimabil este disponibil pe site-ul nostru) sau contactați biroul reprezentanței Yamaha din țara dumneavoastră. * SEE: Spațiul Economic European	Limba română
Važna obavijest: Informacije o jamstvu za države EGP-a i Švicarske Za detaljne informacije o jamstvu za ovaj Yamahin proizvod te jamstvenom servisu za cijeli EGP i Švicarsku, molimo Vas da posjetite web-stranicu navedenu u nastavku ili kontaktirate ovlaštenog Yamahinog dobavljača u svojoj zemlji. * EGP: Evropski gospodarski prostor	Hrvatski

<https://europe.yamaha.com/warranty/>

Aby uzyskać szczegółowe informacje na temat produktów, należy skontaktować się z najbliższym przedstawicielem firmy Yamaha lub z autoryzowanym dystrybutorem wymienionym poniżej.

Podrobnosti o produktech získáte od místního zástupce společnosti Yamaha nebo autorizovaného distributora uvedeného níže.

Podrobnosti o produktoch vám poskytne najbližší zástupca spoločnosti Yamaha alebo autorizovaný distribútor zo zoznamu nižšie.

NORTH AMERICA

CANADA

Yamaha Canada Music Ltd.
135 Milner Avenue, Toronto, Ontario M1S 3R1,
Canada
Tel: +1-416-298-1311

U.S.A.

Yamaha Corporation of America
6600 Orangethorpe Avenue, Buena Park, CA
90620, U.S.A.
Tel: +1-714-522-9011

CENTRAL & SOUTH AMERICA

MEXICO

Yamaha de México, S.A. de C.V.
Av. Insurgentes Sur 1647 Piso 9, Col. San José
Insurgentes, Delegación Benito Juárez, CDMX,
C.P. 03900, México
Tel: +52-55-5804-0600

BRAZIL

Yamaha Musical do Brasil Ltda.
Praça Professor José Lannes, 40-Cjs 21 e 22,
Brooklin Paulista Novo CEP 04571-100 – São
Paulo – SP, Brazil
Tel: +55-11-3704-1377

ARGENTINA

**Yamaha Music Latin America, S.A.,
Sucursal Argentina**
Olga Cossetini 1553, Piso 4 Norte,
Madero Este-C1107CEK,
Buenos Aires, Argentina
Tel: +54-11-4119-7000

PANAMA AND OTHER LATIN AMERICAN REGIONS/CARIBBEAN REGIONS

Yamaha Music Latin America, S.A.
Edificio Torre Davivienda, Piso: 20 Avenida
Balboa, Marbella, Corregimiento de Bella Vista,
Ciudad de Panamá, Rep. de Panamá
Tel: +507-269-5311

EUROPE

THE UNITED KINGDOM/IRELAND

Yamaha Music Europe GmbH (UK)
Sherbourne Drive, Tilbrook, Milton Keynes,
MK7 8BL, U.K.
Tel: +44-1908-366700

GERMANY

Yamaha Music Europe GmbH
Siemensstrasse 22-34, 25462 Rellingen, Germany
Tel: +49-4101-303-0

SWITZERLAND/LIECHTENSTEIN

**Yamaha Music Europe GmbH, Branch
Switzerland in Thalwil**
Seestrasse 18a, 8800 Thalwil, Switzerland
Tel: +41-44-3878080

AUSTRIA/CROATIA/CZECH REPUBLIC/ HUNGARY/ROMANIA/SLOVAKIA/ SLOVENIA

Yamaha Music Europe GmbH, Branch Austria
Schleiergasse 20, 1100 Wien, Austria
Tel: +43-1-60203900

POLAND

**Yamaha Music Europe
Sp.z o.o. Oddział w Polsce**
ul. Młynarska 48, 01-171 Warszawa, Poland
Tel: +48-22-880-08-88

BULGARIA

Dinacord Bulgaria LTD.
Bul.Iskarsko Schose 7 Targowski Zentar
Evropa 1528 Sofia, Bulgaria
Tel: +359-2-978-20-25

MALTA

Olimpus Music Ltd.
Valletta Road, Mosta MST9010, Malta
Tel: +356-2133-2093

NETHERLANDS/BELGIUM/ LUXEMBOURG

Yamaha Music Europe, Branch Benelux
Wattbaan 1 3439ML Nieuwegein,
The Netherlands
Tel: +31-347-358040

FRANCE

Yamaha Music Europe
7 rue Ambroise Croizat, Zone d'activités de
Pariest, 77183 Croissy-Beaubourg, France
Tel: +33-1-6461-4000

ITALY

Yamaha Music Europe GmbH, Branch Italy
Via Tinelli N.67/69 20855 Gerno di Lesmo (MB),
Italy
Tel: +39-039-9065-1

SPAIN/PORTUGAL

**Yamaha Music Europe GmbH Ibérica,
Sucursal en España**
Ctra. de la Coruña km. 17,200, 28231
Las Rozas de Madrid, Spain
Tel: +34-91-639-88-88

GREECE

Philippos Nakas S.A. The Music House
19th km. Leof. Lavriou 190 02 Peania – Attiki,
Greece
Tel: +30-210-6686260

SWEDEN

**Yamaha Music Europe GmbH Germany Filial
Scandinavia**
JA Wettergrensgata 1, 400 43 Göteborg, Sweden
Tel: +46-31-89-34-00

DENMARK

**Yamaha Music Denmark,
Filial of Yamaha Music Europe GmbH, Tyskland**
Generatorvej 8C, ST. TH., 2860 Søborg, Denmark
Tel: +45-44-92-49-00

FINLAND

F-Musiikki Oy
Antaksentie 4
FI-01510 Vantaa, Finland
Tel: +358 (0)96185111

NORWAY

**Yamaha Music Europe GmbH Germany -
Norwegian Branch**
c/o Box 30053, 400 43 Göteborg, Sweden
Tel: +47-6716-7800

ICELAND

Hljóðfaerahúsid Ehf.
Sidumula 20
IS-108 Reykjavik, Iceland
Tel: +354-525-5050

CYPRUS

Nakas Music Cyprus Ltd.
Nikis Ave 2k
1086 Nicosia
Tel: +357-22-511080
Major Music Center
21 Ali Riza Ave. Ortakoy
P.O.Box 475 Lefkoşa, Cyprus
Tel: (392) 227 9213

RUSSIA

Yamaha Music (Russia) LLC.
Room 37, entrance 7, bld. 7, Kievskaya street,
Moscow, 121059, Russia
Tel: +7-495-626-5005

OTHER EUROPEAN REGIONS

Yamaha Music Europe GmbH
Siemensstrasse 22-34, 25462 Rellingen, Germany
Tel: +49-4101-303-0

AFRICA

Yamaha Music Gulf FZE
JAFZA-16, Office 512, P.O.Box 17328,
Jebel Ali FZE, Dubai, UAE
Tel: +971-4-801-1500

MIDDLE EAST

TURKEY

Dore Muzik
Yeni Sütlün Sokak No. 10
Levent İstanbul / Türkiye
Tel: +90-212-236-3640
Fax: +90-212-259-5567

ISRAEL

RBX International Co., Ltd.
P.O.Box 10245, Petach-Tikva, 49002
Tel: (972) 3-925-6900

OTHER REGIONS

Yamaha Music Gulf FZE
JAFZA-16, Office 512, P.O.Box 17328,
Jebel Ali FZE, Dubai, UAE
Tel: +971-4-801-1500

ASIA

MAINLAND CHINA

Yamaha Music & Electronics (China) Co., Ltd.
2F, Yunhedasha, 1818 Xinzha-lu, Jingan-qu,
Shanghai, China
Tel: +86-400-051-7700

INDIA

Yamaha Music India Private Limited
P-401, JMD Megapolis, Sector-48, Sohna Road,
Gurugram-122018, Haryana, India
Tel: +91-124-485-3300

INDONESIA

PT Yamaha Musik Indonesia Distributor
Yamaha Music Center Bldg. Jalan Jend. Gatot
Subroto Kav. 4, Jakarta 12930, Indonesia
Tel: +62-21-520-2577

KOREA

Yamaha Music Korea Ltd.
11F, Prudential Tower, 298, Gangnam-daero,
Gangnam-gu, Seoul, 06253, Korea
Tel: +82-2-3467-3300

MALAYSIA

Yamaha Music (Malaysia) Sdn. Bhd.
No.8, Jalan Perbandaran, Kelana Jaya, 47301
Petaling Jaya, Selangor, Malaysia
Tel: +60-3-78030900

SINGAPORE

Yamaha Music (Asia) Private Limited
Block 202 Hougang Street 21, #02-00,
Singapore 530202, Singapore
Tel: +65-6740-9200

TAIWAN

Yamaha Music & Electronics Taiwan Co., Ltd.
2F, No.1, Yuanfong Rd., Banqiao Dist.,
New Taipei City 22063, Taiwan
Tel: +886-2-7741-8888

THAILAND

Siam Music Yamaha Co., Ltd.
3, 4, 15, 16th Fl., Siam Motors Building,
891/1 Rama 1 Road, Wangmai,
Pathumwan, Bangkok 10330, Thailand
Tel: +66-2215-2622

VIETNAM

Yamaha Music Vietnam Company Limited
15th Floor, Nam A Bank Tower, 201-203 Cach
Mang Thang Tam St., Ward 4, Dist.3,
Ho Chi Minh City, Vietnam
Tel: +84-28-3818-1122

OTHER ASIAN REGIONS

<https://asia.yamaha.com/>

OCEANIA

AUSTRALIA

Yamaha Music Australia Pty. Ltd.
Level 1, 80 Market Street, South Melbourne,
VIC 3205 Australia
Tel: +61-3-9693-5111

NEW ZEALAND

Music Works LTD
P.O.BOX 6246 Wellesley, Auckland 4680,
New Zealand
Tel: +64-9-634-0099

REGIONS AND TRUST TERRITORIES IN PACIFIC OCEAN

<https://asia.yamaha.com/>

Head Office/Manufacturer: Yamaha Corporation 10-1, Nakazawa-cho, Naka-ku, Hamamatsu, 430-8650, Japan

Importer (European Union): Yamaha Music Europe GmbH Siemensstrasse 22-34, 25462 Rellingen, Germany

Importer (United Kingdom): Yamaha Music Europe GmbH (UK) Sherbourne Drive, Tilbrook, Milton Keynes, MK7 8BL, United Kingdom

DMI32



P77025702

Yamaha Global Site
<https://www.yamaha.com/>
Yamaha Downloads
<https://download.yamaha.com/>

© 2023 Yamaha Corporation
Published 03/2023
LB-B0