



Clavinova[®]

CLP-825

Podręcznik użytkownika

Przed rozpoczęciem korzystania z instrumentu należy zapoznać się z informacjami zawartymi w rozdziale „ZALECENIA” na stronach 3–4.
Informacje na temat montażu instrumentu znajdują się w instrukcjach na stronie 34.

Numer modelu, numer seryjny, wymagania dotyczące zasilania itp. można znaleźć na tabliczce znamionowej lub obok niej, na spodzie instrumentu. Zapisz ten numer w miejscu poniżej i zachowaj ten podręcznik jako dowód zakupu, aby ułatwić identyfikację instrumentu w przypadku jego ewentualnej kradzieży.

Nr modelu

Nr seryjny

(1003-M06 plate bottom pl 01)

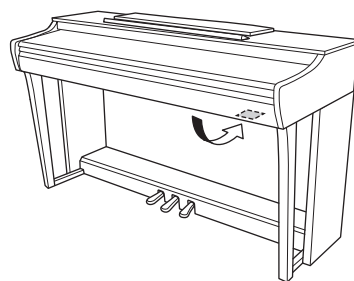

Tabliczka znamionowa jest umiejscowiona na spodzie urządzenia.

ZALECENIA

PRZECZYTAĆ UWAŻNIE PRZED PODJĘCIEM DALSZYCH CZYNNOŚCI

Sz szczególnie w przypadku dzieci opiekun powinien udzielić wskazówek, jak prawidłowo używać produktu i obchodzić się z nim przed jego użyciem.

Niniejszy podręcznik należy przechowywać w bezpiecznym i łatwo dostępnym miejscu, aby móc skorzystać z niego w razie potrzeby.



OSTRZEŻENIE

Należy zawsze stosować się do podstawowych zaleceń, które przedstawiono poniżej, aby zapobiec poważnym obrażeniom lub nawet śmierci wskutek porażenia prądem elektrycznym, zwarcia, urazów, pożaru lub innych zagrożeń. Zalecenia te obejmują m.in.:

Zasilanie

- Nie umieszczać przewodu zasilającego w pobliżu źródeł ciepła, takich jak grzejniki i kaloryfery. Przewodu nie należy również nadmiernie wyginać, w inny sposób uszkadzać ani przygniatać ciężkimi przedmiotami.
- Nie dotykać produktu ani wtyczki przewodu zasilającego podczas burzy.
- Napięcie zasilania musi być zgodne z podanym w danych technicznych produktu. Wymagane napięcie jest podane na tabliczce znamionowej produktu.
- Należy używać wyłącznie dostarczonych lub wskazanych zasilaczy sieciowych (strona 38) i przewodów zasilających. Nie używać zasilacza sieciowego ani przewodu zasilającego przeznaczonego do innych urządzeń.
- Okresowo sprawdzać wtyczkę przewodu zasilającego oraz usuwać brud i kurz, który mógł się na niej nagromadzić.
- Wtyczkę przewodu zasilającego wkładać do gniazdka elektrycznego do samego końca. Używanie produktu, gdy wtyczka nie jest prawidłowo podłączona, może spowodować nagromadzenie się pyłu na wtyczce, co może doprowadzić do pożaru lub poparzeń.
- Ustawiając urządzenie, upewnić się, że używane gniazdko elektryczne jest łatwo dostępne. W przypadku nieprawidłowego działania instrumentu lub jakichkolwiek innych problemów z urządzeniem natychmiast wyłączyć instrument i wyjąć wtyczkę z gniazdka. Nawet gdy przełącznik zasilania będzie wyłączony, ale przewód zasilający nie zostanie odłączony od gniazdka ściennego, produkt nie będzie odłączony od źródła zasilania.
- Nie podłączać produktu do gniazdka elektrycznego przez rozgałęziacz. Takie podłączenie może obniżyć jakość dźwięku lub spowodować przegrzewanie się gniazdka.
- Podczas odłączania wtyczki przewodu zasilającego należy zawsze trzymać za samą wtyczkę, a nie za przewód. Ciągnięcie za przewód może spowodować jego uszkodzenie i wskutek tego porażenie prądem elektrycznym lub pożar.
- Jeśli produkt nie jest używany przez dłuższy czas, należy wyciągnąć wtyczkę przewodu zasilającego z gniazdka elektrycznego.

Nie demontować

- Ten produkt nie zawiera części przeznaczonych do naprawy we własnym zakresie przez użytkownika. Nie należy demontować wewnętrznych części produktu ani modyfikować ich w żaden sposób.

Ostrzeżenie przed wodą i wilgocią

- Instrument należy chronić przed deszczem. Nie należy używać go w pobliżu wody ani w warunkach dużej wilgotności, ani stawiać na nim naczyń (wazonów, butelek, szklanek itp.) z płynem, który może się wylać i dostać do jego wnętrza. Dostanie się do produktu płynu takiego jak woda może spowodować pożar, porażenie prądem lub nieprawidłowe działanie.
- Używać zasilacza sieciowego tylko w pomieszczeniach. Nie wolno używać go w miejscach o wysokiej wilgotności.
- Nie należy wkładać ani wyjmować wtyczki mokrą dłońią.

Ostrzeżenie przed ogniem

- Nie należy umieszczać w pobliżu produktu płonących przedmiotów ani otwartego ognia, ponieważ mogą one spowodować pożar.

Moduł bezprzewodowy

- Fale radiowe emitowane przez ten produkt mogą wpływać na urządzenia elektromedyczne, takie jak wszczepiony rozrusznik serca lub wszczepiony defibrylator.
 - Nie wolno używać produktu w pobliżu urządzeń medycznych ani na terenie zakładów opieki zdrowotnej. Fale radiowe emitowane przez ten produkt mogą wpływać na urządzenia elektromedyczne.
 - Nie wolno używać produktu w odległości mniejszej niż 15 cm od osób z wszczepionym rozrusznikiem serca lub wszczepionym defibrylatorem.

Korzystanie ze stołka (jeżeli jest w komplecie)

- Nie ustawiać stołka w niestabilnej pozycji, gdyż może się przewrócić.
- Korzystać ze stołka z rozwagą, nie stawać na nim. Używanie go jako narzędzia lub drabiny albo wykorzystanie do innych celów może spowodować wypadek lub obrażenia ciała.
- Ze względów bezpieczeństwa na stołku może siedzieć tylko jedna osoba.
- Jeśli śruby stołka poluzowują się w wyniku długotrwałego używania, należy okresowo dokręcać je za pomocą wskazanego narzędzia, aby zapobiec wypadkowi lub obrażeniom ciała.
- Zwracać szczególną uwagę na małe dzieci, które mogą spaść z tylnej krawędzi stołka. Ponieważ stołek nie ma oparcia, korzystanie z niego bez opieki może doprowadzić do wypadku.

Niepokojące objawy

- W przypadku wystąpienia dowolnego z następujących problemów należy natychmiast wyłączyć przełącznik zasilania i wyjąć z gniazdka wtyczkę przewodu zasilającego. Następnie należy przekazać urządzenie do sprawdzenia pracownikom serwisu firmy Yamaha.
 - Przewód zasilający lub wtyczka zużyły się lub uszkodziły.
 - Pojawiają się nietypowe zapachy lub dym.
 - Do wnętrza instrumentu wpadł jakiś przedmiot lub dostała się woda.
 - Podczas korzystania z produktu następuje nagły zanik dźwięku.
 - Na produkcie pojawiają się pęknięcia lub inne widoczne uszkodzenia.



PRZESTROGA

Należy zawsze stosować się do podstawowych zaleceń, które przedstawiono poniżej, aby zapobiec poważnemu zranieniu siebie lub innych osób oraz uszkodzeniu produktu lub innego mienia. Zalecenia te obejmują m.in.:

Montaż

- Produkt należy zmontować w odpowiedniej kolejności, postępując zgodnie z instrukcjami montażu zawartymi w niniejszej instrukcji. Należy też pamiętać o regularnym dokręcaniu śrub i nakrętek. Zaniedbanie tego może doprowadzić do uszkodzenia produktu lub nawet do obrażeń ciała.

Lokalizacja

- Nie umieszczaj produktu w niestabilnej pozycji lub w miejscu o nadmiernych wibracjach, gdyż może przypadkowo się przewrócić i spowodować obrażenia ciała.
- Nie zbliżaj się do produktu w czasie trzęsienia ziemi. Silne wstrząsy mogą spowodować przemieszczenie się lub przewrócenie produktu, co może prowadzić do uszkodzenia produktu lub jego części, a nawet do obrażeń ciała.
- Instrument należy zawsze transportować lub przenosić w co najmniej dwie osoby. Próba podniesienia produktu samodzielnie może spowodować obrażenia, takie jak urazy pleców, lub doprowadzić do upuszczenia i uszkodzenia produktu, co może spowodować kolejne obrażenia.
- Przed przenoszeniem produktu należy odłączyć wszelkie podłączone przewody, aby zapobiec ich uszkodzeniu lub potknięciu się o nie, co mogłoby w konsekwencji spowodować obrażenia ciała.

Połączenia

- Przed podłączeniem produktu do innych urządzeń należy wyłączyć zasilanie wszystkich tych urządzeń. Przed włączeniem lub wyłączeniem zasilania któregokolwiek z urządzeń należy ustawić wszystkie poziomy głośności na minimum.
- Należy pamiętać, aby ustawić głośność wszystkich urządzeń na poziom minimalny i dopiero w trakcie grania stopniowo zwiększać ją dożądanego poziomu.

Obsługa

- Nie wkładaj palców ani rąk do żadnych szczelin pod pokrywą klawiatury ani w produkcie. Uważaj, aby nie przyciąć sobie palców pokrywą klawiatury.
- Nie wkładaj żadnych ciał obcych, takich jak metal czy papier, do żadnych otworów ani szczelin produktu. Nieprzestrzeganie tego zalecenia może być przyczyną pożaru, porażenia prądem lub nieprawidłowego działania.
- Nie należy opierać się o instrument ani ustawiać na nim ciężkich przedmiotów. Przyciskami, przełącznikami i złączkami należy się posługiwać z wyczuciem.
- Drobnie elementy przechowywać poza zasięgiem małych dzieci. Dzieci mogą przypadkiem połknąć te elementy.
- Korzystanie z produktu lub słuchawek przez dłuższy czas, gdy ustawiony jest wysoki poziom głośności, może prowadzić do trwałego uszkodzenia słuchu. W przypadku zauważenia osłabienia słuchu lub dzwonienia w uszach należy skontaktować się z lekarzem.
- Przed przystąpieniem do czyszczenia urządzenia należy wyjąć wtyczkę z gniazdka elektrycznego. Nieprzestrzeganie tego zalecenia może być przyczyną porażenia prądem.

Firma Yamaha nie odpowiada za szkody spowodowane niewłaściwym użytkowaniem lub modyfikacjami produktu ani za utracone lub uszkodzone dane.

Zawsze należy wyłączać zasilanie, kiedy instrument nie jest używany.

Nawet jeśli przełącznik [⏻] (Standby/On) jest w położeniu trybu gotowości (dioda zasilania jest wyłączona), prąd o minimalnym natężeniu nadal płynie do instrumentu. Jeśli urządzenie nie będzie używane przez długi czas, należy pamiętać o wyjęciu wtyczki przewodu zasilającego z gniazdka.

(DMI-11)

PRZESTROGA

Podczas przenoszenia instrumentu należy chwycić go za spód jednostki głównej. Nie chwytaj za pokrywę klawiatury ani za górną część. Niewłaściwe obchodzenie się z instrumentem może być przyczyną doznania obrażeń ciała przez użytkownika lub uszkodzenia instrumentu.

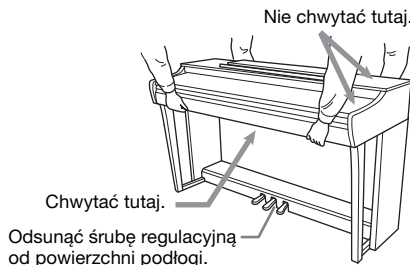

Transport

W przypadku przeprowadzki instrument można przewieźć wraz z innymi przedmiotami. Instrument może być transportowany jako całość (zmontowany) lub można rozmontować go do stanu, w jakim znajdował się w oryginalnym opakowaniu od razu po dostarczeniu. Instrument należy transportować w pozycji poziomej. Nie należy stawiać go na boku ani opierać o ścianę. Nie należy narażać instrumentu na nadmierne wibracje lub wstrząsy. Podczas transportowania instrumentu w stanie zmontowanym należy zadbać o to, aby wszystkie śruby były odpowiednio dokręcone i nie poluzowały się podczas przenoszenia.

NOTYFIKACJA

Aby zapobiec uszkodzeniu instrumentu, utracie danych lub innego rodzaju szkodom, należy przestrzegać zamieszczonych poniżej zaleceń.

■ Obsługa

- Nie używać produktu w pobliżu odbiorników telewizyjnych lub radiowych, sprzętu stereo, telefonów komórkowych i innych urządzeń elektrycznych. W przeciwnym razie ten produkt lub inne urządzenia mogą generować zakłócenia.
- Podczas korzystania z produktu razem z aplikacją na urządzeniu przenośnym, takim jak smartfon lub tablet, zaleca się włączenie na tym urządzeniu tzw. trybu samolotowego („Airplane Mode”), aby zapobiec zakłóceniom spowodowanym komunikacją. Włączenie trybu samolotowego może spowodować wyłączenie funkcji Wi-Fi lub **Bluetooth®**. Przed użyciem urządzenia należy upewnić się, że ta funkcja jest włączona.
- Należy chronić produkt przed nadmiernym zapyleniem i wstrząsami, a także zbyt wysokimi lub niskimi temperaturami (np. nie ustawiać go w miejscu nasłonecznionym albo zbyt blisko grzejnika ani nie zostawiać w ciągu dnia w samochodzie). Pozwoli to zapobiec odkształceniom, uszkodzeniom elementów wewnętrznych i niestabilnemu działaniu. (Zweryfikowany zakres temperatury roboczej to 5–40°C lub 41–104°F).
- Nie stawiać na produkcie przedmiotów wykonanych z tworzywa sztucznego lub gumy, gdyż może to spowodować odbarwienie produktu.
- W przypadku modeli z błyszczącym wykończeniem uderzenie powierzchni produktu metalowymi, porcelanowymi lub innymi twardymi przedmiotami może spowodować pęknięcie lub złuszczenie się powłoki wykończeniowej. Należy zachować ostrożność.

■ Konserwacja

- Do czyszczenia produktu należy używać miękkiej i suchej (lub lekko zwilżonej) szmatki. Nie należy stosować rozcieńczalników do farb, rozpuszczalników, alkoholu, płynów czyszczących ani chusteczek nasączonych środkami chemicznymi.
- W przypadku modeli z błyszczącym wykończeniem należy delikatnie ścierać z nich kurz i brud miękką ściereczką. Nie należy używać przy tym zbyt dużej siły, ponieważ małe cząstki brudu mogą porysować powłokę wykończeniową produktu.
- W przypadku dużych wahań temperatury i wilgotności może wystąpić zjawisko skraplania się pary, powodujące pojawienie się wody na powierzchni produktu. Jeśli woda nie zostanie usunięta, może przesiąknąć i uszkodzić drewniane elementy. Zadbaj o natychmiastowe wycieranie wszelkiej wody miękką ściereczką.

■ Zapisywanie danych

- Niektóre dane tego produktu (strona 31) są zachowywane po wyłączeniu zasilania. Jednak te zapisane dane mogą zostać utracone np. w wyniku awarii lub omyłkowo wykonanej operacji.

Informacje

■ Informacje o prawach autorskich

- Prawa autorskie do „zawartości”^{*1} zainstalowanej w tym produkcie należą do firmy Yamaha Corporation lub właściciela jej praw autorskich. Z wyjątkiem przypadków dozwolonych przez prawo autorskie i inne stosowne przepisy — takich jak kopiowanie do użytku osobistego — zabronione jest ich „odtworzenie lub przekazywanie”^{*2} bez zgody właściciela praw autorskich. W przypadku korzystania z zawartości należy skonsultować się z ekspertem ds. praw autorskich.

Jeśli użytkownik tworzy lub wykonuje muzykę z wykorzystaniem wspomnianej zawartości poprzez oryginalne użycie produktu, a następnie rejestruje ją i rozpowszechnia, zezwolenie firmy Yamaha Corporation nie jest wymagane niezależnie od tego, czy metoda rozpowszechniania jest płatna, czy bezpłatna.

*1: Słowo „zawartość” obejmuje program komputerowy, dane audio, dane stylu akompaniamentu, dane MIDI, dane WAVE, zarejestrowane dane brzmienia, zapis nutowy, dane zapisu nutowego itp.

*2: Wyrażenie „odtworzenie lub przekazywanie” obejmuje pobieranie z niniejszego produktu samej zawartości lub rejestrowanie jej i rozpowszechnianie bez dokonywania zmian w podobny sposób.

■ Informacje o funkcjach i danych, w które wyposażony jest produkt

- Czas trwania i aranżacja niektórych wstępnie zdefiniowanych utworów zostały zmodyfikowane, przez co utwory mogą nie odpowiadać dokładnie wersjom oryginalnym.

■ Informacje o oprogramowaniu typu open source

- W skład oprogramowania sprzętowego niniejszego produktu wchodzi tzw. otwarte oprogramowanie (ang. open source). Informacje o prawach autorskich i warunkach użytkowania każdego ze składników oprogramowania typu open source można znaleźć w poniższej witrynie internetowej firmy Yamaha:
Yamaha Downloads: <https://download.yamaha.com/>

■ Informacje o podręczniku

- Ilustracje przedstawione w niniejszej instrukcji służą wyłącznie do celów poglądowych.
- Windows jest zastrzeżonym znakiem towarowym firmy Microsoft® Corporation zarejestrowanym w USA i innych krajach.
- Znak słowny i logo **Bluetooth®** są zastrzeżonymi znakami towarowymi należącymi do spółki Bluetooth SIG, Inc., a korzystanie z tych znaków przez spółkę Yamaha Corporation podlega stosownej licencji.



- Nazwy firm i produktów wymienione w niniejszej instrukcji są znakami towarowymi lub zastrzeżonymi znakami towarowymi odpowiednich firm.

■ Dostrajanie

- W odróżnieniu od pianina akustycznego ten instrument nie wymaga strojenia (choć możliwe jest dostosowanie wysokości dźwięku w celu dostrojenia się do innych instrumentów). Wynika to z tego, że instrumenty cyfrowe zawsze utrzymują idealną wysokość dźwięku.

■ Informacje o utylizacji

- W przypadku utylizacji tego produktu należy skontaktować się z odpowiednimi władzami lokalnymi.

Spis treści

ZALECENIA	3
Informacje o podręcznikach.....	7
Dołączone wyposażenie	7
Kontrolery i złącza na panelu	8

Operacje podstawowe

Przygotowanie	9
Pokrywa klawiatury	9
Pulpit nutowy.....	9
Włączanie zasilania	10
Funkcja automatycznego wyłączenia.....	10
Funkcja limitu głośności	11
Korzystanie ze słuchawek	11
Gra na instrumencie	13
Korzystanie z pedałów	13
Włączanie/wyłączanie efektu VRM.....	14
Inteligentny sterownik akustyczny (IAC).....	14
Modelowanie głębi ekspresji	15
Włączanie/wyłączanie dźwięków potwierdzających wykonanie operacji	15
Zmiana czułości klawiatury	15
Korzystanie z metronomu	16

Operacje zaawansowane

Granie z użyciem brzmień różnych instrumentów muzycznych.....	17
Wybór brzmienia	17
Słuchanie utworów demonstracyjnych	18
Dodawanie efektów do dźwięku (pogłos).....	19
Transpozycja wysokości dźwięku w postąpieniach półtonowych	20
Precyzyjne dostrajanie wysokości dźwięku	20
Nakładanie dwóch brzmień (tryb Dual)	21
Gra w duecie (tryb Duo)	22

Odtwarzanie utworu i ćwiczenie.....	23
Słuchanie wstępnie zaprogramowanych utworów	23
Ćwiczenie partii jednej ręki	24
Natychmiastowe odtwarzanie od pierwszej nuty (funkcja Quick Play)	24

Nagrywanie własnego wykonania	25
Nagrywanie własnego wykonania	25
Zmiana pierwotnych ustawień nagrywanego utworu	26
Usuwanie zarejestrowanych danych	26

Korzystanie z instrumentu z urządzeniem przenośnym lub komputerem	27
Odtwarzanie/nagrywanie danych audio (interfejs audio USB)	27
Słuchanie dźwięku na instrumencie przy użyciu funkcji Bluetooth (Bluetooth Audio).....	28
Korzystanie z aplikacji Smart Pianist.....	29

Tworzenie kopii zapasowej danych oraz inicjowanie ustawień	31
Dane zachowywane po wyłączeniu zasilania	31
Inicjowanie ustawień	31
Sprawdzanie wersji oprogramowania sprzętowego instrumentu	31

Dodatek

Rozwiązywanie problemów.....	32
Słowniczek terminów.....	33
Montaż statywu instrumentu	34
Dane techniczne.....	37
Indeks	39
Lista utworów	40

Dziękujemy za wybranie pianina cyfrowego firmy Yamaha.

Ten instrument oferuje brzmienie o wyjątkowo wysokiej jakości oraz niezrównaną kontrolę dynamiki, dzięki czemu granie na nim jest czystą przyjemnością.

Aby w pełni wykorzystać potencjał i funkcje instrumentu, należy dokładnie zapoznać się z instrukcjami obsługi i przechowywać je w łatwo dostępnym miejscu, aby móc z nich korzystać w razie potrzeby.

Informacje o podręcznikach

Do tego instrumentu dołączono następujące dokumenty i materiały instruktażowe.



Dostarczane wraz z instrumentem

- **Podręcznik użytkownika (niniejsza książka)**

Zawiera omówienie podstawowych operacji i funkcji dostępnych w instrumencie. Z tym podręcznikiem należy zapoznać się w pierwszej kolejności.



Dostępne w witrynie internetowej

- **Skrócony opis działania**

Pokazuje w formie schematów funkcje przypisane do przycisków i klawiatury, ułatwiając ich szybkie sprawdzenie.



<https://manual.yamaha.com/mi/kb-ekb/clp825/>

- **Materiały referencyjne dotyczące standardu MIDI**

Podręcznik ten zawiera informacje na temat formatu danych MIDI oraz schemat implementacji MIDI, jak również opisy funkcji MIDI takie jak kanał MIDI i ustawienia sterowania lokalnego.

- **Smart Pianist User Guide (Przewodnik użytkownika aplikacji Smart Pianist)**

Zawiera objaśnienia dotyczące konfiguracji i użytkownika aplikacji „Smart Pianist” na urządzenia przenośne (strona 29), umożliwiającą zdalne sterowanie instrumentem.



Te podręczniki są dostępne w następującej witrynie internetowej:

Yamaha Downloads

<https://download.yamaha.com/>

Dołączone wyposażenie

- Podręcznik użytkownika (niniejsza książka)
- „50 Classical Music Masterpieces” (50 arcydzieł muzyki klasycznej, zeszyt z nutami)
- Online Member Product Registration (Formularz rejestracyjny produktu)
- Stołek*
- Przewód zasilający*, zasilacz sieciowy*

* Mogą nie być dołączone, w zależności od kraju. Można to sprawdzić u lokalnego sprzedawcy firmy Yamaha.

Kontrolery i złącza na panelu

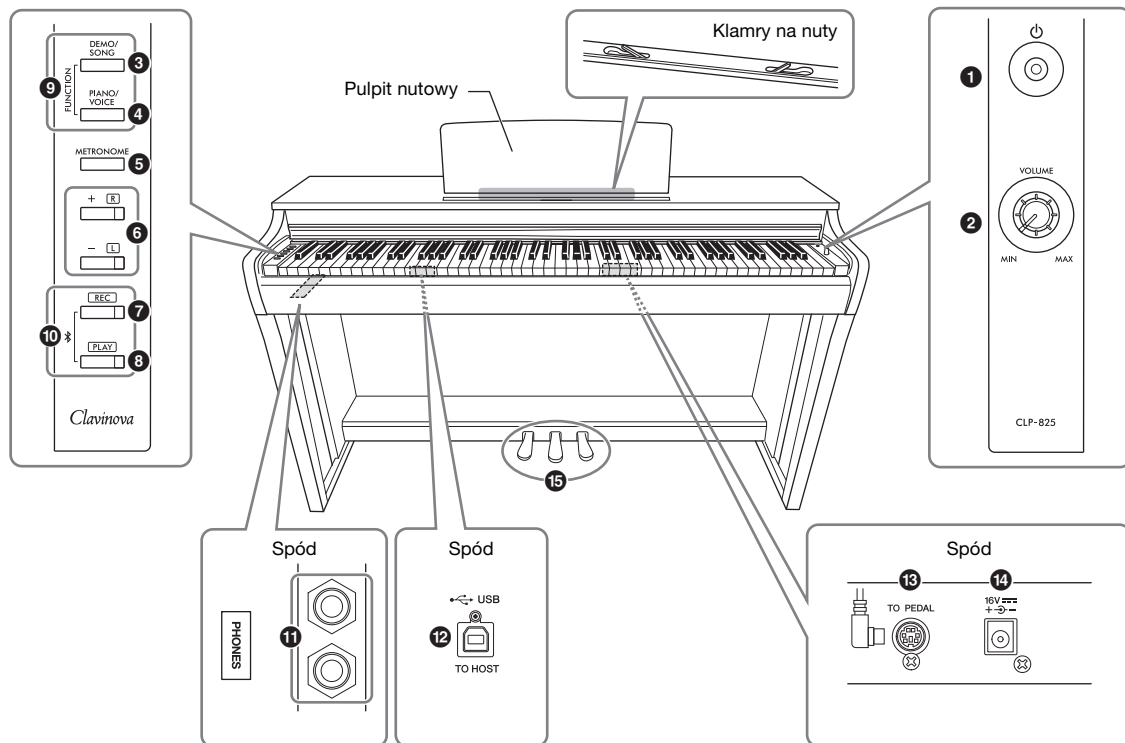

1 Przełącznik [⏻] (Standby/On)..... strona 10
Służy do włączania zasilania lub trybu gotowości.

2 Pokrętko [VOLUME]..... strona 10
Do regulowania głośności całego instrumentu. Obracanie pokrętki w prawo powoduje zwiększenie głośności, a obracanie w lewo jej zmniejszenie.

3 Przycisk [DEMO/SONG] strona 18, 23
Służy do odtwarzania utworów demonstracyjnych i wstępnie zaprogramowanych utworów.

4 Przycisk [PIANO/VOICE]..... strona 17, 19, 21
Służy do wybierania jednego brzmienia lub dwóch nakładających się brzmień albo rodzaju pogłosu.

5 Przycisk [METRONOME] strona 16
Umożliwia uruchamianie i zatrzymywanie metronomu.

6 Przyciski [+R], [-L] strona 16, 17, 23, 24

- Służą do zwiększania i zmniejszania numerów utworów, wartości tempa itp.
- W trakcie odtwarzania utworu umożliwiają niezależne włączanie i wyłączenie partii prawej i lewej ręki.

7 Przycisk [REC]..... strona 25
Umożliwia nagranie własnego wykonania.

8 Przycisk [PLAY]..... strona 25
Umożliwia odtwarzanie nagranych utworów.

9 [FUNCTION] strona 10, 20
Równoczesne przytrzymanie przycisków [DEMO/SONG] i [PIANO/VOICE] oraz naciśnięcie określonego klawisza pozwala na zmianę różnych ustawień, na przykład funkcji automatycznego wyłączania czy parametrów transpozycji.

10 Bluetooth strona 28
Służy do nawiązywania połączenia z urządzeniem wyposażonym w funkcję Bluetooth, np. smartfonem.
* Funkcja Bluetooth może nie być dostępna. Jest to uzależnione od kraju, w którym zakupiono produkt (strona 28).

11 Gniazda [PHONES]..... strona 11
Służą do podłączania standardowych słuchawek stereo.

12 Złącze [USB TO HOST]..... strona 27
Służy do podłączania instrumentu do komputera lub urządzenia przenośnego, np. smartfona lub tabletu.

13 Gniazdo [TO PEDAL]..... strona 36
Służy do podłączania przewodu zainstalowanego wstępnie pedału lub sprzedawanej oddzielnie jednostki pedałowej FC35.

14 Gniazdo DC IN strona 10
Służy do podłączania zasilacza sieciowego.

15 Pedały..... strona 13
Umożliwiają kontrolowanie ekspresji i przedłużania dźwięków, podobnie jak w pianinie akustycznym.

Przygotowanie

Pokrywa klawiatury

Otwieranie pokrywy klawiatury:

Lekko unieść pokrywę, a następnie popchnąć ją i wsunąć do końca.

Zamykanie pokrywy klawiatury:

Wysunąć pokrywę, ciągnąc ją do siebie, i ostrożnie opuścić na klawiaturę.

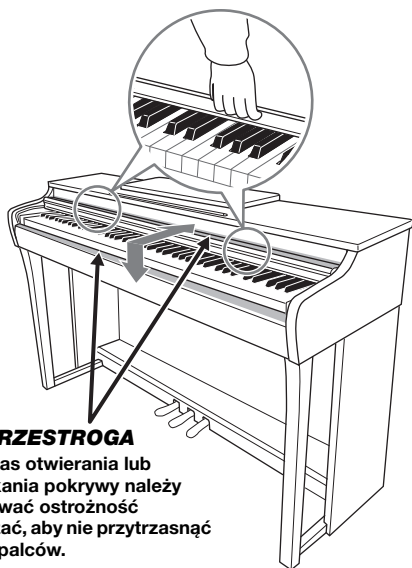

PRZESTROGA

Podczas otwierania lub zamykania pokrywy należy zachować ostrożność i uważać, aby nie przytrzasnąć sobie palców.

PRZESTROGA

- Podczas otwierania i zamykania należy trzymać pokrywę oburącz. Nie wypuszczać pokrywy z rąk do momentu jej całkowitego otwarcia lub zamknięcia. Zachować ostrożność, aby nie przyciąć palców (swoich lub innej osoby, zwłaszcza dzieci) między pokrywą a jednostką główną.
- Na pokrywie klawiatury nie należy kłaść żadnych przedmiotów, nawet np. niewielkich kawałków papieru czy metalu. Podczas otwierania pokrywy małe przedmioty na niej umieszczone mogą wpaść do środka instrumentu, a ich wyjęcie może okazać się niemożliwe. Mogą one później doprowadzić do porażenia prądem, zwarcia, pożaru albo poważnego uszkodzenia instrumentu.

Pulpit nutowy

Aby podnieść pulpit nutowy:

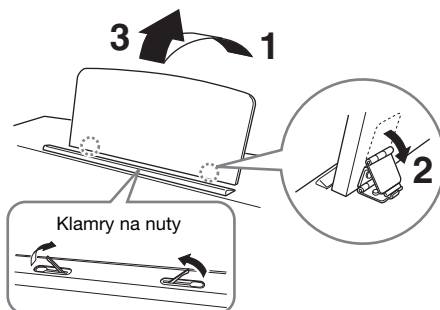

Klamry na nuty służą do przytrzymywania zeszytów nutowych w taki sposób, aby ich strony się nie przewracały.

PRZESTROGA

Nie należy korzystać z pulpitu nutowego podniesionego do połowy. Podczas obniżania pulpitu nutowego nie wypuszczać go z rąk, dopóki nie zostanie całkowicie złożony.

Aby opuścić pulpit nutowy:

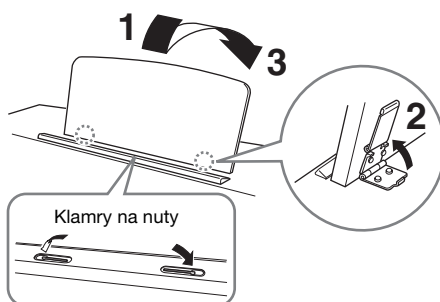

Zamknąć klamry na nuty, jeśli są otwarte, a następnie obniżyć pulpit nutowy zgodnie z instrukcjami poniżej.

Włączanie zasilania

1. Podłączyć wtyczki zasilacza sieciowego w kolejności przedstawionej na ilustracji.

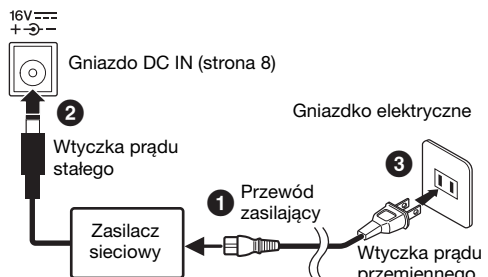

Kształt wtyczki i gniazdka może być różny w zależności od kraju.

! OSTRZEŻENIE

- Należy używać wyłącznie wskazanego zasilacza (strona 38). Używanie innych zasilaczy może spowodować nieodwracalne uszkodzenie zarówno zasilacza, jak i instrumentu.
- Podczas ustawiania produktu należy upewnić się, że używane gniazdko elektryczne jest łatwo dostępne. W przypadku nieprawidłowego działania instrumentu lub jakichkolwiek innych problemów z urządzeniem należy natychmiast wyłączyć instrument i wyjąć wtyczkę z gniazdka ściennego.

UWAGA

Podczas odłączania zasilacza sieciowego należy wykonać tę procedurę w odwrotnej kolejności.

2. Ustawić pokrętko [VOLUME] w pozycji „MIN”.

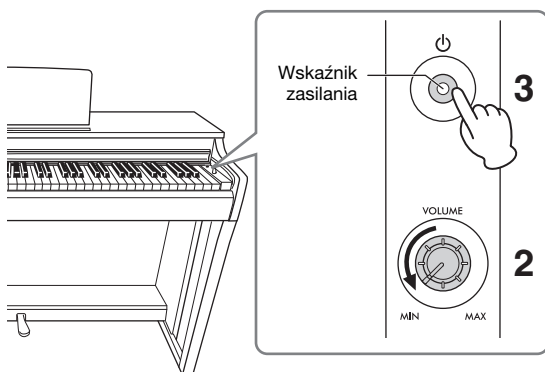

3. Nacisnąć przełącznik [⏻] (Standby/On), aby włączyć zasilanie instrumentu.

Wskaźnik zasilania na przycisku zaczyna się świecić, sygnalizując, że zasilanie jest włączone. Podczas gry na instrumencie do regulacji głośności całej klawiatury służy pokrętko [VOLUME].

Aby przełączyć instrument w tryb gotowości, należy ponownie nacisnąć przełącznik [⏻] (Standby/On) i przytrzymać go przez sekundę. Wskaźnik zasilania zgaśnie.

! OSTRZEŻENIE

Nawet jeśli przełącznik [⏻] (Standby/On) jest w położeniu trybu gotowości, instrument nadal pobiera prąd o minimalnym natężeniu. Jeśli instrument nie jest używany przez dłuższy czas, przewód zasilający należy odłączyć od gniazdka ściennego.

! PRZESTROGA

Nie należy używać tego instrumentu ustawionego na wysoki poziom głośności przez dłuższy czas, gdyż mogłoby to doprowadzić do uszkodzenia słuchu.

NOTYFIKACJA

Włączając zasilanie, należy tylko nacisnąć przełącznik [⏻] (Standby/On). Każda inna operacja, np. naciskanie klawiszy, przycisków lub pedałów, może spowodować wadliwe działanie instrumentu.

Funkcja automatycznego wyłączenia

Aby zapobiec niepotrzebnemu zużyciu energii, instrument jest wyposażony w funkcję automatycznego wyłączenia, która automatycznie wyłącza jego zasilanie po około 15 minutach bezczynności.

Przytrzymując jednocześnie przyciski [DEMO/SONG] i [PIANO/VOICE], nacisnąć klawisz A#0, aby aktywować funkcję automatycznego wyłączenia zasilania, lub klawisz A0, aby ją dezaktywować.

Domyślne ustawienie: Włączone



Funkcję tę można również wyłączyć podczas włączania zasilania instrumentu.

Przytrzymując wciśnięty klawisz A-1 (najniższy klawisz), nacisnąć przełącznik [⏻] (Standby/On), aby włączyć instrument. Wskaźnik [REC] mignie 3 razy, co będzie oznaczało, że funkcja automatycznego wyłączenia została wyłączona.

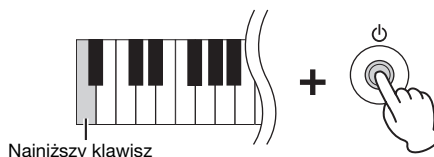

Funkcja limitu głośności

Aby nie dopuścić do zbyt dużej głośności, można użyć funkcji limitu głośności w celu ograniczenia głośności maksymalnej. Po ustawieniu funkcji na wartość 20%, 50% lub 80% głośność nie wzrośnie poza ten poziom nawet po obróceniu pokrętła [VOLUME] w prawo.

Przytrzymując jednocześnie wciśnięte przyciski [DEMO/SONG] i [PIANO/VOICE], nacisnąć jeden z klawiszy: F#6 (20%), G6 (50%) lub G#6 (80%), jak przedstawiono poniżej, aby włączyć tę funkcję, lub nacisnąć klawisz F6, aby ją wyłączyć.

Domyślne ustawienie: Wyt.

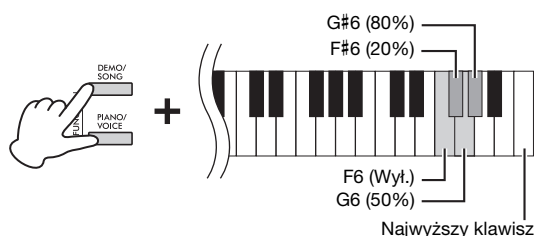

NOTYFIKACJA

Jeśli w momencie wyłączenia tej funkcji pokrętło [VOLUME] jest obrócone w prawo od położenia środkowego, z głośnika mogą zostać wyemitowane głośne dźwięki. Należy się upewnić, że pokrętło jest obrócone w lewo od położenia środkowego, i dopiero wtedy wyłączyć tę funkcję.

Korzystanie ze słuchawek

Dzięki temu, że instrument wyposażony jest w dwa gniazda słuchawkowe [PHONES], można podłączyć do niego dwie pary standardowych słuchawek stereofonicznych. Chcąc korzystać tylko z jednej pary słuchawek, można je podłączyć do dowolnego z dwóch gniazd, co spowoduje automatyczne wyłączenie głośników zgodnie z domyślnym ustawieniem.

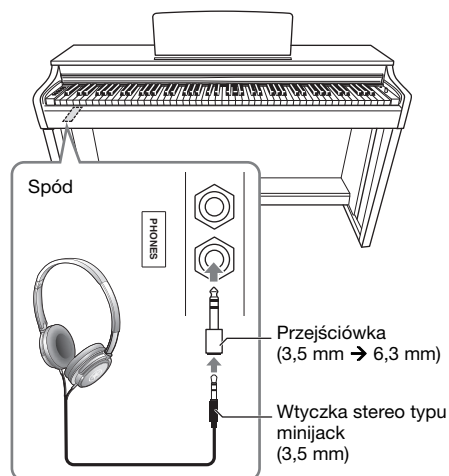

PRZESTROGA

Nie należy korzystać ze słuchawek ustawionych na wysoki poziom głośności przez dłuższy czas. Może to doprowadzić do uszkodzenia słuchu.

UWAGA

Gdy do gniazda [PHONES] jest podłączona wtyczka, z głośników instrumentu nie będzie emitowany dźwięk. W przypadku korzystania z przejściówki należy pamiętać, aby podczas odłączania słuchawek wyjąć również i ją.

Korzystanie z wieszaka na słuchawki

Na tym instrumencie można wieszac słuchawki. Instrukcje montażu wieszaka na słuchawki można znaleźć w części „Montaż statywu instrumentu” (strona 34).

NOTYFIKACJA

Wieszak przeznaczony jest wyłącznie do wieszania słuchawek. Wieszanie innych przedmiotów może doprowadzić do uszkodzenia instrumentu lub wieszaka.

Włączanie/wyłączanie głośnika

Ta funkcja pozwala określić, czy instrument ma zawsze emitować dźwięk z wbudowanego głośnika, czy nie. Przytrzymując jednocześnie wciśnięte przyciski [DEMO/SONG] i [PIANO/VOICE], naciśnąc jeden z klawiszy z zakresu F5–G5.

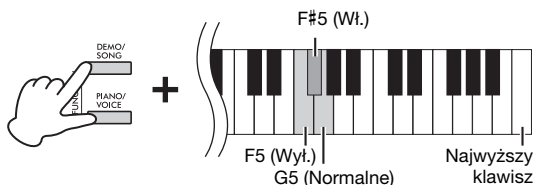

- **Wyt. (F5):** Dźwięk z głośnika nie będzie słyszalny.
- **Wł. (F#5):** Dźwięk zawsze będzie wydobywał się z głośnika — bez względu na to, czy do instrumentu są podłączone słuchawki.
- **Normalne (G5):** Dźwięk z głośnika będzie dobiegał tylko wtedy, gdy słuchawki nie są podłączone. (To jest ustawienie domyślne).

UWAGA

Gdy ta funkcja jest ustawiona na wartość „Wł.”, nie działają funkcje próbkowania binauralnego ani optymalizatora stereofonicznego opisane po prawej stronie.

Odtwarzanie naturalnego wrażenia odległości od źródła dźwięku — próbkowanie binauralne i optymalizator stereofoniczny

W instrumencie zastosowano dwie zaawansowane technologie, które umożliwiają niezwykle realistyczne wrażenia odbioru naturalnego dźwięku mimo korzystania ze słuchawek.

Próbkowanie binauralne (tylko brzmienie „CFX Grand”)

Próbkowanie binauralne to metoda, w której do rejestrowania dźwięku pochodzącego z pianina w formie, w jakiej byłby on słyszalny w rzeczywistości, stosuje się dwa specjalne mikrofony usytuowane w miejscach, gdzie znajdowałyby się uszy wykonawcy. Odbieranie przez słuchawki dźwięku z tym efektem daje takie wrażenie zanurzenia w dźwięku, jak gdyby faktycznie dochodził on z pianina. Co więcej, dźwięku takiego można słuchać w naturalny sposób przez dłuższy czas bez zmęczenia słuchu. Po wybraniu domyślnego brzmienia „CFX Grand” (strona 18) dźwięk z efektem próbkowania binauralnego włącza się automatycznie z chwilą podłączenia słuchawek.

Optymalizator stereofoniczny (brzmienia fortepianu inne niż „CFX Grand”)

Optymalizator stereofoniczny to efekt, który odtwarza naturalną odległość od źródła dźwięku, podobnie jak w metodzie próbkowania binauralnego, mimo tego, że korzysta się ze słuchawek. Po wybraniu brzmienia fortepianu innego niż „CFX Grand” podłączenie słuchawek powoduje automatyczne włączenie efektu optymalizatora stereofonicznego.

Przytrzymując wciśnięty przycisk [PIANO/VOICE], naciśnąc klawisz F#3, aby włączyć tę funkcję, lub klawisz F3, aby ją wyłączyć.

Domyślne ustawienie: Wł.

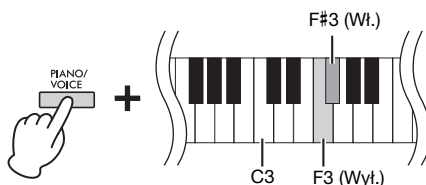

UWAGA

Optymalizator stereofoniczny działa wyłącznie z brzmieniami fortepianu (strona 17).

Gra na instrumencie

Korzystanie z pedałów

Pedał tłumika (prawy)

Naciśnięcie tego pedału powoduje przedłużanie dźwięków. Zwolnienie pedału powoduje natychmiastowe przerwanie (stłumienie) wszystkich przedłużanych dźwięków. Pedał wyposażony jest także w funkcję półpedału, która pozwala uzyskać częściowe przedłużenie dźwięku, zależne od siły nacisku na pedał.

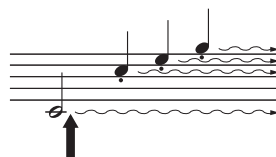

Naciśnięcie pedału tłumika w tym momencie spowoduje, że ten i kolejne dźwięki zagrane do momentu zwolnienia pedału będą bardziej przedłużane.

Pedał sostenuto (środkowy)

Naciśnięcie tego pedału podczas odgrywania danej nuty spowoduje przedłużenie jej (tak jak w przypadku naciśnięcia pedału tłumika) z tą różnicą, że dźwięki zagrane później nie będą już przedłużane. Umożliwia to np. podtrzymanie akordu lub pojedynczego niskiego tonu przy kolejnych dźwiękach granych staccato.

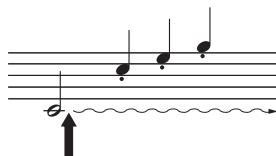

Naciśnięcie pedału sostenuto w chwili zagrania dźwięku spowoduje, że będzie on brzmiał aż do momentu zwolnienia pedału.

Pedał piano (lewy)

Naciśnięcie tego pedału spowoduje zmniejszenie głośności i nieznacznie zmieni barwę dźwięków. Dźwięki zagrane przed naciśnięciem pedału pozostaną bez zmian.

UWAGA

Jeśli pedał tłumika nie działa, należy sprawdzić, czy przewód pedału jest właściwie podłączony do jednostki głównej (strona 36).

Funkcja półpedału

Ta funkcja umożliwi przedłużenie długości dźwięków zależnie od głębokości naciśnięcia pedału. Im głębiej pedał jest wciśnięty, tym dłuższy jest dźwięk. Gdy na przykład naciska się pedał tłumika i wszystkie dźwięki brzmią mrocznie i głośno ze zbyt dużym przedłużeniem, można zwolnić pedał do połowy lub wyżej i zredukować przedłużanie (mroczność).

UWAGA

Kiedy przy korzystaniu z brzmienia organów lub zespołu smyczkowego naciśnięty zostanie pedał sostenuto, poszczególne dźwięki nie będą zanikać nawet po zwolnieniu klawisza.

UWAGA

Po wybraniu brzmienia Jazz Organ (strona 17) naciśnięcie lewego pedału powoduje przełączanie pomiędzy wolnymi a szybkimi obrotami efektu obracających się głośników. Po wybraniu brzmienia Vibraphone (strona 17) lewy pedał powoduje włączanie i wyłączanie efektu Vibrato.

Gniazdo [TO PEDAL]

Należy zwracać uwagę na prawidłowe podłączenie wtyczki przewodu pedału do gniazda [TO PEDAL] w odpowiedniej orientacji. W przeciwnym razie pedał może nie działać właściwie. Do tego złącza można również podłączyć jednostkę pedałową FC35 (sprzedawaną oddzielnie). Jednostki FC35 można używać zamiast pedałów instrumentu, ustawiając ją na dogodnej dla siebie wysokości poprzez umieszczenie na statywie.

⚠ PRZESTROGA

W przypadku umieszczania jednostki FC35 na statywie należy się upewnić, że jest on wystarczająco duży, płaski i stabilny, aby naciskanie pedałów nie powodowało ich kotłowania ani spadnięcia jednostki.

NOTYFIKACJA

Zwracać uwagę na podłączenie wtyczki w odpowiedniej orientacji. Podłączenie w nieprawidłowej orientacji może spowodować uszkodzenie instrumentu.

UWAGA

Należy pamiętać, aby w czasie podłączania i odłączania wtyczki pedałów zasilanie instrumentu było wyłączone.

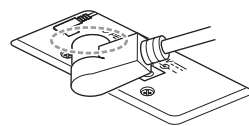

Wtyczkę wkładać do momentu, aż jej metalowa część stanie się zupełnie niewidoczna.

Włączanie/wyłączanie efektu VRM

Technologia VRM (Virtual Resonance Modeling) wiernie odtwarza unikatowy rezonans płyty rezonansowej i strun fortepianu akustycznego. Gdy jest wybrane brzmienie CFX Grand, Bösendorfer lub Pop Grand (strona 17), naciśnięcie pedału tłumika powoduje aktywację efektu VRM. Szczegółowe informacje dotyczące efektu VRM – patrz strona 33.

Przytrzymując wciśnięty przycisk [PIANO/VOICE], nacisnąć klawisz C#3, aby włączyć tę funkcję, lub klawisz C3, aby ją wyłączyć.

Domyślne ustawienie: Wł.

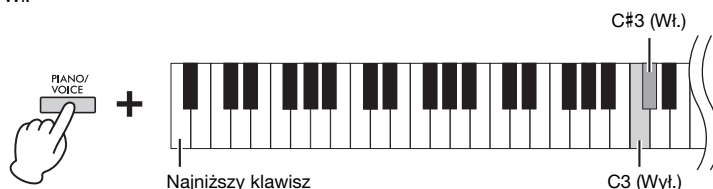

Inteligentny sterownik akustyczny (IAC)

Inteligentny sterownik akustyczny (IAC, Intelligent Acoustic Control) to funkcja służąca do automatycznego dostosowywania jakości dźwięku zgodnie z ogólnym ustawieniem głośności instrumentu. Funkcja IAC działa tylko w odniesieniu do dźwięku emitowanego z głośników instrumentu lub słyszanego w słuchawkach. Nawet jeśli głośność jest ustawiona na niskim poziomie, pozwala ona uzyskać wyraźną słyszalność zarówno dźwięków niskich, jak i wysokich. Zwłaszcza podczas korzystania ze słuchawek obciążenie słuchu zostaje zredukowane bez nadmiernego zwiększania głośności ogólnej.

Włączanie/wyłączanie efektu IAC:

Przytrzymując jednocześnie wciśnięte przyciski [DEMO/SONG] i [PIANO/VOICE], nacisnąć klawisz C#2, aby włączyć tę funkcję, lub klawisz C2, aby ją wyłączyć.

Domyślne ustawienie: Wł.



Ustawianie głębi efektu IAC:

Przytrzymując jednocześnie wciśnięte przyciski [DEMO/SONG] i [PIANO/VOICE], nacisnąć klawisz D2, aby zmniejszyć wartość, albo klawisz E2, aby ją zwiększyć.

Zakres ustawień: -3 – +3

Domyślne ustawienie: 0

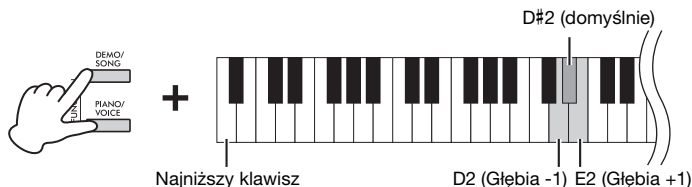

Im wartość jest wyższa, tym wyraźniej słyszalne będą niskie i wysokie tony przy niskim poziomie głośności.

Modelowanie głębi ekspresji

Po wybraniu brzmienia CFX Grand, Bösendorfer lub Pop Grand (strona 17) można dodać efekty modelowania głębi ekspresji, które symulują fizyczne przejścia dźwięku prawdziwego fortepianu. Szczegółowe informacje dotyczące modelowania głębi ekspresji – patrz strona 33.

Przytrzymując przycisk [PIANO/VOICE], naciśnięć klawisz A3 lub A#3, aby wybrać rodzaj efektu modelowania głębi ekspresji.

- **Stacyjne (A3):** Nuanse dźwięku są generalnie niezmiennie mimo różnej siły i dynamiki naciskania klawiszy.
- **Dynamiczne (A#3):** Pozwala kontrolować wyjątkowo subtelne nuanse dźwięku przez zmianę siły i dynamiki naciskania klawiszy, podobnie jak w przypadku gry na prawdziwym pianinie akustycznym.

Domyślne ustawienie: Dynamiczne

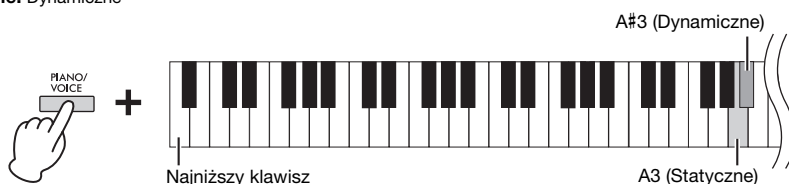

Włączanie/wyłączanie dźwięków potwierdzających wykonanie operacji

W przypadku zmiany konfiguracji przy użyciu kombinacji przycisku i klawisza słychać dźwięk potwierdzający wykonanie operacji (włączenie, wyłączenie, kliknięcie, wprowadzenie wartości tempa). Ten dźwięk potwierdzający można włączać lub wyłączać w zależności od potrzeb.

Przytrzymując jednocześnie wciśnięte przyciski [DEMO/SONG] i [PIANO/VOICE], naciśnięć klawisz A#-1, aby włączyć te dźwięki, lub klawisz A-1, aby je wyłączyć.

Domyślne ustawienie: Wł.

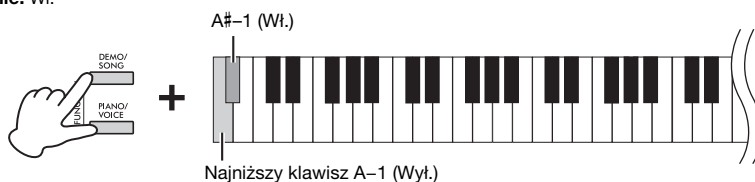

Zmiana czułości klawiatury

Istnieje możliwość określenia czułości klawiatury (sposobu brzmienia dźwięków w zależności od siły uderzenia w klawisze).

Przytrzymując wciśnięty przycisk [PIANO/VOICE], naciśnięć jeden z klawiszy z zakresu C6–D#6.

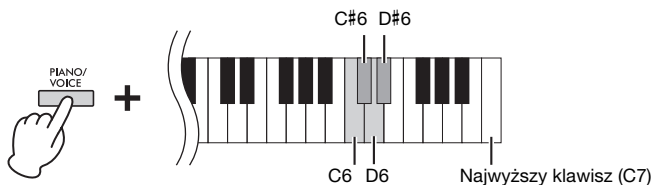

UWAGA

W przypadku niektórych brzmień, takich jak organy, ustawienie to jest wyłączone.

Domyślne ustawienie:

Średnia

Klawisz	Czułość klawiatury	Opis
C6	Miękka	Przy tym ustawieniu stosunkowo dużą głośność uzyskuje się nawet podczas delikatnej gry.
C#6	Średnia	Standardowa czułość klawiatury.
D6	Twarda	Ustawienie to wymaga uderzenia w klawisze z dużą siłą, aby wydobywać dźwięki o maksymalnym poziomie głośności.
D#6	Stala	Poziom głośności pozostaje stały, niezależnie od tego, czy uderzenia w klawisze są lżejsze czy silniejsze.

Korzystanie z metronomu

Funkcja metronomu jest bardzo przydatna do ćwiczenia gry w precyzyjnym tempie.

1. Aby włączyć metronom, nacisnąć przycisk [METRONOME].

Aby ustawić tempo metronomu, użyć przycisków [+R] lub [-L].

Kiedy metronom jest włączony, nacisnąć przycisk [+R], aby zwiększyć tempo o 1, lub przycisk [-L], aby je zmniejszyć.

2. Aby wyłączyć metronom, nacisnąć przycisk [METRONOME].

Ustawianie metronomu

Przytrzymując wciśnięty przycisk [METRONOME], nacisnąć jeden ze wskazanych klawiszy (patrz poniżej) lub przycisk [+R]/[-L], aby ustawić parametr metronomu.

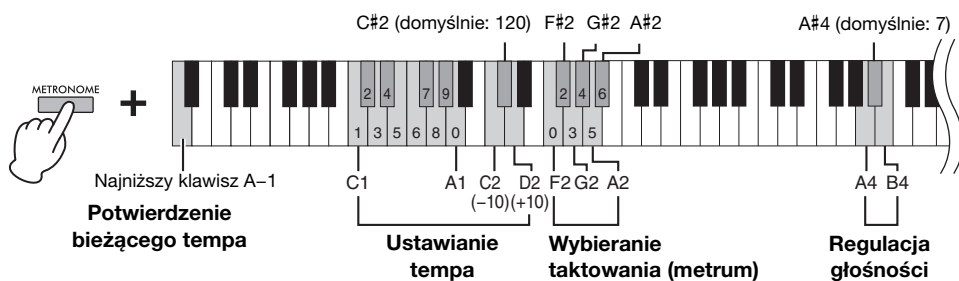

Głosowe potwierdzenie bieżącej wartości tempa (w języku angielskim)

Przytrzymując wciśnięty przycisk [METRONOME], nacisnąć klawisz A-1 (najniższy klawisz).

Ustawianie tempa

Tempo metronomu można ustawić w zakresie od 5 do 280 uderzeń na minutę.

• Aby zwiększyć lub zmniejszyć wartość o 10:

Przytrzymując wciśnięty przycisk [METRONOME], nacisnąć klawisz D2, aby zwiększyć wartość, albo klawisz C2, aby ją zmniejszyć.

• Aby wprowadzić wartość liczbową:

Przytrzymując wciśnięty przycisk [METRONOME], nacisnąć po kolei odpowiednie klawisze z zakresu C1-A1. Podanie trzech cyfr lub zwolnienie przycisku [METRONOME] po wskazaniu jednej lub dwóch cyfr spowoduje wprowadzenie wartości.

• Przywracanie wartości domyślnej (120)

Przytrzymując wciśnięty przycisk [METRONOME], nacisnąć jednocześnie przyciski [+R] i [-L] albo nacisnąć klawisz C#2. Kiedy metronom jest włączony, nacisnąć jednocześnie przyciski [+R] i [-L].

Wybieranie taktowania (metrum)

Przytrzymując wciśnięty przycisk [METRONOME], nacisnąć jeden z klawiszy z zakresu F2-A#2. Pierwsze uderzenie jest akcentowane dźwiękiem dzwonka, a pozostałe są wskazywane kliknięciami. Domyślne ustawienie to 0 (F2). W jego przypadku wszystkie uderzenia są wskazywane dźwiękiem kliknięcia.

Regulacja głośności

Przytrzymując wciśnięty przycisk [METRONOME], nacisnąć klawisz B4, aby zwiększyć głośność, albo klawisz A4, aby ją zmniejszyć. Aby przywrócić domyślne ustawienie, nacisnąć klawisz A#4, przytrzymując wciśnięty przycisk [METRONOME].

UWAGA

Wartość liczbowa jest odczytywana po naciśnięciu odpowiedniego klawisza. Jeśli wprowadzona wartość będzie spoza zakresu dozwolonych ustawień, zostanie zignorowana.

Klawisz	Taktowanie (metrum)
F2	0 (bez akcentu)
F#2	2
G2	3
G#2	4
A2	5
A#2	6

Zakres ustawień:

1-10

Domyślne ustawienie:

7 (A#4)

Granie z użyciem brzmień różnych instrumentów muzycznych

Wybór brzmienia

Aby wybrać brzmienie „CFX Grand”:

Wystarczy nacisnąć przycisk [PIANO/VOICE].

Aby wybrać inne brzmienie:

Po naciśnięciu przycisku [PIANO/VOICE] nacisnąć przycisk [+R] albo [-L], aby wybrać następne lub poprzednie brzmienie.

Aby wybrać konkretne brzmienie:

Przytrzymując wciśnięty przycisk [PIANO/VOICE], nacisnąć jeden z klawiszy z zakresu C1–A1. Lista poniżej zawiera informacje o tym, jakie brzmienie jest przypisane do danego klawisza.

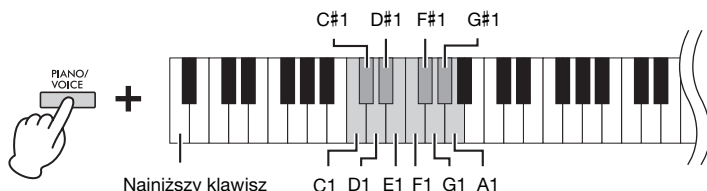

UWAGA

Aby zapoznać się z charakterystycznymi cechami poszczególnych brzmień, można posłuchać utworów demonstracyjnych (strona 18).

Lista brzmień

Klawisz	Nazwa brzmienia	Opis brzmienia
C1	CFX Grand	Brzmienie będące chlubą firmy Yamaha fortepianu koncertowego CFX cechuje się szerokim zakresem dynamiki, umożliwiającym maksymalną kontrolę wyrazu. Odpowiednie dla dowolnego gatunku i stylu muzyki.
	Binaural CFX Grand	Brzmienie sztanarowego fortepianu koncertowego CFX firmy Yamaha poddane próbkowaniu binauralnemu, metodzie zoptymalizowanej na potrzeby korzystania ze słuchawek. W słuchawkach daje to takie wrażenie zanurzenia w dźwięku, jak gdyby faktycznie dochodził on z pianina. Brzmienie to wybierane jest automatycznie po podłączeniu słuchawek.
C#1	Bösendorfer	Dźwięk sławnego fortepianu koncertowego produkowanego w firmie Bösendorfer w Wiedniu. Przestrzenny dźwięk daje wyobrażenie o wielkości instrumentu i świetnie nadaje się do wyrażenia czułości zawartej w utworze.
D1	Pop Grand	Żywe brzmienie fortepianu. Odpowiednie do wyrażenia żywej ekspresji i wyróżnienia się wśród innych instrumentów w zespole.
D#1	Stage E.Piano	Dźwięk uderzeń młoteczka o metalowe „zęby” jak w pianinie elektrycznym. Łagodne brzmienie podczas delikatnej gry i agresywne przy mocnym uderzeniu w klawisze.
E1	DX E.Piano	Dźwięk pianina elektronicznego wygenerowany przez syntetyzator FM. Doskonałe brzmienie do standardowej muzyki popularnej.
F1	Harpisichord	Instrument wykorzystywany w muzyce barokowej. Ponieważ struny klawesynu są szarpane, klawiatura nie reaguje na siłę uderzenia. Przy zwalnianiu klawiszy słychać jednak charakterystyczny dodatkowy dźwięk.
F#1	Vibraphone	Dźwięki gry dość miękkimi pałkami na wibrafonie. Przy większej sile uderzenia brzmienie staje się bardziej metaliczne.
G1	Pipe Organ	Typowy dźwięk organów piszczałkowych (8 stóp + 4 stopy + 2 stopy). Odpowiedni do wykonywania muzyki sakralnej z epoki baroku.
G#1	Jazz Organ	Dźwięk organów elektrycznych typu „tonewheel”. Często używany w muzyce jazzowej i rockowej.
A1	Strings	Próbkowany stereofonicznie duży zespół smyczkowy z realistycznym pogłosem. Warto spróbować połączenia tego brzmienia z fortepianem w trybie Dual.

Słuchanie utworów demonstracyjnych

Dla każdego z brzmień instrumentu dostępny jest specjalny utwór demonstracyjny.

1. Aby rozpocząć odtwarzanie, nacisnąć przycisk [DEMO/SONG].

Rozpocznie się odtwarzanie utworu demonstracyjnego dla obecnie ustawionego brzmienia.

Podczas odtwarzania dioda [PLAY] będzie migać w bieżącym tempie.

Odtwarzanie utworów demonstracyjnych jest kontynuowane od wybranego utworu.

Po odtworzeniu ostatniego utworu demonstracyjnego nastąpi powrót do pierwszego

i odtwarzanie rozpocznie się ponownie, aż zostanie zatrzymane przez użytkownika.

Aby przejść do konkretnego utworu demonstracyjnego, wcisnąć i przytrzymać przycisk [DEMO/SONG], a następnie nacisnąć i przytrzymać jeden z klawiszy z zakresu C1–A1.

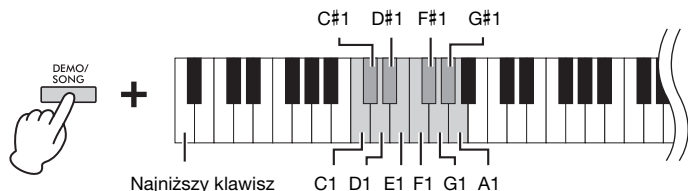

UWAGA

Informacje o tym, jak zmienić tempo odtwarzania, znajdują się na stronie 16.

Aby odtworzyć wybrany utwór demonstracyjny wielokrotnie:

Przytrzymując wciśnięty przycisk [DEMO/SONG], nacisnąć i przytrzymać jeden z klawiszy z zakresu C1–A1. Zostanie dwukrotnie wyemitowany dźwięk potwierdzający wykonanie operacji (strona 15) i od tego momentu utwór demonstracyjny będzie odtwarzany wielokrotnie.

Aby zmienić utwór demonstracyjny w trakcie odtwarzania:

Nacisnąć przycisk [+R] lub [-L], aby przejść do następnego lub poprzedniego utworu demonstracyjnego.

Jeśli podczas wielokrotnego odtwarzania użytkownik przejdzie do następnego lub poprzedniego utworu demonstracyjnego, ten utwór demonstracyjny również będzie odtwarzany wielokrotnie.

2. Aby zatrzymać odtwarzanie, nacisnąć przycisk [DEMO/SONG] lub [PLAY].

Dioda [PLAY] się wyłączy.

Lista utworów demonstracyjnych

Klawisz	Nazwa brzmienia	Tytuł	Kompozytor
C1	CFX Grand	Ungarische rhapsodie „Preludio” E-dur	F. Liszt
	Binaural CFX Grand		
C#1	Bösendorfer	Widmung S.566 R.253	F. Liszt / R. Schumann
D1	Pop Grand	Kompozycja oryginalna	—
D#1	Stage E.Piano	Kompozycja oryginalna	—
E1	DX E.Piano	Kompozycja oryginalna	—
F1	Harpsichord	Concerto a cembalo obbligato, 2 violini, viola e continuo No.7, BWV 1058	J. S. Bach
F#1	Vibraphone	Kompozycja oryginalna	—
G1	Pipe Organ	Herr Christ, der ein'ge Gottes-Sohn, BWV 601	J. S. Bach
G#1	Jazz Organ	Kompozycja oryginalna	—
A1	Strings	Kompozycja oryginalna	—

Z wyjątkiem kompozycji oryginalnych utwory demonstracyjne to krótkie fragmenty oryginalnych kompozycji w zmienionej aranżacji. Kompozycje oryginalne są własnością intelektualną firmy Yamaha (© Yamaha Corporation).

Dodawanie efektów do dźwięku (pogłos)

Instrument wyposażony jest w kilka rodzajów pogłosu, które nadają dźwiękowi szczególnej głębi i ekspresji, co pozwala na stworzenie realistycznej przestrzeni akustycznej. Odpowiedni rodzaj pogłosu i głębi przywoływany jest automatycznie wraz z wybraniem brzmienia i utworu. Z tego względu wybieranie rodzaju pogłosu nie jest konieczne. W razie potrzeby można go jednak zmienić.

Wybieranie rodzaju pogłosu:

Przytrzymując wciśnięty przycisk [PIANO/VOICE], nacisnąć jeden z klawiszy z zakresu C2–E2.

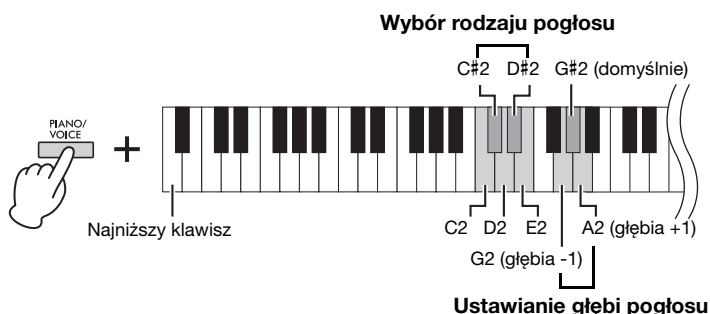

UWAGA

W trybie Dual (strona 21) dla danej kombinacji brzmień automatycznie dobiejany jest optymalny rodzaj pogłosu.

Tabela rodzajów pogłosu

Klawisz	Rodzaj pogłosu	Opis
C2	Recital Hall	Imituje czysty pogłos, jaki można usłyszeć w średniej wielkości sali koncertowej podczas recitalu fortepianowego.
C#2	Concert Hall	Imituje wspaniały pogłos, jaki można usłyszeć w dużej sali koncertowej podczas koncertów orkiestrowych.
D2	Chamber	Odpowiedni do grania muzyki kameralnej. Imituje kameralny pogłos, jaki można usłyszeć w przestronnej sali, np. podczas recitali muzyki klasycznej.
D#2	Club	Imituje żywy pogłos, jaki można usłyszeć w sali koncertowej lub klubie jazzowym.
E2	Off	Brak jakiegokolwiek efektu.

Ustawianie głębi pogłosu:

Im wyższa wartość, tym większa głębia; im niższa wartość, tym mniejsza głębia. Przytrzymując wciśnięty przycisk [PIANO/VOICE], nacisnąć klawisz G2, aby zmniejszyć wartość o 1, albo klawisz A2, aby zwiększyć wartość o 1.

Przytrzymując wciśnięty przycisk [PIANO/VOICE], nacisnąć klawisz G#2, aby przywrócić domyślne ustawienie głębi pogłosu, które jest najbardziej odpowiednie dla obecnie wybranego brzmienia.

Zakres ustawień:

0 (brak efektu) – 20 (maksymalna głębia)

Transpozycja wysokości dźwięku w postąpieniach półtonowych

Można przesuwać wysokość dźwięku całej klawiatury w górę lub w dół o kolejne półtony w celu ułatwienia sobie gry w trudnych tonacjach albo dopasowania wysokości dźwięku do innych instrumentów bądź możliwości wokalisty. Na przykład wybranie „+5” spowoduje, że klawisz C w rzeczywistości będzie wytwarzać ton F, umożliwiając w ten sposób granie utworu w F-dur, tak jakby był napisany w C-dur.

Transpozycja wysokości dźwięku w dół:

Przytrzymując jednocześnie wciśnięte przyciski [DEMO/SONG] i [PIANO/VOICE], nacisnąć klawisz z zakresu od F#2 (-6) do B2 (-1).

Transpozycja wysokości dźwięku w górę:

Przytrzymując jednocześnie wciśnięte przyciski [DEMO/SONG] i [PIANO/VOICE], nacisnąć klawisz z zakresu od C#3 (+1) do F#3 (+6).

Przywracanie normalnego stroju:

Przytrzymując jednocześnie wciśnięte przyciski [DEMO/SONG] i [PIANO/VOICE], nacisnąć klawisz C3.

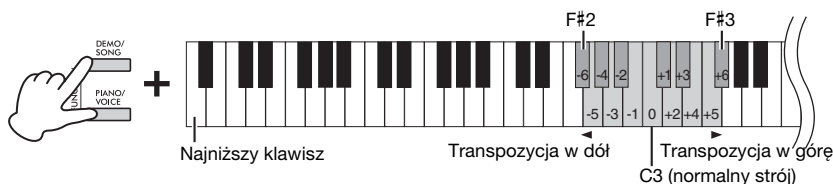

UWAGA

Ustawienie transpozycji dotyczy nie tylko wysokości dźwięku klawiatury, ale także odtwarzania utworów (strona 23).

Ustawienia transpozycji dźwięku klawiatury i utworów nie da się osobno konfigurować.

Zakres ustawień:

-6 – 0 – +6

Domyślne ustawienie:

0

Precyzyjne dostrajanie wysokości dźwięku

Cały instrument można precyzyjnie dostroić w postąpieniach około 0,2 Hz. Umożliwia to precyzyjne dostrojenie wysokości dźwięku do innych instrumentów lub zespołów.

Aby podwyższyć strój (w postąpieniach około 0,2 Hz):

Równocześnie nacisnąć i przytrzymać wciśnięte przyciski [DEMO/SONG] i [PIANO/VOICE], po czym nacisnąć przycisk [+R].

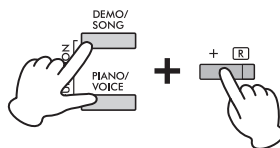

Aby obniżyć strój (w postąpieniach około 0,2 Hz):

Równocześnie nacisnąć i przytrzymać wciśnięte przyciski [DEMO/SONG] i [PIANO/VOICE], po czym nacisnąć przycisk [-L].

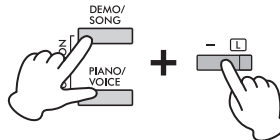

Aby ustawić wysokość dźwięku na 442,0 Hz:

Równocześnie nacisnąć i przytrzymać wciśnięte przyciski [DEMO/SONG] i [PIANO/VOICE], po czym nacisnąć klawisz C#1.

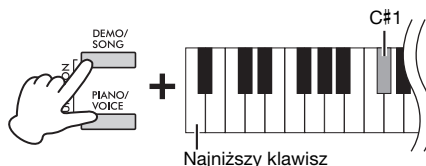

Aby przywrócić domyślną wysokość dźwięku (440,0 Hz):

Przytrzymując jednocześnie wciśnięte przyciski [DEMO/SONG] i [PIANO/VOICE], nacisnąć równocześnie przyciski [+R] i [-L]. Można też nacisnąć klawisz C1, przytrzymując jednocześnie wciśnięte przyciski [DEMO/SONG] i [PIANO/VOICE].

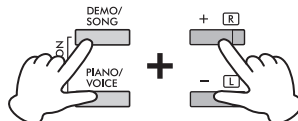

Hz (herc)

Jest to jednostka miary częstotliwości dźwięku, która oznacza liczbę drgań fali dźwiękowej na sekundę.

Zakres ustawień:

414,8–466,8 Hz

Domyślne ustawienie:

A3 = 440,0 Hz

Nakładanie dwóch brzmień (tryb Dual)

Można nałożyć na siebie dwa brzmienia i używać ich równocześnie, aby uzyskać pełniejszy i bogatszy dźwięk.

1. Włączanie trybu Dual.

Przytrzymując wciśnięty przycisk [PIANO/VOICE], naciśnąc równocześnie dwa klawisze z zakresu od C1 do A1, aby wybrać dwa brzmienia. Informacja o tym, jakie brzmienia są przypisane do poszczególnych klawiszy, znajduje się na Liście brzmień (strona 17).

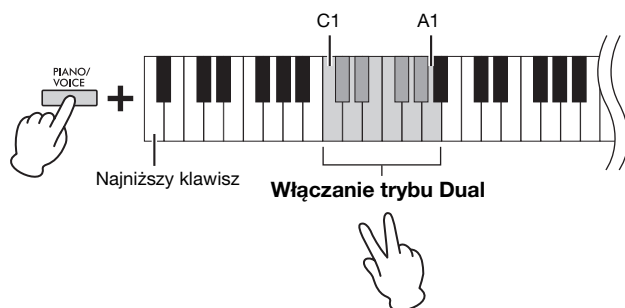

Brzmienie przypisane do niższego klawisza to brzmienie 1, a przypisane do wyższego klawisza to brzmienie 2. W trybie Dual nie można przypisać tego samego brzmienia jednocześnie do brzmienia 1 i 2.

Aby przesunąć każde brzmienie o oktawę:

Przytrzymując wciśnięty przycisk [PIANO/VOICE], naciśnąc jeden z klawiszy F5–G5 lub A5–B5 w sposób przedstawiony na poniższej ilustracji. Na przykład dwukrotne naciśnięcie klawisza B5 po wciśnięciu i przytrzymaniu przycisku [PIANO/VOICE] spowoduje przesunięcie brzmienia 1 o dwie oktawy w górę. Aby przywrócić domyślne ustawienie, przytrzymując wciśnięty przycisk [PIANO/VOICE], naciśnij klawisz A#5 (brzmienie 1) lub klawisz F#5 (brzmienie 2).

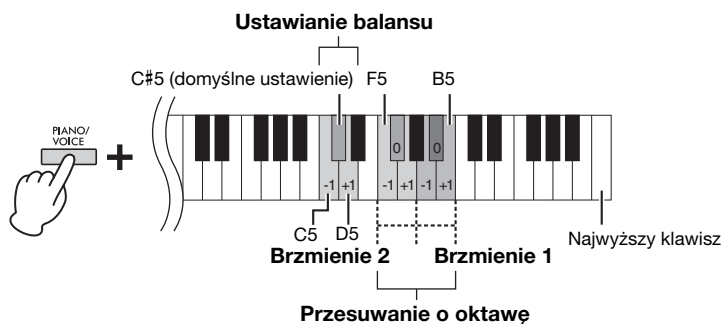

Aby ustawić balans pomiędzy dwoma brzmieniami:

Przytrzymując wciśnięty przycisk [PIANO/VOICE], naciśnąc klawisz C5, aby zmniejszyć wartość, albo klawisz D5, aby ją zwiększyć. Gdy wartość zostaje ustawiona na „0”, poziomy głośności obu brzmień zostają zresetowane do ustawień domyślnych. Ustawienia poniżej „0” zwiększają głośność brzmienia 2, natomiast ustawienia powyżej „0” zwiększają głośność brzmienia 1 w stosunku do drugiego brzmienia.

2. Aby wyjść z trybu Dual, naciśnąc przycisk [PIANO/VOICE].

UWAGA

Tryby Dual i Duo (strona 22) nie mogą być włączone jednocześnie.

Zakres ustawień:

-2 – 0 – +2

Zakres ustawień:

-6 – (domyślne ustawienie) – +6

Domyślne ustawienie:

Zależy od połączenia brzmień.

Gra w duecie (tryb Duo)

Funkcja ta pozwala dwóm osobom na jednoczesną grę na instrumencie — jedna po lewej stronie klawiatury, druga po prawej — w tym samym zakresie oktaw.

1. Aby uruchomić tryb Duo: przytrzymując wciśnięty przycisk [PIANO/VOICE], nacisnąć jednocześnie przyciski [+R] i [-L].

Klawiatura jest podzielona na dwie części, a punktem podziału jest klawisz E3.

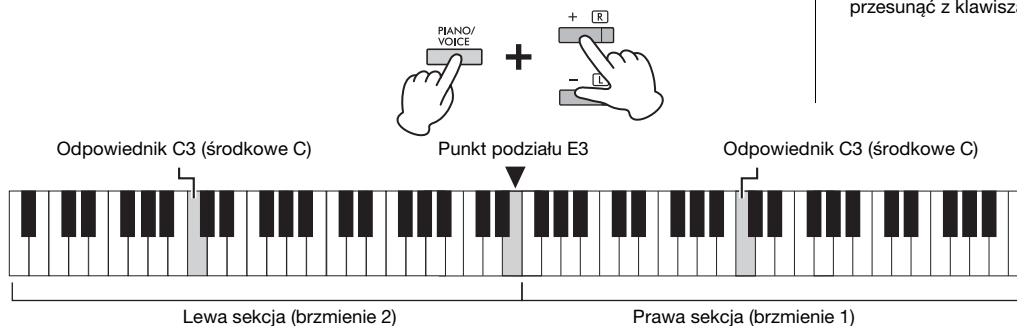

UWAGA

- Nie można przypisać różnych brzmień do prawego i lewego brzmienia.
- Punktu podziału nie można przesunąć z klawisza E3.

2. Jedna osoba gra po lewej stronie klawiatury, a druga po prawej.

Aby przesunąć brzmienie o oktawę dla poszczególnych sekcji:

Tak samo jak w trybie Dual (strona 21).

W trybie Duo lewa sekcja jest przypisana do brzmienia 2, zaś prawa sekcja jest przypisana do brzmienia 1.

Aby ustawić balans głośności pomiędzy dwiema sekcjami klawiatury:

Tak samo jak w trybie Dual (strona 21).

Ustawienia poniżej „0” zwiększają głośność lewego brzmienia (brzmienie 2), natomiast ustawienia powyżej „0” zwiększają głośność prawego brzmienia w stosunku do drugiego brzmienia.

Funkcja pedałów w trybie Duo

- Pedał tłumika: Przedłużanie dźwięków w prawej sekcji.
- Pedał sostenuto: Przedłużanie dźwięków w obu sekcjach.
- Pedał piano: Przedłużanie dźwięków w lewej sekcji.

Wybór trybu Duo:

Pozwala określić, jak dźwięk będzie emitowany z głośników.

- Oddzielenie: Dźwięk lewej sekcji będzie wydobywać się z głośnika lewego, a dźwięk prawej sekcji — z prawego.
- Balans: Dźwięk obu partii będzie wydobywać się z obu głośników z zachowaniem naturalnego balansu.

Przytrzymując wciśnięty przycisk [PIANO/VOICE], nacisnąć klawisz A4 lub A#4, aby zmienić ustawienie.

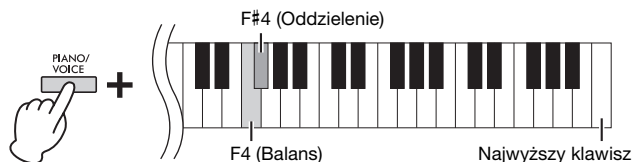

Zakres ustawień:

-2 – 0 – +2

Zakres ustawień:

-6 – 0 – +6

UWAGA

Sposób odtwarzania dźwięku przez słuchawki jest taki sam, jak w przypadku wybranego trybu Duo.

UWAGA

- Jeśli klawiatura jest w trybie Dual, włączenie trybu Duo spowoduje opuszczenie trybu Dual. Brzmienie 1 zostaje użyte jako brzmienie dla całej klawiatury.
- W trybie Duo nie działa funkcja VRM. Po ustawieniu trybu Duo na „Oddzielenie” nie będą działać pogłos ani funkcja optymalizatora stereofonicznego.

Domyślne ustawienie:

Oddzielenie

3. Aby wyjść z trybu Duo, przytrzymać wciśnięty przycisk [PIANO/VOICE], po czym nacisnąć jednocześnie przyciski [+R] oraz [-L].

Odtwarzanie utworu i ćwiczenie

Słuchanie wstępnie zaprogramowanych utworów

Oprócz utworów demonstracyjnych instrument umożliwia wysłuchanie wstępnie zaprogramowanych utworów (50 Classical Music Masterpieces [50 Classics] oraz utwory do ćwiczeń).

1. Znaleźć zeszyt z nutami i numer utworu do odtworzenia.

Szczegółowe informacje na temat zeszytu z nutami i numeru utworu można znaleźć w części Lista utworów (strona 40) i Skrócony opis działania (strona 7).

2. Przytrzymując wciśnięty przycisk [DEMO/SONG], nacisnąć jeden z klawiszy z zakresu C0–G#0, aby wybrać zeszyt z nutami.

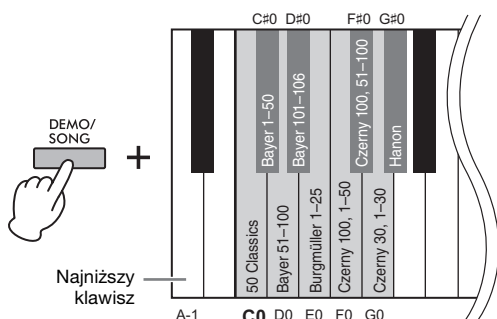

3. Przytrzymując wciśnięty przycisk [DEMO/SONG], nacisnąć jeden z klawiszy z zakresu C2–C#6, aby rozpocząć odtwarzanie.

Numery poszczególnych wstępnie zaprogramowanych utworów przypisane są do klawiszy C2–C#6.

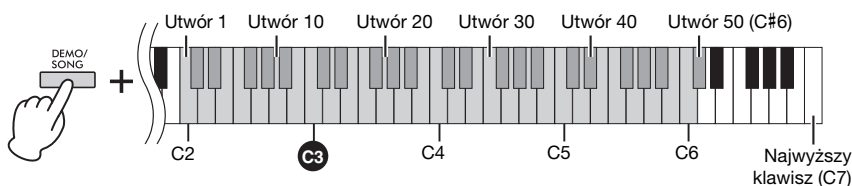

Podczas odtwarzania świecą się diody [+R] i [-L], a dioda [PLAY] miga w bieżącym tempie. Odtwarzanie wstępnie zaprogramowanych utworów odbywa się po kolei i rozpoczyna od wybranego utworu. Po odtworzeniu ostatniego wstępnie zaprogramowanego utworu nastąpi powrót do pierwszego i ponownie zacznie się odtwarzanie, aż użytkownik je zatrzyma.

Aby odtworzyćabrany utwór wielokrotnie:

Przytrzymując wciśnięty przycisk [DEMO/SONG], nacisnąć i przytrzymać jeden z klawiszy z zakresu C2–C#6. Zostanie dwukrotnie wyemitowany dźwięk potwierdzający wykonanie operacji (strona 15) i od tego momentuabrany utwór będzie odtwarzany wielokrotnie.

Aby zmienić wstępnie zaprogramowany utwór w trakcie odtwarzania:

Nacisnąć przycisk [+R] lub [-L], aby przejść do następnego lub poprzedniego wstępnie zaprogramowanego utworu.

Jeśli podczas wielokrotnego odtwarzania użytkownik przejdzie do następnego lub poprzedniego wstępnie zaprogramowanego utworu, ten utwór również będzie odtwarzany wielokrotnie.

Aby zmienić tempo w trakcie odtwarzania:

Przytrzymując wciśnięty przycisk [METRONOME], nacisnąć przycisk [+R] albo [-L], aby zwiększyć lub zmniejszyć wartość tempa o 1. Pozostałe instrukcje są takie same jak dla funkcji tempa metronomu (strona 16).

Domyślne ustawienie (zeszyt z nutami):

50 Classical Music Masterpieces (50 Classics)

UWAGA

Nawet jeśli po zmianie zeszytu z nutami zostaną wykonane inne operacje, zeszyt nie powróci do ustawienia domyślnego (50 Classical Music Masterpieces). Powróci natomiast do ustawienia domyślnego po wyłączeniu zasilania.

UWAGA

- Można grać na klawiaturze przy jednoczesnym odtwarzaniu wstępnie zaprogramowanego utworu, a także zmieniać brzmienie odtwarzane z klawiatury.
- W zależności od wybranego zeszytu z nutami do niektórych klawiszy nie są przypisane utwory. Po naciśnięciu takich klawiszy nie są odtwarzane żadne utwory.

Aby odtworzyć utwór od początku:

W trakcie odtwarzania naciśnięć jednocześnie przyciski [+R] i [-L], aby przejść do początku utworu, a następnie kontynuować odtwarzanie w ostatnio ustawionym tempie.

4. Aby zatrzymać odtwarzanie, naciśnięć przycisk [DEMO/SONG] lub [PLAY].

Diody [PLAY], [+R] i [-L] zgasną.

Ćwiczenie partii jednej ręki

W czasie odtwarzania któregokolwiek z utworów, oprócz utworów demonstracyjnych (strona 18), można wyłączyć osobno partię lewej lub prawej ręki. Wyłączając na przykład partię prawą [+R], można ćwiczyć partię prawej ręki, podczas gdy partia lewej ręki jest odtwarzana przez instrument — lub na odwrót.

1. Rozpocząć odtwarzanie wstępnie zaprogramowanych utworów (strona 23; 50 Classical Music Masterpieces i utwory do ćwiczeń) lub utworu użytkownika (strona 25).

2. Przytrzymując wciśnięty przycisk [PLAY], naciśnięć przycisk [+R] lub [-L], aby wyłączyć partię.

Naciskanie tego samego przycisku, gdy przycisk [PLAY] jest wciśnięty, powoduje naprzemienne włączanie lub wyłączanie odtwarzania.

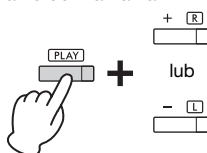

O tym, która partia jest włączona, informuje dioda świecąca na jednym z przycisków.

UWAGA

- Wybranie innego utworu spowoduje przywrócenie ustawienia włączenia/wyłączenia.
- Aby uzyskać szczegółowe informacje na temat partii w utworach przeznaczonych do wykonywania w duecie, patrz strona 40.
- W przypadku utworu użytkownika partie można niezależnie włączać i wyłączać tylko wtedy, gdy nagrywana jest niezależnie partia prawej lub lewej ręki (krok 2, strona 26).

3. Ćwiczyć partię, która została wyłączona. Aby zmienić tempo:

W razie potrzeby można zmienić tempo, aby ułatwić sobie ćwiczenie. Aby uzyskać szczegółowe informacje, patrz strona 16.

4. Aby zatrzymać odtwarzanie, naciśnięć [PLAY].

Natychmiastowe odtwarzanie od pierwszej nuty (funkcja Quick Play)

Funkcja Quick Play umożliwia określenie, czy utwór ma być odtwarzany od razu od pierwszej nuty (Wł.), czy też od pustych taktów lub pauz, które znajdują się przed pierwszą nutą (Wyt.).

Aby włączyć/wyłączyć funkcję Quick Play:

Przytrzymując wciśnięty przycisk [DEMO/SONG], naciśnięć klawisz A#-1, aby włączyć tę funkcję, lub klawisz A-1, aby ją wyłączyć.

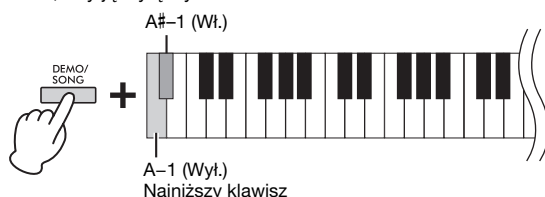

Domyślne ustawienie:

Wł.

Nagrywanie własnego wykonania

Można nie tylko nagrywać własne wykonanie na klawiaturze (funkcja szybkiego nagrywania), ale również oddzielnie nagrywać dwie partie (partię lewej ręki i partię prawej ręki). Nagrane dane zostają zapisane w pamięci instrumentu jako jeden utwór użytkownika.

Nagrywanie własnego wykonania

1. Wybrać dla nagrania żądane brzmienie i inne parametry, np. taktowanie (metrum).

Instrukcje na temat wybierania brzmienia można znaleźć na stronie 17. W razie potrzeby na tym etapie można także ustawić inne parametry, takie jak taktowanie (metrum) czy efekty.

2. Uruchomić tryb gotowości do nagrywania.

Szybkie nagrywanie

Nacisnąć przycisk [REC], aby uruchomić tryb gotowości do nagrywania. Wykonanie własne zostanie automatycznie nagrane jako partia prawej ręki, nawet w przypadku gry prawą i lewą ręką jednocześnie. Należy pamiętać, że aktywacja funkcji szybkiego nagrywania spowoduje usunięcie nagranych danych partii prawej i lewej ręki.

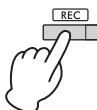

Nagrywanie poszczególnych partii

Przytrzymując wciśnięty przycisk [REC], nacisnąć przycisk [+R] lub [-L], aby uruchomić tryb gotowości do nagrywania dla wybranej partii.

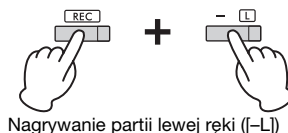
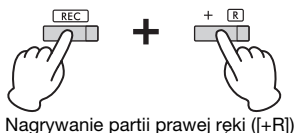

Jeżeli zarejestrowano już dane dla drugiej partii, będą one odtwarzane podczas nagrywania. Aby wyłączyć lub włączyć daną partię, należy nacisnąć przycisk odpowiedniej partii ([+R] lub [-L]), przytrzymując wciśnięty przycisk [PLAY].

Aby wyjść z trybu gotowości do nagrywania:

Wystarczy nacisnąć [REC].

3. Aby rozpocząć nagrywanie, wystarczy rozpocząć grę albo nacisnąć [PLAY].

Zaświeci się dioda [REC], a dioda nagrywanej partii będzie migać w obecnie ustawionym tempie.

4. Nacisnąć przycisk [REC] lub [PLAY], aby zatrzymać nagrywanie.

Diody [REC], [PLAY], [+R] i [-L] będą migać, informując o zapisywaniu nagrywanych danych. Po zakończeniu operacji zapisu diody zgasną, co oznacza, że cała operacja nagrywania została ukończona.

5. Aby odsłuchać nagrany utwór, nacisnąć przycisk [PLAY].

Aby zatrzymać odtwarzanie, ponownie nacisnąć przycisk [PLAY].

Aby nagrać drugą partię:

Powtórzyć powyższe czynności. W kroku 2 wykonać instrukcje z sekcji „Nagrywanie poszczególnych partii”.

NOTYFIKACJA

Na tym instrumencie można nagrać tylko jeden utwór. Należy pamiętać, że nagranie kolejnego utworu spowoduje zastąpienie wcześniejszego nagrania nowymi danymi.

UWAGA

- Aplikacja „Smart Pianist” (strona 29) umożliwia nagrywanie własnego wykonania w postaci danych MIDI/audio i zapisywanie ich na urządzeniu przenośnym.
- Podczas nagrywania można korzystać z metronomu, ale jego dźwięk nie zostanie zarejestrowany.
- Jeśli klawiatura jest w trybie Duo (strona 22), będą nagrywane dane dla każdej partii. Nie można wybrać partii przeznaczonej do nagrywania.
- Gdy po aktywacji trybu gotowości do nagrywania pamięć instrumentu będzie bliska zapełnienia, diody [REC] i [PLAY] zaszykalizują ten stan, migając szybko przez około trzy sekundy.

NOTYFIKACJA

Nagranie wykonania w części zawierającej dane spowoduje zastąpienie wcześniejszego nagrania nowymi danymi. Jeśli dioda [+R] lub [-L] (oraz [REC] i [PLAY]) zacznie migać po włączeniu trybu gotowości do nagrywania, oznacza to, że dana partia zawiera już nagrane dane.

NOTYFIKACJA

Nie wyłączać zasilania, gdy instrument zapisuje nagranie (diody migają). W przeciwnym razie wszystkie zarejestrowane dane zostaną utracone.

Pojemność nagrywania

Instrument może zarejestrować do 100 KB danych (w przybliżeniu 11 000 nut).

Zmiana pierwotnych ustawień nagrywanego utworu

Następujące parametry utworu można zmienić nawet po zakończeniu operacji rejestrowania.

- Dla poszczególnych partii: brzmienie, balans głośności (Dual), głębokość pogłosu
- Dla całego utworu: tempo, rodzaj pogłosu

1. Wprowadzić ustawienia dla powyższych parametrów w zależności od potrzeb.

2. Przytrzymując wciśnięty przycisk [REC], nacisnąć przycisk żądanej partii ([+R] or [-L]), aby włączyć ją w trybie gotowości do nagrywania.

Zaczną migać diody [REC], [PLAY] oraz dioda wybranej partii.

W tym stanie nie naciskać ponownie przycisku [PLAY] ani żadnego klawisza.

W przeciwnym razie dane pierwotnie zarejestrowanego utworu zostaną usunięte.

3. Przytrzymując przycisk [REC], nacisnąć przycisk [PLAY], aby wyjść z trybu gotowości do nagrywania.

Zaczną migać diody [REC], [PLAY], [+R] i [-L]. Gdy zapisywanie się zakończy, diody zgasną, wskazując, że cała operacja została ukończona.

Potwierdzić ustawienia poprzez naciśnięcie przycisku [PLAY] w celu odtworzenia utworu.

Usuwanie zarejestrowanych danych

Aby usunąć cały utwór:

1. Przytrzymując wciśnięty przycisk [REC], nacisnąć [DEMO/SONG].

Diody [REC] i [PLAY] zaczną migać naprzemiennie.

Aby anulować operację, nacisnąć przycisk [REC].

2. Aby usunąć dane całego utworu, nacisnąć przycisk [PLAY].

Zaczną migać diody [REC], [PLAY], [+R] i [-L].

Po zakończeniu operacji wszystkie diody zgasną.

UWAGA

Jeśli utwór użytkownika nie został nagrany na instrumencie, diody [REC] i [PLAY] zasygnalizują tę sytuację, migając szybko przez trzy sekundy.

Aby usunąć wybraną partię:

1. Przytrzymując wciśnięty przycisk [REC], nacisnąć przycisk [+R] lub [-L] (w zależności od tego, która partia ma zostać usunięta), aby uruchomić tryb gotowości do nagrywania.

Zaczną migać diody [REC], [PLAY] oraz dioda wybranej partii ([+R] albo [-L]).

2. Nacisnąć przycisk [PLAY], aby rozpocząć nagrywanie bez naciskania klawiszy.

Dioda wybranej partii ([+R] albo [-L]) zacznie migać.

3. Nacisnąć przycisk [REC] lub [PLAY], aby zatrzymać nagrywanie.

Wszystkie zarejestrowane dane partii zostaną usunięte i dioda zgaśnie.

Korzystanie z instrumentu z urządzeniem przenośnym lub komputerem

Podłączenie tego instrumentu do komputera lub urządzenia przenośnego umożliwia przesyłanie/odbieranie danych wykonania i utworów między instrumentem a urządzeniem przenośnym lub komputerem. Instrument można połączyć z komputerem lub urządzeniem przenośnym przy użyciu kabla USB lub funkcji Bluetooth.

NOTYFIKACJA

Nie należy umieszczać żadnych urządzeń w niestabilnym położeniu. Mogłoby to spowodować upadek urządzenia i jego uszkodzenie.

UWAGA

Instrukcje na temat korzystania ze standardu MIDI można znaleźć w części „MIDI Reference” (Materiały referencyjne dotyczące standardu MIDI) (strona 7).

Odtwarzanie/nagrywanie danych audio (interfejs audio USB)

Po podłączeniu urządzenia przenośnego lub komputera do złącza [USB TO HOST] przy użyciu kabla USB można odbierać/przesyłać cyfrowe dane audio. Dane audio odtwarzane na podłączonym urządzeniu można odsłuchać przez głośnik instrumentu. Można też nagrać własne wykonanie na instrumencie w formacie danych audio za pomocą oprogramowania lub aplikacji do produkcji muzyki.

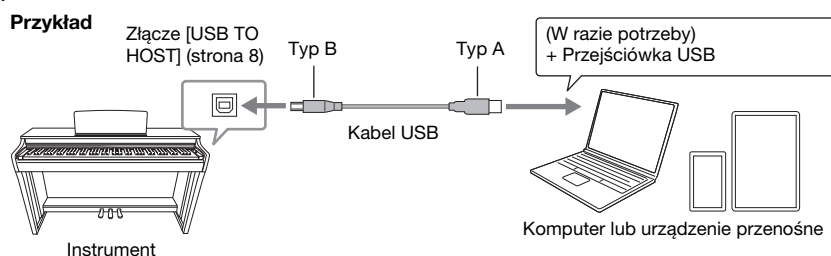

Jeśli podczas przesyłania lub odbierania sygnału audio za pomocą komputera z systemem Windows działanie jest niestabilne lub występują opóźnienia, należy użyć sterownika Yamaha Steinberg USB Driver. Wyszukać sterownik „Yamaha Steinberg USB Driver” w poniższej witrynie internetowej i zainstalować go na komputerze. Instrukcje dotyczące instalacji sterownika znajdują się w instrukcji instalacji dołączonej do pobranego pliku.

<https://download.yamaha.com/>

NOTYFIKACJA

W przypadku korzystania z programu typu DAW (cyfrowej stacji roboczej) razem z instrumentem należy wyłączyć funkcję pętli zwrotnej dźwięku (strona 28). W przeciwnym razie może zostać wyemitowany głośny dźwięk (w zależności od ustawień komputera).

UWAGA

- W zależności od modelu lub systemu operacyjnego komputera i urządzenia przenośnego może zostać wyemitowany głośny dźwięk lub funkcja ta może nie być dostępna.
- W przypadku edycji danych MIDI związanych z modelowaniem głębi ekspresji (strona 33) na komputerze mogą zostać wyemitowane nieoczekiwane dźwięki.

Zalecenia podczas korzystania ze złącza [USB TO HOST]

W przypadku podłączania urządzenia przenośnego lub komputera do złącza [USB TO HOST] należy pamiętać o następujących kwestiach, aby zapobiec zablokowaniu urządzenia przenośnego, komputera lub instrumentu oraz uszkodzeniu lub utracie danych.

NOTYFIKACJA

- Należy używać kabli USB typu AB nie dłuższych niż 3 metry. Nie można używać kabli USB 3.0.
- Przed włączeniem/wyłączeniem zasilania instrumentu lub podłączeniem/odłączeniem kabla USB do/od złącza [USB TO HOST] należy wykonać następujące czynności.
 - Zamknąć wszystkie aplikacje otwarte na urządzeniu przenośnym/komputerze.
 - Upewnić się, że dane nie są przesyłane z instrumentu (dane są przesyłane nawet podczas grania nut na klawiaturze lub odtwarzania utworu).
- Jeśli instrument jest połączony z urządzeniem przenośnym/komputerem, należy odczekać co najmniej 6 sekund między następującymi operacjami: (1) w przypadku wyłączenia zasilania instrumentu, a następnie włączania go ponownie, lub (2) w przypadku naprzemiennego podłączania/odłączania kabla USB.

Jeśli urządzenie przenośne, komputer lub instrument zawieszą się, należy ponownie uruchomić aplikację lub komputer/urządzenie przenośne albo wyłączyć i ponownie włączyć zasilanie instrumentu.

Włączanie/wyłączanie funkcji pętli zwrotnej dźwięku

Można określić, czy sygnał wejściowy dźwięku ze złącza [USB TO HOST] ma być przesyłany do komputera/urządzenia przenośnego razem z wykonaniem na instrumencie.

Przytrzymując jednocześnie wciśnięte przyciski [DEMO/SONG] i [PIANO/VOICE], nacisnąć klawisz C6, aby wyłączyć ten parametr, lub klawisz C#6, aby go włączyć.

Domyślne ustawienie: Wł.

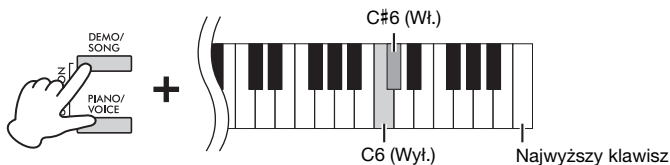

Słuchanie dźwięku na instrumencie przy użyciu funkcji Bluetooth (Bluetooth Audio)

Przed użyciem funkcji Bluetooth należy zapoznać się z informacjami zawartymi w rozdziale „O funkcji Bluetooth” (strona 29).

Urządzenie odtwarzające dźwięk wyposażone w funkcję Bluetooth, np. urządzenie przenośne lub komputer, można połączyć za pomocą funkcji Bluetooth Audio. Dźwięk odtwarzany na połączonym urządzeniu wydobywa się z wbudowanych głośników instrumentu.

Funkcja Bluetooth

W zależności od kraju, w którym został zakupiony produkt, instrument może nie mieć funkcji Bluetooth.

Jeśli na panelu sterowania znajduje się logo Bluetooth, oznacza to, że produkt obsługuje technologię Bluetooth.

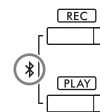

UWAGA

- Aby można było korzystać z funkcji Bluetooth w ramach komunikacji bezprzewodowej, urządzenie odtwarzające dźwięk musi być wyposażone w funkcję przesyłania danych audio. Do poprawnego działania wymagana jest zgodność urządzenia z protokołem A2DP (Advanced Audio Distribution Profile).
- Ze względu na to, że ten instrument nie może przysyłać danych audio do urządzeń zewnętrznych przy użyciu funkcji Bluetooth, nie można podłączać do niego słuchawek ani głośników Bluetooth.

Aby nawiązać połączenie za pośrednictwem technologii Bluetooth, w instrumencie powinna być włączona funkcja Bluetooth. Domyślnie funkcja Bluetooth jest włączona, jednak istnieje możliwość jej wyłączenia i włączenia (strona 29).

1. Jednocześnie nacisnąć i przytrzymać przyciski [REC] i [PLAY] przez co najmniej trzy sekundy, aby wykonać parowanie z urządzeniem wyposażonym w funkcję Bluetooth (Parowanie*).

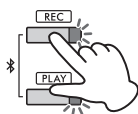

Aby anulować parowanie, nacisnąć dowolny przycisk.

* Parowanie:

Aby zarejestrować ten instrument na urządzeniu wyposażonym w funkcję Bluetooth i sprawić, że urządzenia będą się wzajemnie rozpoznawać w ramach komunikacji bezprzewodowej:

2. Na urządzeniu odtwarzającym dźwięk włączyć funkcję Bluetooth i wybrać z listy połączeń instrument „CLP-825 AUDIO”.

Należy zdążyć wykonać tę operację, dopóki migają przyciski [REC] i [PLAY].

3. Odtworzyć dane audio na urządzeniu wyposażonym w funkcję Bluetooth, aby upewnić się, że słycać dźwięk przez wbudowane głośniki instrumentu.

Włączanie/wyłączanie funkcji Bluetooth

Aby połączyć ten instrument z urządzeniem wyposażonym w technologię Bluetooth przy użyciu funkcji Bluetooth Audio lub Bluetooth MIDI, funkcja Bluetooth musi być włączona.

Przytrzymując jednocześnie wciśnięte przyciski [DEMO/SONG] i [PIANO/VOICE], nacisnąć klawisz F1, aby wyłączyć ten parametr, lub F#1, aby go włączyć.



Domyslnie ustawienie: Wł.

O funkcji Bluetooth®

Bluetooth jest technologią służącą do bezprzewodowej komunikacji między urządzeniami na odległość do około 10 metrów za pomocą transmisji o częstotliwości 2,4 GHz.

Obsługa komunikacji Bluetooth

- Pasma radiowe 2,4 GHz używane przez urządzenia Bluetooth jest pasmem używanym również przez wiele innych urządzeń. Chociaż urządzenia Bluetooth korzystają z technologii, która minimalizuje wpływ innych urządzeń używających tego samego pasma radiowego, to jednak na skutek takiego wpływu może dojść do zmniejszenia szybkości lub maksymalnej odległości komunikacji, a w niektórych przypadkach nawet do przerwania łączności.
- Szybkość przesyłania sygnału i odległość, na którą komunikacja jest możliwa, różnią się w zależności od odległości między komunikującymi się urządzeniami, obecności przeszkód, warunków propagacji fal radiowych, a także od rodzaju urządzeń.
- Firma Yamaha nie może zagwarantować, że we wszystkich przypadkach połączenia bezprzewodowe między tym instrumentem a urządzeniami zgodnymi z funkcją Bluetooth będą działać.

Korzystanie z aplikacji Smart Pianist

Po połączeniu z urządzeniem przenośnym takim jak smartfon lub tablet aplikacja Smart Pianist daje dostęp do wielu różnych, wyjątkowo przydatnych funkcji, np. wyświetlania zapisu nutowego czy nagrywania własnego wykonania na urządzeniu. Intuicyjny interfejs graficzny ułatwia również potwierdzanie bieżących ustawień instrumentu.



Aby uzyskać szczegółowe informacje dotyczące tej aplikacji i zgodnych z nią urządzeń, należy odwiedzić poniższą witrynę internetową i zapoznać się ze stroną „Smart Pianist”.

<https://www.yamaha.com/kbdapps/>

Po zainstalowaniu aplikacji Smart Pianist na urządzeniu przenośnym należy połączyć ten instrument z urządzeniem przy użyciu kabli USB lub funkcji Bluetooth. Instrukcje łączenia z urządzeniem i korzystania z aplikacji można znaleźć w dokumencie „Smart Pianist User Guide” (Przewodnik użytkownika aplikacji Smart Pianist) (strona 7).

NOTYFIKACJA

Po połączeniu instrumentu z aplikacją Smart Pianist wszystkie ustawienia w instrumencie są zastępowane ustawieniami z aplikacji Smart Pianist.

UWAGA

Gdy jest aktywne połączenie z aplikacją Smart Pianist, nie można używać panelu sterowania na instrumencie. Do sterowania instrumentem należy używać aplikacji Smart Pianist. Aby rozłączyć aplikację Smart Pianist, należy zamknąć ją na urządzeniu przenośnym lub nacisnąć jednocześnie przyciski [DEMO/SONG] i [PIANO/VOICE] na instrumencie. Z aplikacją Smart Pianist można się też rozłączyć, wyłączając zasilanie przy użyciu przełącznika [⏻] (Standby/On).

Łączenie przy użyciu funkcji Bluetooth

Przed użyciem funkcji Bluetooth należy zapoznać się z informacjami zawartymi w rozdziale „O funkcji Bluetooth” (strona 29).

Aby połączyć instrument z urządzeniem przenośnym przy użyciu funkcji Bluetooth, należy oddzielnie skonfigurować ustawienia funkcji Bluetooth MIDI i Bluetooth Audio. Do korzystania z aplikacji Smart Pianist niezbędne jest połączenie Bluetooth MIDI. Aby mieć możliwość słuchania danych audio z instrumentu na urządzeniu przenośnym, potrzebne jest również połączenie Bluetooth Audio.

UWAGA

- W zależności od kraju, w którym został zakupiony produkt, instrument może nie mieć funkcji Bluetooth (strona 28).
- Gdy urządzenie jest połączone przy użyciu funkcji Bluetooth, nie można nagrywać w formacie audio za pomocą aplikacji Smart Pianist. Aby umożliwić nagrywanie audio, należy wykonać połączenie przy użyciu kabla USB (patrz niżej).

1. Połączyć instrument z urządzeniem przenośnym przy użyciu funkcji Bluetooth Audio (strona 28).

Po pomyślnym nawiązaniu połączenia można przesyłać dane audio z urządzenia przenośnego do instrumentu.

2. Korzystając z aplikacji Smart Pianist, połączyć instrument z urządzeniem przenośnym przy użyciu funkcji Bluetooth MIDI.

Szczegółowe informacje dotyczące łączenia można znaleźć w dokumencie „Smart Pianist User Guide” (Przewodnik użytkownika aplikacji Smart Pianist) (strona 7). Należy pamiętać, aby do parowania wybrać urządzenie „CLP-825 MIDI”. Po pomyślnym nawiązaniu połączenia można przysyłać/odbierać dane MIDI między instrumentem a urządzeniem przenośnym.

Podłączanie przy użyciu kabla USB (złącze [USB TO HOST])

Przy użyciu kabla USB można podłączyć urządzenie przenośne do złącza [USB TO HOST] w instrumencie. Instrukcje łączenia można znaleźć w dokumencie „Smart Pianist User Guide” (Przewodnik użytkownika aplikacji Smart Pianist) (strona 7). Przed użyciem złącza [USB TO HOST] należy zapoznać się z rozdziałem „Zalecenia podczas korzystania ze złącza [USB TO HOST]” (strona 27).

NOTYFIKACJA

Należy używać kabli USB typu AB nie dłuższych niż 3 metry. Kabel musi być kablem komunikacyjnym zgodnym ze standardami USB, a nie tylko kablem do ładowania.

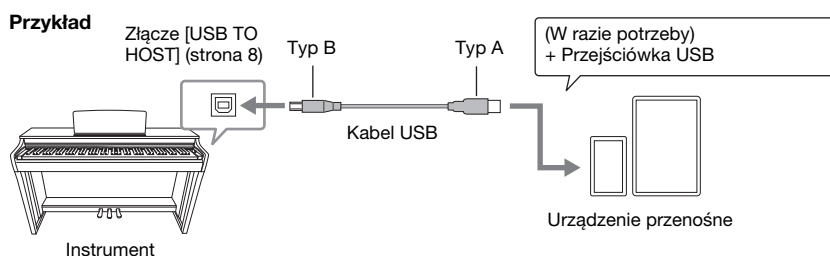

Tworzenie kopii zapasowej danych oraz inicjowanie ustawień

Dane zachowywane po wyłączeniu zasilania

Następujące dane i ustawienia są zachowywane w instrumencie nawet po wyłączeniu zasilania.

<ul style="list-style-type: none">• Głośność metronomu• Taktowanie metronomu (metrum)• Czulość klawiatury• Dostrajanie• Głębina inteligentnego sterownika akustycznego• Włączenie/wyłączenie inteligentnego sterownika akustycznego• Limit głośności	<ul style="list-style-type: none">• Włączenie/wyłączenie próbkowania binauralnego/optimalizatora stereofonicznego• Włączenie/wyłączenie dźwięków potwierdzenia operacji• Automatyczne wyłączenie — włączone/wyłączone• Włączenie/wyłączenie głośnika• Dane utworu użytkownika• Tryb Duo Oddzielenie/Balans• Włączenie/wyłączenie Bluetooth
--	--

Inicjowanie ustawień

W wyniku tej operacji wszystkie dane (z wyjątkiem informacji dotyczących utworu użytkownika i parowania Bluetooth) zostaną przywrócone do domyślnych ustawień fabrycznych.

W celu rozpoczęcia operacji inicjowania należy nacisnąć i przytrzymać klawisz C7 (najwyższy), po czym włączyć zasilanie.

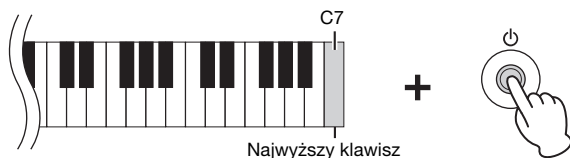

NOTYFIKACJA

Nigdy nie wyłączać zasilania w trakcie operacji inicjowania (tj. gdy migają diody [REC], [PLAY], [+R] i [-L]).

UWAGA

Jeżeli instrument przestanie działać lub działa niewłaściwie, należy wyłączyć zasilanie, a następnie wykonać operację inicjowania.

Sprawdzanie wersji oprogramowania sprzętowego instrumentu

Wersję oprogramowania sprzętowego instrumentu można sprawdzić słuchowo za pomocą funkcji głosu w języku angielskim. Przytrzymując jednocześnie wciśnięte przyciski [DEMO/SONG] i [PIANO/VOICE], nacisnąć klawisz B0.



Informacje o najnowszej wersji oprogramowania sprzętowego

W celu wprowadzenia udoskonaleń firma Yamaha może czasem bez uprzedniego powiadomienia aktualizować oprogramowanie sprzętowe urządzenia. Należy zaglądać do naszej witryny internetowej w celu uzyskania informacji na temat najnowszej wersji i aktualizacji oprogramowania sprzętowego danego instrumentu.

<https://download.yamaha.com/>

Rozwiązywanie problemów

Problem	Możliwa przyczyna i rozwiązanie
Zasilanie zostaje nieoczekiwanie wyłączone.	Jest to normalne i może wynikać z włączenia się funkcji automatycznego wyłączenia (strona 10). Funkcję tę można w razie potrzeby wyłączyć.
Zasilanie instrumentu nie włącza się.	Wtyczki nie zostały prawidłowo podłączone. Należy się upewnić, że wtyczka prądu stałego została prawidłowo wsunięta do gniazda DC IN instrumentu, a wtyczka prądu przemiennego do gniazda elektrycznego (strona 10).
Przy włączaniu i wyłączaniu zasilania słychać kliknięcie lub pyknięcie.	Jest to normalne przy podłączaniu instrumentu do prądu.
W głośnikach lub słuchawkach pojawiają się zakłócenia.	Przyczyną zakłóceń może być telefon komórkowy znajdujący się w pobliżu instrumentu. Wyłącz telefon komórkowy lub połóż go nieco dalej od instrumentu.
	W przypadku użytkowania instrumentu razem z aplikacją na urządzeniu przenośnym zaleca się włączenie w tym urządzeniu trybu samolotowego, aby zapobiec ewentualnym zakłóceniom związanym z komunikacją. W przypadku bezprzewodowego łączenia urządzenia przenośnego z tym produktem należy upewnić się, że na urządzeniu jest włączona funkcja Bluetooth.
Poziom głośności jest niski lub w ogóle nie słychać dźwięku.	Ustawiona jest zbyt niska głośność. Ustawić właściwy poziom głośności za pomocą pokrętła [VOLUME] (strona 10).
	Upewnić się, że do gniazda [PHONES] nie są podłączone słuchawki ani przejściówka (strona 11).
	Głośnik jest wyłączony (opcja „Głośnik” ma ustawienie „Wył.”). Zmienić ustawienie głośnika na „Normalne” lub „Wł.” (strona 12).
	Funkcja limitu głośności ma ustawienie „Wł.”. Ustawić funkcję limitu głośności na „Wył.” (strona 11).
Pedaly nie działają.	Upewnić się, że sterowanie lokalne jest włączone. Instrukcje na ten temat znajdują się w podręczniku „MIDI Reference” (Materiały referencyjne dotyczące standardu MIDI) (strona 7).
	Być może przewód pedału nie jest prawidłowo podłączony do gniazda [TO PEDAL]. Przewód pedału powinien być wsunięty na tyle głęboko, aby metalowa część wtyczki przewodu stała się zupełnie niewidoczna (strona 13).
	Nie jest to problem.
	Firma Yamaha opracowuje brzmienia fortepianu w taki sposób, aby odtworzyć oryginalne brzmienie instrumentu tak wiernie, jak to tylko możliwe. Dlatego też w pewnym zakresie tonacji można usłyszeć uwypuklone alikwoty lub można odnieść wrażenie, że wysokość dźwięku lub jego jakość jest inna w zależności od zakresu tonacji.
Podczas gry na klawiaturze słychać stukot.	Nie jest to problem. Mechanizm klawiatury tego instrumentu został zaprojektowany w taki sposób, aby naśladować rzeczywiste dźwięki pianina akustycznego. Takie dźwięki powstają nawet przy grze na pianinie akustycznym.
Diody [+R] i [-L] migają przy uruchamianiu instrumentu, przy wyborze utworu i po zakończeniu nagrywania.	Nie jest to problem. Diody [+R] i [-L] mogą migać, gdy wewnętrzne przetwarzanie zajmuje dużo czasu. Należy pamiętać, że w czasie ich migania nie są dostępne żadne operacje.

Problem	Możliwa przyczyna i rozwiązanie
Urządzenia odtwarzającego dźwięk wyposażonego w funkcję Bluetooth nie można sparować z instrumentem ani go z nim połączyć.	Upewnić się, że funkcja Bluetooth w urządzeniu odtwarzającym dźwięk została aktywowana. Aby połączyć urządzenie odtwarzające dźwięk z instrumentem przy użyciu funkcji Bluetooth, oba urządzenia muszą działać.
	Aby połączyć urządzenie odtwarzające dźwięk z instrumentem przy użyciu funkcji Bluetooth, należy najpierw sparować ze sobą oba urządzenia (strona 28).
	Jeśli w pobliżu znajduje się urządzenie (kuchenka mikrofalowa, urządzenie bezprzewodowej sieci LAN itp.), które emituje sygnały w paśmie częstotliwości radiowej 2,4 GHz, należy odsunąć instrument od takiego urządzenia.

* W zależności od kraju, w którym został zakupiony produkt, instrument może nie mieć funkcji Bluetooth. Informacje na temat dostępności funkcji Bluetooth — patrz strona 28.

Więcej informacji można znaleźć w sekcji „Frequently Asked Questions (FAQ)” (Często zadawane pytania) w poniższej witrynie internetowej:

<https://faq.yamaha.com/s/>

* Zawartość jest dostępna w języku angielskim, niemieckim, francuskim i hiszpańskim oraz kilku innych językach.

Słowniczek terminów

VRM (Virtual Resonance Modeling)

W prawdziwym pianinie akustycznym po naciśnięciu pedału tłumika i uderzeniu w klawisz wibruje nie tylko struna tego klawisza, ale również pozostałe struny oraz płyta rezonansowa. Wszystkie te elementy wpływają na siebie nawzajem, tworząc bogaty i krystaliczny efekt rezonansu, który utrzymuje się i rozprzestrzenia. Zastosowana w tym instrumencie technologia VRM wiernie oddaje skomplikowaną interakcję strun oraz płyty rezonansowej i sprawia, że dźwięk bardziej przypomina prawdziwe pianino akustyczne. Jako że rezonans jest generowany natychmiastowo w zależności od dynamiki naciskania klawiszy i pedału, można zmieniać ekspresję dźwięku poprzez zmianę czasu naciskania klawiszy oraz momentu i zakresu naciśnięcia pedału.

Modelowanie głębi ekspresji

Na prawdziwym pianinie akustycznym subtelne zmiany w dźwięku mogą być wytwarzane poprzez zmianę sposobu gry od momentu naciśnięcia klawisza do jego zwolnienia. Przykładowo po naciśnięciu klawisza do samego dołu klawisz uderza w podstawę znajdującą się pod nim, a dźwięk ten dociera do strun, nieznacznie zmieniając brzmienie. Ponadto w momencie, gdy tłumik jest opuszczany na struny w celu wyciszenia dźwięku, ton również zmienia się w zależności od tego, jak szybko klawisz zostaje zwolniony. Technologia modelowania głębi ekspresji odtwarza te subtelne zmiany w dźwięku, które reagują na ekspresję naciskania klawiszy. Umożliwia to dodawanie akcentów poprzez dynamiczną grę lub dodawanie rezonansu poprzez delikatną grę w celu uzyskania wyjątkowo ekspresyjnego dźwięku. Podczas grania staccato można usłyszeć jasne i wyraźne dźwięki, a podczas powolnego zwalniania klawiszy słychać wydłużone wybrzmiewanie.

Montaż statywu instrumentu

⚠ PRZESTROGA

- Instrument należy montować na twardej i płaskiej powierzchni, która zapewnia wystarczającą ilość miejsca.
- Należy uważać, aby nie pogubić części i upewnić się, że wszystkie elementy są montowane z zachowaniem odpowiedniej orientacji względem innych elementów. Montaż instrumentu należy przeprowadzać w kolejności podanej poniżej.
- Montaż powinien być wykonywany przez co najmniej dwie osoby.
- Należy używać wyłącznie dostarczonych wraz z instrumentem śrub o odpowiedniej wielkości. Nie używać żadnych innych śrub. Użycie niewłaściwych śrub może spowodować uszkodzenie lub nieprawidłowe działanie produktu.
- Drobne elementy (np. śruby) przechowywać poza zasięgiem dzieci. Dzieci mogą przypadkiem połknąć te elementy.
- Należy pamiętać o dokręceniu wszystkich śrub po zakończeniu montażu instrumentu.
- Aby rozmontować instrument, należy wykonać podaną poniżej procedurę montażu w odwrotnej kolejności.

Przygotować śrubokręt krzyżakowy o odpowiednim rozmiarze.



Wyjąć wszystkie części z opakowania i sprawdzić, czy nie brakuje żadnych elementów.

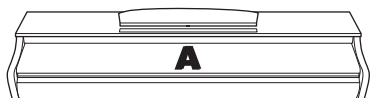

Osona głośnika

Osona głośnika

Styropianowe podkładki

Wyjąć styropianowe podkładki z opakowania, położyć je na podłodze, a następnie umieścić na nich element A. Ustawić podkładki w taki sposób, aby nie zasłaniały złączy na spodzie elementu A.



B

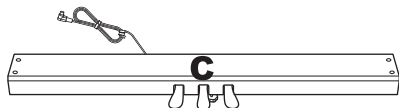

C

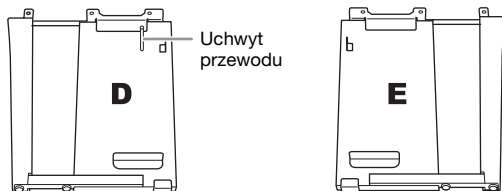

Uchwyt przewodu

D

E



Śruby długie 6 x 20 mm (4 szt.)



Przewód zasilający (1 szt.)



Śruby cienkie 4 x 12 mm (2 szt.)

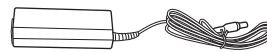

Zasilacz sieciowy (1 szt.)



Wkręty 4 x 20 mm (4 szt.)

W zależności od kraju przewód zasilający i zasilacz mogą nie być dołączone do zestawu lub mogą wyglądać inaczej niż na powyższej ilustracji. Można to sprawdzić u lokalnego sprzedawcy firmy Yamaha.



Śruby krótkie 6 x 16 mm (6 szt.)



Śruby cienkie 4 x 10 mm (2 szt.)



Wieszak na słuchawki (1 szt.)



Zaślepki (4 szt.)

1. Przymocować (przykręcając ręcznie) element C do elementów D i E.

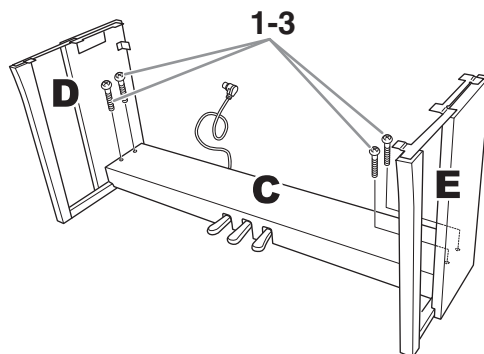

1-1 Rozwiązać i wyprostować zwinięty przewód pedału.

1-2 Wyrównać elementy D i E z oboma końcami elementu C.

1-3 Przymocować elementy D i E do elementu C, ręcznie przykręcając śruby długie (6 x 20 mm).

2. Przymocować element B.

W zależności od modelu zakupionego pianina cyfrowego kolor powierzchni jednej strony elementu B może się różnić od koloru drugiej strony. W takiej sytuacji należy zamontować element B w taki sposób, aby strona w kolorze podobnym do koloru elementów D i E była zwrócona w kierunku użytkownika.

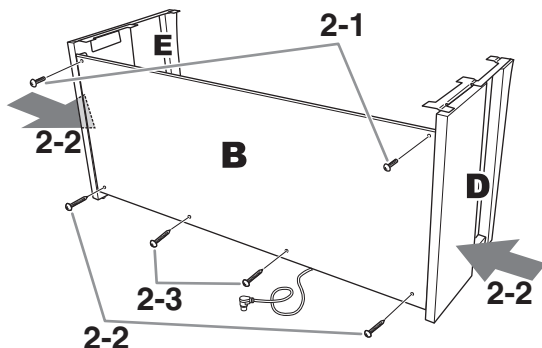

2-1 Wyrównać otwory na śruby w górnej części elementu B z otworami we wspornikach na elementach D i E, a następnie przymocować górne narożniki elementu B do elementów D i E, ręcznie przykręcając dwie śruby cienkie (4×12 mm).

2-2 Dociskając dolne części elementów D i E od zewnątrz, przymocować dolne narożniki elementu B za pomocą dwóch wkrętów (4×20 mm).

2-3 Włożyć dwa pozostałe wkręty (4×20 mm) do dwóch pozostałych otworów elementu B w celu jego przymocowania.

2-4 Mocno dokręcić śruby w górnej części elementu B, które zostały wstępnie wkręcone w kroku 2-1.

3. Przymocować element C.

3-1 Mocno dokręcić śruby na elemencie B, które zostały wstępnie wkręcone w kroku 1-3.

3-2 Założyć zaślepki na łby śrub.

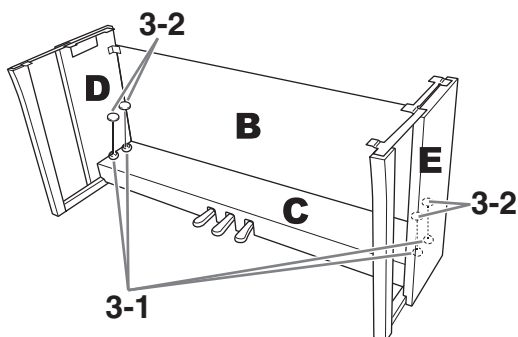

4. Zamontować element A.

Podczas ustawiania jednostki głównej należy chwycić ją w odległości co najmniej 15 cm od każdego z jej końców.

Wyrównać otwory na śruby.

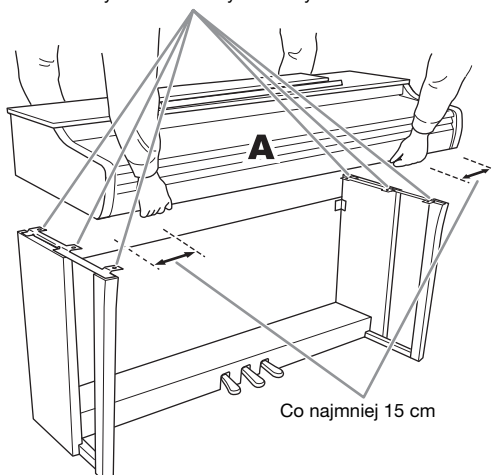

⚠ PRZESTROGA

- Należy szczególnie uważać, aby nie upuścić jednostki głównej ani nie przytrzasnąć sobie palców.
- Nie chwytać jednostki głównej w żaden sposób inny od przedstawionego powyżej.

5. Przymocować element A.

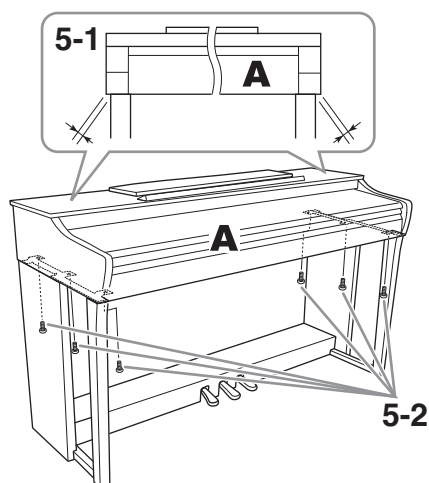

5-1 Ustawić element A w taki sposób, aby jego lewy i prawy kraniec były wysunięte o taką samą odległość poza elementy D i E, patrząc od przodu.

5-2 Przymocować element A, dokręcając śruby krótkie (6×16 mm), zaczynając od przodu.

6. Podłączyć przewód pedału i zasilacz sieciowy.

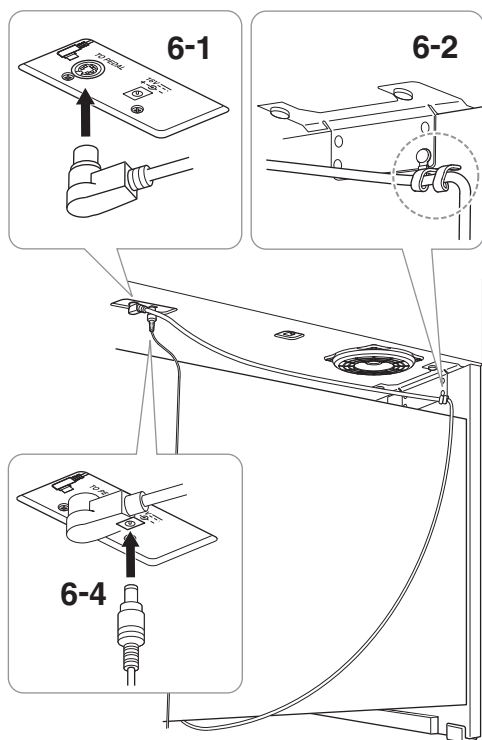

6-1 Włożyć wtyczkę przewodu pedału do gniazda pedału z tyłu.

Podczas podłączania przewodu pedału prawidłowo włożyć wtyczkę, do momentu, aż część metalowa stanie się zupełnie niewidoczna.

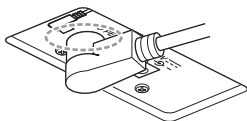

6-2 Pewnie owinać uchwyt przewodu wokół przewodu pedału.

Uchwyt przewodu jest przymocowany do elementu D.

6-3 Podłączyć jeden koniec przewodu zasilającego do zasilacza sieciowego.

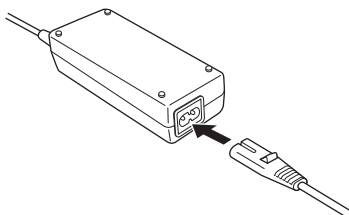

6-4 Włożyć wtyczkę DC zasilacza sieciowego do gniazda DC IN.

7. Ustawić śrubę regulacyjną.

Obracać śrubę regulacyjną do momentu, aż oprze się pewnie o powierzchnię podłogi.

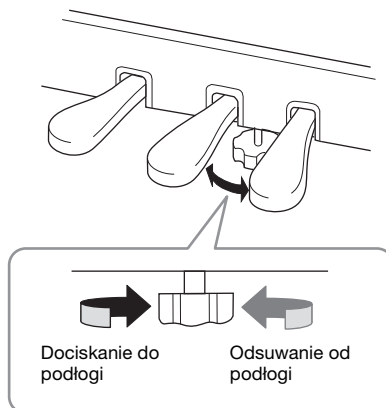

8. Przymocować wieszak na słuchawki.

W celu przymocowania wieszaka użyć dwóch śrub cienkich (4 × 10 mm), jak pokazano na ilustracji.

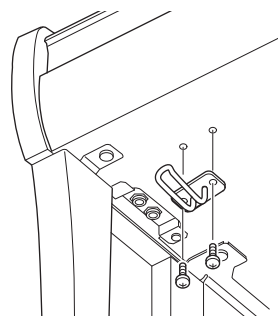

Lista kontrolna po montażu

- Nie pozostały żadne niewykorzystane części.
 - Instrument jest stabilny nawet, gdy się nim poruszy.
 - Regulator pedału jest mocno dociśnięty do powierzchni podłogi.
 - Zarówno przewód pedału, jak i przewód zasilający są prawidłowo podłączone do odpowiednich gniazd.
- Jeśli nie można potwierdzić któregoś z powyższych punktów, należy ponownie przejrzeć procedurę montażu i poprawić ewentualne błędy.

PRZESTROGA

Jeśli instrument zacznie skrzypieć lub stanie się niestabilny podczas gry, należy ponownie dokręcić wszystkie śruby, postępując zgodnie z instrukcją montażu.

Dane techniczne

			CLP-825
Nazwa produktu			Pianino cyfrowe
Rozmiar/waga	Szerokość [modele z błyszczącym wykończeniem]		1 350 mm [1 353 mm]
	Wysokość [modele z błyszczącym wykończeniem]	Z zamkniętym pulpitem nutowym	849 mm [851 mm]
		Z podniesionym pulpitem nutowym	1 003 mm [1 005 mm]
	Głębokość [modele z błyszczącym wykończeniem]		411 mm [411 mm]
	Waga [modele z błyszczącym wykończeniem]		45 kg [47 kg]
Interfejs sterowania	Klawiatura	Liczba klawiszy	88
		Typ	Klawiatura GrandTouch-S: klawisze z hebanu syntetycznego i syntetycznej kości słoniowej, wychwyty
		Czułość klawiatury	Twarda, średnia, miękka, stała
	Pedały	Liczba pedałów	3: Tłumik (z funkcją półpedału), Sostenuto, Piano
		Pedały GrandTouch	Tak
Panel	Język	Angielski	
Obudowa	Typ pokrywy klawiatury		Przesuwana
	Pulpit nutowy		Tak (z klamrami na nuty)
Brzmienia	Generator brzmień	Dźwięk pianina	Yamaha CFX, Bösendorfer Imperial
		Próbkowanie binauralne	Tak (tylko brzmienie „CFX Grand”)
		VRM (Virtual Resonance Modeling)	Tak
		Modelowanie głębi ekspresji	Tak
	Polifonia (maks.)		256
Wstępnie zdefiniowane	Liczba brzmień	10	
Efekty	Rodzaje	Pogłos	4 rodzaje
		Inteligentny sterownik akustyczny (IAC)	Tak
		Optymalizator stereofoniczny	Tak
	Funkcje	Dual	Tak
		Duo	Tak
Utworki	Wstępnie zdefiniowane	Liczba wstępnie zaprogramowanych utworów	10 utworów demonstrujących brzmienia, 50 utworów klasycznych + 303 utworki do ćwiczeń
		Liczba utworów	1
	Nagrywanie w standardzie MIDI	Liczba ścieżek	2
		Pojemność pamięci	Okolo 250 KB/utwór (około 11 000 nut)
	Zgodne formaty danych	Odtwarzanie	SMF (format 0, format 1)
Nagrywanie		SMF (format 0)	
Funkcje	Ogólna obsługa	Metronom	Tak
		Zakres tempa	5–280
		Transpozycja	-6 – 0 – +6
		Dostrajanie	414,8 – 440,0 – 466,8 Hz (w postąpieniach co około 0,2 Hz)
		Interfejs audio USB	44,1 kHz, 24 bity, stereo

			CLP-825
Funkcje	Bluetooth (dostępność tej funkcji może zależeć od kraju, w którym zakupiono produkt)	Audio	Obsługiwany profil A2DP, zgodny koder-dekoder: SBC
		MIDI	Zgodność ze specyfikacją MIDI Bluetooth Low Energy
		Wersja Bluetooth	5,0
		Wyjściowa transmisja bezprzewodowa	Bluetooth, klasa 2
		Maksymalny zasięg	Ok. 10 m
		Częstotliwość radiowa	2 401–2 481 MHz
		Moc maksymalna transmisji (EIRP)	4 dBm
		Typ modulacji	GFSK
Pamięć i złącza	Złącza	Stuchawki	Standardowe gniazdo stereofoniczne typu jack (x 2)
		USB TO HOST	Typ B
		DC IN	16 V
Wzmacniacze i głośniki	Wzmacniacze	20 W x 2	
	Głośniki	12 cm z dyfuzorem akustycznym (2 szt.)	
Zasilanie	Zasilacz sieciowy	PA-300C (moc wyjściowa: DC 16 V, 2,4 A)	
	Zużycie energii	12 W	
	Zużycie energii w trybie gotowości	0,3 W	
	Automatyczne wyłączenie	Tak	
Dołączone wyposażenie		<ul style="list-style-type: none"> • Podręcznik użytkownika • „50 Classical Music Masterpieces” (50 arcydzieł muzyki klasycznej, zeszyt z nutami) • Online Member Product Registration (Formularz rejestracyjny produktu) • Stolek* • Przewód zasilający* / zasilacz sieciowy*: PA-300C <p>* Mogą nie być dołączone, w zależności od kraju. Można to sprawdzić u lokalnego sprzedawcy firmy Yamaha.</p>	
Akcesoria sprzedawane oddzielnie (mogą nie być dostępne w określonym kraju)		<ul style="list-style-type: none"> • Stuchawki: HPH-150, HPH-100, HPH-50 • Jednostka pedałow: FC35 • Zasilacz sieciowy: PA-300C 	

* Zawartość tego podręcznika odnosi się do najnowszych danych technicznych z dnia publikacji. Najnowszy podręcznik można pobrać z witryny internetowej firmy Yamaha. Ponieważ dane techniczne, wyposażenie i akcesoria sprzedawane oddzielnie mogą się różnić w poszczególnych krajach, należy je sprawdzić u lokalnego sprzedawcy sprzętu firmy Yamaha.

Informacje dla Użytkowników odnośnie do zbiórki i utylizacji starego sprzętu



Ten symbol na sprzętach, opakowaniach i/lub dokumentach towarzyszących oznacza, że zużytego sprzętu elektrycznego i elektronicznego nie należy wyrzucać ze zwykłymi odpadami domowymi. Zgodnie z przepisami swojego kraju w celu poprawnego oczyszczenia, regeneracji i przetwarzania starych sprzętów proszę oddawać je do odpowiednich punktów zbierania ww.

Prawidłowa utylizacja owych sprzętów pomaga zachowywać cenne zasoby, a także zapobiegać wszelkim potencjalnym negatywnym wpływom na zdrowie ludzi i stan środowiska, które mogłyby wyniknąć w przypadku nieprawidłowego obchodzenia się z odpadami.

W celu uzyskania dalszych informacji na temat zbiórki i przetwarzania starych sprzętów proszę skontaktować się z lokalnym samorządem miejskim, zakładem utylizacji odpadów lub punktem sprzedaży, w którym nabyto przedmioty.

Dla użytkowników biznesowych w Unii Europejskiej:

W celu wyrzucenia sprzętu elektrycznego i elektronicznego proszę skontaktować się ze swoim dealerem lub dostawcą i zasięgnąć dalszej informacji.

Informacje dotyczące utylizacji w krajach poza Unią Europejską:

Ten symbol obowiązuje tylko w Unii Europejskiej. W celu wyrzucenia tych przedmiotów proszę skontaktować się ze swoimi władzami lokalnymi lub dealerem i zapytać o prawidłową metodę utylizacji.

Indeks

Cyfry

50 Classical Music Masterpieces23, 40

A

Automatyczne wyłączanie 10

B

Bluetooth28

Brzmienie 17

C

Czułość klawiatury 15

D

Dostrajanie20

Duo22

Dźwięki potwierdzające wykonanie operacji 15

G

Głębia pogłosu 19

Głośnik12

Głośność8, 16

H

Hz (herc)20

I

Inicjowanie31

Inteligentny sterownik akustyczny (IAC) 14

Interfejs audio USB27

K

Komputer27

Kontrolery i złącza na panelu 8

L

Limit głośności 11

Lista brzmień17

Lista utworów40

Lista utworów demonstracyjnych 18

M

Metronom 16

Metrum 16

Modelowanie głębi ekspresji 15, 33

N

Nagrywanie25

O

Odtwarzanie23

Oktawa21

Optymalizator stereofoniczny 12

P

Parowanie28

Partia lewej ręki24

Partia prawej ręki24

Pedał piano 13

Pedał sostenuto 13

Pedał tłumika 13

Pedały 13

Pętla zwrotna dźwięku28

Pogłos 19

Pokrywa klawiatury9

Półpedał 13

Próbkowanie binauralne 12

Pulpit nutowy9

Q

Quick Play24

R

Rodzaj pogłosu 19

S

Słuchawki 11

Smart Pianist29

Smart Pianist User Guide (Przewodnik
użytkownika aplikacji Smart Pianist) 7

T

Taktowanie 16

Tempo 16

Transpozycja20

Tryb Dual21

Tworzenie kopii zapasowej danych31

U

Urządzenie przenośne27

USB TO HOST 8, 27, 30

Usuwanie26

Utwór23

Utwór użytkownika25

Utwory demonstracyjne 18

Utwory do ćwiczeń 40

V

VRM (Virtual Resonance Modeling) 14, 33

W

Wersja oprogramowania sprzętowego31

Wysokość dźwięku20

Z

Zasilacz sieciowy 10

Zasilanie 10

Lista utworów

50 Classical Music Masterpieces (50 Classics)

Nr	Tytuł utworu	Kompozytor
Aranżacje		
1	Canon D dur	J. Pachelbel
2	Air On the G String	J. S. Bach
3	Jesus, Joy of Man's Desiring	J. S. Bach
4	Twinkle, Twinkle, Little Star	Traditional
5	Piano Sonata op.31-2 "Tempest" 3rd mov.	L. v. Beethoven
6	Ode to Joy	L. v. Beethoven
7	Wiegenlied op.98-2	F. P. Schubert
8	Grande Valse Brillante	F. F. Chopin
9	Polonaise op.53 "Héroïque"	F. F. Chopin
10	La Campanella	F. Liszt
11	Salut d'amour op.12	E. Elgar
12	From the New World	A. Dvořák
13	Sicilienne	G. U. Fauré
14	Clair de lune	C. A. Debussy
15	Jupiter (The Planets)	G. Holst
Duety		
16	Menuett (Eine kleine Nachtmusik K.525)	W. A. Mozart
17	Menuett G dur	L. v. Beethoven
18	Marcia alla Turca	L. v. Beethoven
19	Piano Concerto No.1 op.11 2nd mov.	F. F. Chopin
20	The Nutcracker Medley	P. I. Tchaikovsky
Kompozycje oryginalne		
21	Prelude (Wohltemperierte Klavier I No.1)	J. S. Bach
22	Menuett G dur BWV Anh.114	J. S. Bach
23	Piano Sonata No.15 K.545 1st mov.	W. A. Mozart
24	Turkish March	W. A. Mozart
25	Piano Sonata op.13 "Pathétique" 2nd mov.	L. v. Beethoven
26	Für Elise	L. v. Beethoven
27	Piano Sonata op.27-2 "Mondschein" 1st mov.	L. v. Beethoven
28	Impromptu op.90-2	F. P. Schubert
29	Frühlingslied op.62-6	J. L. F. Mendelssohn
30	Fantaisie-Impromptu	F. F. Chopin
31	Etude op.10-3 "Chanson de l'adieu"	F. F. Chopin
32	Etude op.10-12 "Revolutionary"	F. F. Chopin
33	Valse op.64-1 "Petit chien"	F. F. Chopin
34	Nocturne op.9-2	F. F. Chopin
35	Nocturne KK4a-16/BI 49 [Posth.]	F. F. Chopin
36	Träumerei	R. Schumann
37	Barcarolle	P. I. Tchaikovsky
38	La prière d'une Vierge	T. Badarzewska
39	Liebesträume No.3	F. Liszt
40	Blumenlied	G. Lange
41	Humoresque	A. Dvořák
42	Arietta	E. H. Grieg
43	Tango (España)	I. Albéniz
44	The Entertainer	S. Joplin
45	Maple Leaf Rag	S. Joplin
46	La Fille aux Cheveux de Lin	C. A. Debussy
47	Arabesque No.1	C. A. Debussy
48	Cakewalk	C. A. Debussy
49	Je te veux	E. Satie
50	Gymnopédies No.1	E. Satie

Utwory do ćwiczeń

Nr	Tytuł zeszytu	Nr tytułu / tytuł utworu	Kompozytor
1-50	Vorschule im Klavierspiel op.101	1-106	F. Beyer
1-50		51-100	
1-6		101-106	
1-25	25 Etudes faciles et progressives op.100	1 La candeur	J. F. Burgmüller
		2 Arabesque	
		3 Pastorale	
		4 Petite réunion	
		5 Innocence	
		6 Progrès	
		7 Courant limpide	
		8 La gracieuse	
		9 La chasse	
		10 Tendre fleur	
		11 La bergeronnette	
		12 Adieu	
		13 Consolation	
		14 La styrienne	
		15 Ballade	
		16 Douce plainte	
		17 Babillarde	
		18 Inquiétude	
		19 Ave Maria	
		20 Tarentelle	
		21 Harmonie des anges	
		22 Barcarolle	
		23 Retour	
		24 L'hirondelle	
		25 La chevaleresque	
1-50	100 Übungsstücke op.139	1-50	C. Czerny
1-50		51-100	
1-30	30 Etudes de mécanisme op.849	1-30	C. Czerny
1-20	The Virtuoso Pianist	1-20	C-L. Hanon
21-42		1-Variation. 1-22	

Duety

- Nr 16-20 listy „50 Classical Music Masterpieces”
- Nr 1-11 Vorschule im Klavierspiel op.101 z listy „Utwory do ćwiczeń”, jak również 32-34, 41-44, 63-64 oraz 86-87

Wymienione powyżej utwory są przeznaczone do wykonywania w duecie.

Partia prawej ręki ([+R]) jest przeznaczona dla prawej ręki pierwszej osoby, a partia lewej ręki ([-L]) — dla lewej ręki pierwszej osoby. Partii drugiej osoby nie można wyłączyć.

For European Union and United Kingdom

<p>EN SIMPLIFIED EU DECLARATION OF CONFORMITY / SIMPLIFIED UK DECLARATION OF CONFORMITY</p> <p>Hereby, Yamaha Corporation declares that the radio equipment type [CLP-825] is in compliance with Directive 2014/53/EU and the radio equipment regulations of UK. The full texts of the EU declaration of conformity and the UK declaration of conformity are available at the following internet address: https://europe.yamaha.com/en/support/compliance/doc.html</p>	<p>ET LIHTSUSTATUD ELI VASTAVUSDEKLARATSIOON</p> <p>Käesolevaga deklareerib Yamaha Corporation, et käesolev raadioseadme tüüp [CLP-825] vastab direktiivi 2014/53/EL nõuetele. ELi vastavusdeklaratsiooni täielik tekst on kättesaadav järgmisel internetiaadressil: https://europe.yamaha.com/en/support/compliance/doc.html</p>
<p>FR DECLARATION UE DE CONFORMITE SIMPLIFIEE</p> <p>Le soussigné, Yamaha Corporation, déclare que l'équipement radioélectrique du type [CLP-825] est conforme à la directive 2014/53/UE. Le texte complet de la déclaration UE de conformité est disponible à l'adresse internet suivante : https://europe.yamaha.com/en/support/compliance/doc.html</p>	<p>EL ΑΠΛΟΥΣΤΕΥΜΕΝΗ ΔΗΛΩΣΗ ΣΥΜΜΟΡΦΩΣΗΣ ΕΕ</p> <p>Με την παρούσα ο/η Yamaha Corporation, δηλώνει ότι ο ραδιοεπιπλισμός [CLP-825] πληροί την οδηγία 2014/53/ΕΕ. Το πλήρες κείμενο της δήλωσης συμμόρφωσης ΕΕ διατίθεται στην ακόλουθη ιστοσελίδα στο διαδίκτυο: https://europe.yamaha.com/en/support/compliance/doc.html</p>
<p>DE VEREINFACHTE EU-KONFORMITÄTSERKLÄRUNG</p> <p>Hiermit erklärt Yamaha Corporation, dass der Funkanlagentyp [CLP-825] der Richtlinie 2014/53/EU entspricht. Der vollständige Text der EU-Konformitätserklärung ist unter der folgenden Internetadresse verfügbar: https://europe.yamaha.com/en/support/compliance/doc.html</p>	<p>HR POJEDNOSTAVLJENA EU IZJAVA O SUKLADNOSTI</p> <p>Yamaha Corporation ovime izjavljuju da je radijska oprema tipa [CLP-825] u skladu s Direktivom 2014/53/EU. Cjeloviti tekst EU izjave o sukladnosti dostupan je na sljedećoj internetskoj adresi: https://europe.yamaha.com/en/support/compliance/doc.html</p>
<p>SV FÖRENKLAD EU-FÖRSÄKRAN OM ÖVERENSSTÄMMELSE</p> <p>Härmed försäkrar Yamaha Corporation att denna typ av radioutrustning [CLP-825] överensstämmer med direktiv 2014/53/EU. Den fullständiga texten till EU-försäkran om överensstämmelse finns på följande webbadress: https://europe.yamaha.com/en/support/compliance/doc.html</p>	<p>LV VIENKĀRŠOTA ES ATBILSTĪBAS DEKLARĀCIJA</p> <p>Ar šo Yamaha Corporation deklarāciju, ka radioiekārta [CLP-825] atbilst Direktīvai 2014/53/ES. Pilns ES atbilstības deklarācijas teksts ir pieejams šādā interneta vietnē: https://europe.yamaha.com/en/support/compliance/doc.html</p>
<p>IT DICHIARAZIONE DI CONFORMITÀ UE SEMPLIFICATA</p> <p>Il fabbricante, Yamaha Corporation, dichiara che il tipo di apparecchiatura radio [CLP-825] è conforme alla direttiva 2014/53/UE. Il testo completo della dichiarazione di conformità UE è disponibile al seguente indirizzo Internet: https://europe.yamaha.com/en/support/compliance/doc.html</p>	<p>LT SUPAPRASTINTA ES ATITIKTIES DEKLARACIJA</p> <p>Aš, Yamaha Corporation, patvirtinu, kad radijo įrenginių tipas [CLP-825] atitinka Direktyvą 2014/53/ES. Visas ES atitikties deklaracijos tekstas prieinamas šiuo interneto adresu: https://europe.yamaha.com/en/support/compliance/doc.html</p>
<p>ES DECLARACIÓN UE DE CONFORMIDAD SIMPLIFICADA</p> <p>Por la presente, Yamaha Corporation declara que el tipo de equipo radioeléctrico [CLP-825] es conforme con la Directiva 2014/53/UE. El texto completo de la declaración UE de conformidad está disponible en la dirección Internet siguiente: https://europe.yamaha.com/en/support/compliance/doc.html</p>	<p>HU EGSZERŰSÍTETT EU-MEGFELELŐSÉGI NYILATKOZAT</p> <p>Yamaha Corporation igazolja, hogy a [CLP-825] típusú rádióberendezés megfelel a 2014/53/EU irányelvnek. Az EU-megfelelőségi nyilatkozat teljes szövege elérhető a következő internetes címen: https://europe.yamaha.com/en/support/compliance/doc.html</p>
<p>PT DECLARAÇÃO UE DE CONFORMIDADE SIMPLIFICADA</p> <p>O(a) abaixo assinado(a) Yamaha Corporation declara que o presente tipo de equipamento de rádio [CLP-825] está em conformidade com a Diretiva 2014/53/UE. O texto integral da declaração de conformidade está disponível no seguinte endereço de Internet: https://europe.yamaha.com/en/support/compliance/doc.html</p>	<p>PL UPROSZCZONA DEKLARACJA ZGODNOŚCI UE</p> <p>Yamaha Corporation niniejszym oświadcza, że typ urządzenia radiowego [CLP-825] jest zgodny z dyrektywą 2014/53/UE. Pełny tekst deklaracji zgodności UE jest dostępny pod następującym adresem internetowym: https://europe.yamaha.com/en/support/compliance/doc.html</p>
<p>NL VEREENVOUDIGDE EU-CONFORMITEITSVERKLARING</p> <p>Hierbij verklaar ik, Yamaha Corporation, dat het type radioapparatuur [CLP-825] conform is met Richtlijn 2014/53/EU. De volledige tekst van de EU-conformiteitsverklaring kan worden geraadpleegd op het volgende internetadres: https://europe.yamaha.com/en/support/compliance/doc.html</p>	<p>RO DECLARAȚIA UE DE CONFORMITATE SIMPLIFICATĂ</p> <p>Prin prezenta, Yamaha Corporation declară că tipul de echipamente radio [CLP-825] este în conformitate cu Directiva 2014/53/UE. Textul integral al declarației UE de conformitate este disponibil la următoarea adresă internet: https://europe.yamaha.com/en/support/compliance/doc.html</p>
<p>BG ОПРОСТЕНА ЕС ДЕКЛАРАЦИЯ ЗА СЪОТВЕТСТВИЕ</p> <p>С настоящото Yamaha Corporation декларира, че този тип радиосъоръжение [CLP-825] е в съответствие с Директива 2014/53/ЕС. Цялостният текст на ЕС декларацията за съответствие може да се намери на следния интернет адрес: https://europe.yamaha.com/en/support/compliance/doc.html</p>	<p>SK ZJEDNODUŠENÉ EÚ VYHLÁSENIE O ZHODE</p> <p>Yamaha Corporation týmto vyhlasuje, že rádiové zariadenie typu [CLP-825] je v súlade so smernicou 2014/53/EÚ. Úplné EÚ vyhlásenie o zhode je k dispozícii na tejto internetovej adrese: https://europe.yamaha.com/en/support/compliance/doc.html</p>
<p>CS ZJEDNODUŠENÉ EU PROHLÁŠENÍ O SHODĚ</p> <p>Tímto Yamaha Corporation prohlašuje, že typ rádiového zařízení [CLP-825] je v souladu se směrnicí 2014/53/EU. Úplné znění EU prohlášení o shodě je k dispozici na této internetové adrese: https://europe.yamaha.com/en/support/compliance/doc.html</p>	<p>SL POENOSTAVLJENA IZJAVA EU O SKLADNOSTI</p> <p>Yamaha Corporation potrjuje, da je tip radijske opreme [CLP-825] skladen z Direktivo 2014/53/EU. Celotno besedilo izjave EU o skladnosti je na voljo na naslednjem spletnem naslovu: https://europe.yamaha.com/en/support/compliance/doc.html</p>
<p>DA FORENKLET EU-OVERENSSTEMMELSESESKLÆRING</p> <p>Hermed erklærer Yamaha Corporation, at radioudstyrstypen [CLP-825] er i overensstemmelse med direktiv 2014/53/EU. EU-overensstemmelseserklæringens fulde tekst kan findes på følgende internetadresse: https://europe.yamaha.com/en/support/compliance/doc.html</p>	<p>FI YKSINKERTAISTETTU EU-VAATIMUSTENMUKAISUSVAKUUTUS</p> <p>Yamaha Corporation vakuuttaa, että radiolaitetyyppi [CLP-825] on direktiivin 2014/53/EU mukainen. EU-vaatimustenmukaisuusvakuutuksen täysimittainen teksti on saatavilla seuraavassa internetosoitteessa: https://europe.yamaha.com/en/support/compliance/doc.html</p>
<p>TR BASİTLEŞTİRİLMİŞ AVRUPA BİRLİĞİ UYGUNLUK BİLDİRİMİ</p> <p>İşbu belge ile, Yamaha Corporation, radyo cihaz tipinin [CLP-825], Direktif 2014/53/AB'ye uygunluğunu beyan eder. AB uyumu beyanının tam metni aşağıdaki internet adresinden edinilebilir: https://europe.yamaha.com/en/support/compliance/doc.html</p>	<p>TR BASİTLEŞTİRİLMİŞ AVRUPA BİRLİĞİ UYGUNLUK BİLDİRİMİ</p> <p>İşbu belge ile, Yamaha Corporation, radyo cihaz tipinin [CLP-825], Direktif 2014/53/AB'ye uygunluğunu beyan eder. AB uyumu beyanının tam metni aşağıdaki internet adresinden edinilebilir: https://europe.yamaha.com/en/support/compliance/doc.html</p>

(59-M01 RED DoC URL 03)

Important Notice: Power management information for customers in European Economic Area (EEA), Switzerland and Turkey

Remarque importante : Informations sur la gestion de l'alimentation pour les clients de l'Espace économique européen (EEE), de Suisse et de Turquie

Yamaha products are equipped with a power management function. Some products allow you to disable that function, or to extend the amount of time that elapses before the power is turned off or set to standby. In these cases, energy consumption will increase.	English
Yamaha-Produkte sind mit einer Power-Management-Funktion ausgestattet. Bei einigen Produkten können Sie diese Funktion ausschalten oder die Zeitdauer, die verstreicht, bis das Instrument ausgeschaltet oder in Bereitschaft versetzt wird, verlängern. In diesen Fällen erhöht sich der Energieverbrauch.	Deutsch
Les produits Yamaha sont équipés d'une fonction de gestion de l'alimentation. Certains produits vous permettent de désactiver cette fonction ou d'allonger le délai avant la mise hors tension ou la mise en veille. Dans ces cas, la consommation d'énergie augmente.	Français
Yamaha-producten zijn uitgerust met een energiebeheerfunctie. Bij sommige producten kunt u die functie uitschakelen of de tijd verlengen die verstrijkt voordat de stroom wordt uitgeschakeld of in stand-by wordt gezet. In deze gevallen zal het energieverbruik toenemen.	Nederlands
Los productos Yamaha están equipados con una función de administración de energía. Algunos productos permiten desactivar esa función o ampliar el tiempo que transcurre antes de apagar la alimentación o poner el producto en modo de espera. En estos casos, el consumo de energía aumentará.	Español
I prodotti Yamaha sono dotati di una funzione di gestione dell'alimentazione. Alcuni prodotti consentono di disattivare tale funzione o di estendere il periodo di tempo che trascorre prima che l'alimentazione venga spenta o impostata in standby. In questi casi, il consumo energetico aumenterà.	Italiano
Os produtos Yamaha são equipados com uma função de gerenciamento de energia. Alguns produtos permitem desativar essa função ou estender o tempo decorrido antes de se desligar ou entrar em standby. Nesses casos, o consumo de energia aumentará.	Português
Τα προϊόντα της Yamaha είναι εξοπλισμένα με μια λειτουργία διαχείρισης ισχύος. Ορισμένα προϊόντα σας δίνουν τη δυνατότητα να απενεργοποιείτε αυτή τη λειτουργία ή να επεκτείνετε το χρονικό διάστημα μέχρι την απενεργοποίηση ή τη θέση σε κατάσταση αναμονής. Σε αυτές τις περιπτώσεις, η κατανάλωση ενέργειας θα αυξηθεί.	Ελληνικά
Yamaha-produkterna är utrustade med en energihanteringsfunktion. För vissa produkter kan du inaktivera den funktionen eller för att förlänga tiden som förlutit innan strömmen stängs av eller ställs i vänteläge. I dessa fall ökar energiförbrukningen.	Svenska
Yamahas produkter har en strømstyringsfunktion. På nogle produkter er det muligt at deaktivere denne funktion eller at forlænge den tid, der går, før der slukkes for strømmen, eller sættes på standby. I disse tilfælde vil strømforbruget stige.	Dansk
Yamaha-tuotteet on varustettu virranhallintatoiminnolla. Joissakin tuotteissa voit poistaa toiminnon käytöstä tai pidentää aikaa, joka kuluu ennen virran katkaisemista tai valmiustilaan asettamista. Näissä tapauksissa energiankulutus kasvaa.	Suomi
Produkty Yamaha są wyposażone w funkcję zarządzania energią. Niektóre produkty umożliwiają wyłączenie tej funkcji lub wydłużenie czasu, jaki upływa do wyłączenia zasilania lub przejścia w tryb gotowości. W takich przypadkach zużycie energii wzrośnie.	Polski
Produkty Yamaha jsou vybaveny funkcí správy napájení. Některé produkty umožňují tuto funkci zakázat nebo prodloužit dobu, která má uběhnout před vypnutím napájení nebo pohotovostním režimem. V těchto případech se zvýší spotřeba elektřiny.	Čeština
A Yamaha termékének energiamedzszent funkcióval vannak ellátva. Egyes terméknek lehetővé teszik, hogy letiltás ezt a funkciót, vagy meghosszabbítsa a kikapcsolás vagy készenléti állapotba helyezés előtt eltelt időt. Ezekben az esetekben az energiafogyasztás növekedni fog.	Magyar
Yamaha tooted on varustatud toitehalduse funktsiooniga. Mõned tooted võimaldavad teil selle funktsiooni keelata või pikendada aega, mis möödub enne toite väljalülitamist või ooterežiimi seadmist. Sellistel juhtudel suureneb energiatarbimine.	Eesti
Yamaha izstrādājumi ir aprīkoti ar barošanas pārvaldības funkciju. Dažiem izstrādājumiem šo funkciju var atspējot vai paildzināt laiku, kam jāpaiet pirms barošanas atslēgšanas vai pārēšanas gaidstāves režīmā. Šādā gadījumā palielināsies enerģijas patēriņš.	Latviešu
„Yamaha“ gaminiuose yra energijos sąnaudų valdymo funkcija. Kai kurie gaminiai leidžia išjungti šią funkciją arba pratęsti laiką, praėjusį prieš išjungiant maitinimą arba įjungiant budėjimo režimą. Tokiais atvejais energijos suvartojimas padidės.	Lietuvių
Produkty spoločnosti Yamaha sú vybavené funkciou správy napájania. Niektoré produkty vám umožňujú túto funkciu vypnúť alebo predĺžiť čas, po uplynutí ktorých sa napájanie vypne alebo nastavi do pohotovostného režimu. V takýchto prípadoch sa zvýši spotreba energie.	Slovenčina
Yamahini izdelki imajo funkcijo upravljanja z napajanjem. Nekateri izdelki vam omogočajo, da onemogočite to funkcijo ali podaljšate čas, ki mora preteči, preden se napajanje izklopi ali nastavi v stanje pripravljenosti. V teh primerih se bo poraba energije povečala.	Slovenščina
Продуктите на Yamaha са снабдени с функция за управление на захранването. Някои продукти ви позволяват да забраните тази функция или да удължите времето, което ще изтече, преди захранването да се изключи или да се настрои в режим на готовност. В тези случаи консумацията на енергия ще се увеличи.	Български
Produsele Yamaha sunt echipate cu o funcție de gestionare a energiei. Unele produse vă permit să dezactivați această funcție sau să prelungiți perioada de timp care trece înainte ca alimentarea să fie oprită sau setată în standby. În aceste cazuri, consumul de energie va crește.	Română
Yamaha proizvodi opremljeni su funkcijom upravljanja potrošnjom energije. Neki vam proizvodi omogućuju onemogućavanje te funkcije ili produženje vremena koje protekne prije isključivanja napajanja ili postavljanja u stanje pripravnosti. U tim će se slučajevima povećati potrošnja energije.	Hrvatski
Yamaha ürünlerinde güç yönetimi işlevi vardır. Bazı ürünler, bu işlevi devre dışı bırakmanıza veya güç kapatılmadan ya da bekleme moduna alınmadan önce geçen süreyi uzatmanıza olanak tanır. Bu gibi durumlarda, enerji tüketimi artacaktır.	Türkçe

Important Notice: Guarantee Information for customers in European Economic Area (EEA) and Switzerland

<p>Important Notice: Guarantee Information for customers in EEA* and Switzerland</p> <p>For detailed guarantee information about this Yamaha product, and Pan-EEA* and Switzerland warranty service, please either visit the website address below (Printable file is available at our website) or contact the Yamaha representative office for your country. * EEA: European Economic Area</p>	English
<p>Wichtiger Hinweis: Garantie-Information für Kunden in der EWR* und der Schweiz</p> <p>Für nähere Garantie-Information über dieses Produkt von Yamaha, und über den Pan-EWR*- und Schweizer Garantieservice, besuchen Sie bitte entweder die folgend angegebene Internetadresse (eine druckfähige Version befindet sich auch auf unserer Webseite), oder wenden Sie sich an den für Ihr Land zuständigen Yamaha-Vertrieb. *EWR: Europäischer Wirtschaftsraum</p>	Deutsch
<p>Remarque importante: informations de garantie pour les clients de l'EEE et la Suisse</p> <p>Pour des informations plus détaillées sur la garantie de ce produit Yamaha et sur le service de garantie applicable dans l'ensemble de l'EEE ainsi qu'en Suisse, consultez notre site Web à l'adresse ci-dessous (le fichier imprimable est disponible sur notre site Web) ou contactez directement Yamaha dans votre pays de résidence. * EEE : Espace Economique Européen</p>	Français
<p>Belangrijke mededeling: Garantie-informatie voor klanten in de EER* en Zwitserland</p> <p>Voor gedetailleerde garantie-informatie over dit Yamaha-product en de garantieservice in heel de EER* en Zwitserland, gaat u naar de onderstaande website (u vindt een afdrukbaar bestand op onze website) of neemt u contact op met de vertegenwoordiging van Yamaha in uw land. * EER: Europese Economische Ruimte</p>	Nederlands
<p>Aviso importante: información sobre la garantía para los clientes del EEE* y Suiza</p> <p>Para una información detallada sobre este producto Yamaha y sobre el soporte de garantía en la zona EEE* y Suiza, visite la dirección web que se incluye más abajo (la versión del archivo para imprimir esta disponible en nuestro sitio web) o póngase en contacto con el representante de Yamaha en su país. * EEE: Espacio Económico Europeo</p>	Español
<p>Avviso importante: informazioni sulla garanzia per i clienti residenti nell'EEA* e in Svizzera</p> <p>Per informazioni dettagliate sulla garanzia relativa a questo prodotto Yamaha e l'assistenza in garanzia nei paesi EEA* e in Svizzera, potete consultare il sito Web all'indirizzo riportato di seguito (è disponibile il file in formato stampabile) oppure contattare l'ufficio di rappresentanza locale della Yamaha. * EEA: Area Economica Europea</p>	Italiano
<p>Aviso importante: informações sobre as garantias para clientes da AEE* e da Suíça</p> <p>Para obter uma informação pormenorizada sobre este produto da Yamaha e sobre o serviço de garantia na AEE* e na Suíça, visite o site a seguir (o arquivo para impressão está disponível no nosso site) ou entre em contato com o escritório de representação da Yamaha no seu país. * AEE: Área Económica Europeia</p>	Português
<p>Σημαντική σημείωση: Πληροφορίες εγγύησης για τους πελάτες στον ΕΟΧ* και Ελλάδα</p> <p>Για λεπτομερείς πληροφορίες εγγύησης σχετικά με το παρόν προϊόν της Yamaha και την κάλυψη εγγύησης σε όλες τις χώρες του ΕΟΧ και την Ελλάδα, επισκεφτείτε την παρακάτω ιστοσελίδα (Εκτυπώσιμη μορφή είναι διαθέσιμη στην ιστοσελίδα μας) ή απευθυνθείτε στην αντιπροσωπεία της Yamaha στη χώρα σας. * ΕΟΧ: Ευρωπαϊκός Οικονομικός Χώρος</p>	Ελληνικά
<p>Viktigt: Garantiinformation för kunder i EES-området* och Schweiz</p> <p>För detaljerad information om denna Yamahaprodukt samt garantiservice i hela EES-området* och Schweiz kan du antingen besöka närandestående webbadress (en utskriftsvänlig fil finns på webbplatsen) eller kontakta Yamahas officiella representant i ditt land. * EES: Europeiska Ekonomiska Samarbetsområdet</p>	Svenska
<p>Viktig merknad: Garantiinformasjon for kunder i EØS* og Sveits</p> <p>Detaljert garantiinformasjon om dette Yamaha-produktet og garantiservice for hele EØS-området* og Sveits kan fås enten ved å besøke nettstedene nedenfor (utskriftsversjon finnes på våre nettsider) eller kontakte Yamahas kontoret i landet der du bor. *EØS: Det europeiske økonomiske samarbeidsområdet</p>	Norsk
<p>Vigtig oplysning: Garantioplysninger til kunder i EØO* og Schweiz</p> <p>De kan finde detaljerede garantioplysninger om dette Yamaha-produkt og den fælles garantiserviceordning for EØO* (og Schweiz) ved at besøge det websted, der er angivet nedenfor (der findes en fil, som kan udskrives, på vores websted), eller ved at kontakte Yamahas nationale repræsentationskontor i det land, hvor De bor. * EØO: Det Europæiske Økonomiske Område</p>	Dansk
<p>Tärkeä ilmoitus: Takuutiedot Euroopan talousalueen (ETA)* ja Sveitsin asiakkaille</p> <p>Tämän Yamaha-tuotteen sekä ETA-alueen ja Sveitsin takuuta koskevat yksityiskohtaiset tiedot saatte alla olevasta nettiosoitteesta. (Tulostettava tiedosto saatavissa sivustollamme.) Voit myös ottaa yhteyttä paikalliseen Yamaha-edustajaan. *ETA: Euroopan talousalue</p>	Suomi
<p>Ważne: Warunki gwarancyjne obowiązujące w EOG* i Szwajcarii</p> <p>Aby dowiedzieć się więcej na temat warunków gwarancyjnych tego produktu firmy Yamaha i serwisu gwarancyjnego w całym EOG* i Szwajcarii, należy odwiedzić wskazaną poniżej stronę internetową (Plik gotowy do wydruku znajduje się na naszej stronie internetowej) lub skontaktować się z przedstawicielstwem firmy Yamaha w swoim kraju. * EOG — Europejski Obszar Gospodarczy</p>	Polski
<p>Důležité oznámení: Záruční informace pro zákazníky v EHS* a ve Švýcarsku</p> <p>Podrobné záruční informace o tomto produktu Yamaha a záručním servisu v celém EHS* a ve Švýcarsku naleznete na níže uvedené webové adrese (soubor k tisku je dostupný na našich webových stránkách) nebo se můžete obrátit na zastoupení firmy Yamaha ve své zemi. * EHS: Evropský hospodářský prostor</p>	Česky
<p>Fontos figyelmeztetés: Garancia-információk az EGT* területén és Svájcban élő vásárlók számára</p> <p>A jelen Yamaha termékre vonatkozó részletes garancia-információk, valamint az EGT*-re és Svájcra kiterjedő garanciális szolgáltatás tekintetében keresse fel webhelyünket az alábbi címen (a webhelyen nyomtatható fájl is talál), vagy pedig lépjen kapcsolatba az országában működő Yamaha képviselői irodával. * EGT: Európai Gazdasági Térség</p>	Magyar
<p>Oluline märkus: Garantiteave Euroopa Majanduspiirkonna (EMP)* ja Šveitsi klientidele</p> <p>Täpsemat teabe saamiseks selle Yamaha toote garantii ning kogu Euroopa Majanduspiirkonna ja Šveitsi garantiteeninduse kohta, külastage palun veebisaiti alljärgneval aadressil (meie saidil on saadaval printitav fail) või pöörduge Teie regiooni Yamaha esinduse poole. * EMP: Euroopa Majanduspiirkond</p>	Eesti keel
<p>Svarīgs paziņojums: garantijas informācija klientiem EEZ* un Šveicē</p> <p>Lai saņemtu detalizētu garantijas informāciju par šo Yamaha produktu, kā arī garantijas apkalpošanu EEZ* un Šveicē, lūdzam apmeklēt vietnā norādīto tīmekļa vietnes adresi (tīmekļa vietnē ir pieejams drukājams fails) vai sazināties ar jūsu valsts apkalpojošo Yamaha pārstāvniecību. * EEZ: Eiropas Ekonomikas zona</p>	Latviešu
<p>Dėmesio: informacija dėl garantijos pirkėjams EEE* ir Šveicarijoje</p> <p>Jei reikia išsamios informacijos apie šį „Yamaha“ produktą ir jo techninę priežiūrą visoje EEE* ir Šveicarijoje, apsilankykite mūsų svetainėje toliau nurodytu adresu (svetainėje yra spausdintinas failas) arba kreipkitės į „Yamaha“ atstovybę savo šalyje. *EEE – Europos ekonominė erdvė</p>	Lietuvių kalba
<p>Dôležité upozornenie: Informácie o záruke pre zákazníkov v EHP* a Švajčiarsku</p> <p>Podrobné informácie o záruke týkajúce sa tohto produktu od spoločnosti Yamaha a garančnom servise v EHP* a Švajčiarsku nájdete na webovej stránke uvedenej nižšie (na našej webovej stránke je k dispozícii súbor na tlač) alebo sa obráťte na zástupcu spoločnosti Yamaha vo svojej krajine. * EHP: Európsky hospodársky priestor</p>	Slovenčina
<p>Pomembno obvestilo: Informacije o garanciji za kupce v EGP* in Švici</p> <p>Za podrobnejše informacije o tem Yamahinem izdelku ter garancijskem servisu v celotnem EGP in Švici, obiščite spletno mesto, ki je navedeno spodaj (natisljiva datoteka je na voljo na našem spletnem mestu), ali se obrnite na Yamahinega predstavnika v svoji državi. * EGP: Evropski gospodarski prostor</p>	Slovenščina
<p>Важно съобщение: Информация за гаранцията за клиенти в ЕИП* и Швейцария</p> <p>За подробна информация за гаранцията за този продукт на Yamaha и гаранционното обслужване в паневропейската зона на ЕИП* и Швейцария или посетете посочения по-долу уеб сайт (на нашия уеб сайт има файл за печат), или се свържете с представителния офис на Yamaha във вашата страна. * ЕИП: Европейско икономическо пространство</p>	Български език
<p>Notificare importantă: Informații despre garanție pentru clienții din SEE* și Elveția</p> <p>Pentru informații detaliate privind acest produs Yamaha și serviciul de garanție Pan-SEE* și Elveția, vizitați site-ul la adresa de mai jos (fișierul imprimabil este disponibil pe site-ul nostru) sau contactați biroul reprezentanței Yamaha din țara dumneavoastră. * SEE: Spațiul Economic European</p>	Limba română
<p>Važna obavijest: Informacije o jamstvu za države EGP-a i Švicarske</p> <p>Za detaljne informacije o jamstvu za ovaj Yamahin proizvod te jamstvenom servisu za cijeli EGP i Švicarsku, molimo Vas da posjetite web-stranicu navedenu u nastavku ili kontaktirate ovlaštenog Yamahinog dobavljača u svojoj zemlji. * EGP: Evropski gospodarski prostor</p>	Hrvatski

<https://europe.yamaha.com/warranty/>

URL_5

Yamaha Worldwide Representative Offices

English

For details on the product(s), contact your nearest Yamaha representative or the authorized distributor, found by accessing the 2D barcode below.

Deutsch

Wenden Sie sich für nähere Informationen zu Produkten an eine Yamaha-Vertretung oder einen autorisierten Händler in Ihrer Nähe. Diese finden Sie mithilfe des unten abgebildeten 2D-Strichcodes.

Français

Pour obtenir des informations sur le ou les produits, contactez votre représentant ou revendeur agréé Yamaha le plus proche. Vous le trouverez à l'aide du code-barres 2D ci-dessous.

Español

Para ver información detallada sobre el producto, contacte con su representante o distribuidor autorizado Yamaha más cercano. Lo encontrará escaneando el siguiente código de barras 2D.

Português

Para mais informações sobre o(s) produto(s), fale com seu representante da Yamaha mais próximo ou com o distribuidor autorizado acessando o código de barras 2D abaixo.

Italiano

Per dettagli sui prodotti, contattare il rappresentante Yamaha o il distributore autorizzato più vicino, che è possibile trovare tramite il codice a barre 2D in basso.

Nederlands

Neem voor meer informatie over de producten contact op met uw dichtstbijzijnde Yamaha-vertegenwoordiger of de geautoriseerde distributeur, te vinden via de onderstaande 2D-barcode.

Polski

Aby uzyskać szczegółowe informacje na temat produktów, skontaktuj się z najbliższym przedstawicielem firmy Yamaha lub autoryzowanym dystrybutorem, którego znajdziesz za pośrednictwem poniższego kodu kreskowego 2D.

Русский

Чтобы узнать подробнее о продукте (продуктах), свяжитесь с ближайшим представителем или авторизованным дистрибьютором Yamaha, воспользовавшись двухмерным штрихкодом ниже.

Dansk

Hvis du vil have detaljer om produktet/produkterne, kan du kontakte den nærmeste Yamaha-repræsentant eller autoriserede Yamaha-distributør, som du finder ved at scanne 2D-stregkode nedenfor.

Svenska

Om du vill ha mer information om produkterna kan du kontakta närmaste Yamaha-representant eller auktoriserade distributör med hjälp av 2D-streckkoden nedan.



https://manual.yamaha.com/dmi/address_list/

Čeština

Podrobnosti o produktu(ech) získáte od nejbližšího zástupce společnosti Yamaha nebo autorizovaného distributora, který byl nalezen při použití 2D čárového kódu níže.

Slovenčina

Podrobné informácie o produkte(-och) vám poskytne najbližší zástupca spoločnosti Yamaha alebo autorizovaný distribútor, ktorého nájdete pomocou nižšie uvedeného 2D čiarového kódu.

Magyar

A termék(ek)re vonatkozó részletekért forduljon a legközelebbi Yamaha képviselőhöz vagy a hivatalos forgalmazóhoz, amelyet az alábbi 2D vonalkód segítségével találhat meg.

Slovenščina

Če želite podrobnejše informacije o izdelkih, se obrnite na najbližjega Yamahinega predstavnika ali pooblaščenega distributerja, ki ga najdete prek 2D-kode v nadaljevanju.

Български

За подробности относно продукта/ите се свържете с най-близкия представител на Yamaha или оторизиран дистрибутор, който можете да откриете, като използвате 2D баркода по-долу.

Română

Pentru detalii privind produsele, contactați cel mai apropiat reprezentant Yamaha sau distribuitorul autorizat, pe care îl puteți găsi accesând codul de bare 2D de mai jos.

Latviešu

Lai iegūtu plašāku informāciju par izstrādājumiem, sazinieties ar tuvāko Yamaha pārstāvi vai pilnvaroto izplatītāju, kuru atradīsiet, izmantojot tālāk pieejamo 2D svītrkodu.

Lietuvių

Norėdami gauti daugiau informacijos apie gaminį (-ius), kreipkitės į artimiausią „Yamaha“ atstovą arba įgaliotąjį platintoją, kurį rasite nuskaitydami toliau pateiktą 2D brūkšninį kodą.

Eesti

Toodete kohta täpsema teabe saamiseks võtke ühendust lähima Yamaha esindaja või autoriseeritud levitajaga, kelle leiate allpool asuva 2D-võtkoodi kaudu.

Hrvatski

Za detalje o proizvodima obratite se lokalnom predstavku ili ovlaštenom distributeru tvrtke Yamaha, kojeg možete pronaći skeniranjem 2D crtičnog koda u nastavku.

Türkçe

Ürünler hakkında ayrıntılar için, aşağıdaki 2D kodlu motora erişerek bulunan size en yakın Yamaha temsilcisine veya yetkili bayiye başvurun.

